

مناقب القم، الأمانة

وخصايتها

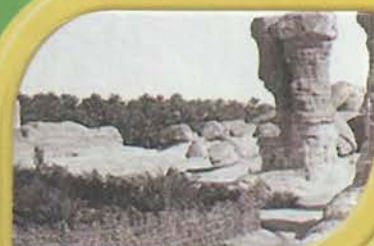

الجزء الثاني

أحمد العيثان

دار المحجة البيضاء

مَاضِي الْقِيَامِ وَحَاضِرُهُمَا

© جميع الحقوق محفوظة للمؤلف

الطبعة الأولى

١٤٣٦ هـ - ٢٠١٥ م

ISBN: 978-614-426-384-6

الرويس - خلف محفوظ ستورز - بناية رمال

ص.ب. ١٤/٥٤٧٩ - هاتف: ٠٣/٢٨٧١٧٩ - ٠١/٥٤١٢١١ - تليفاكس: ٠١/٥٥٢٨٤٧

E-mail: almahajja@terra.net.lb

www.daralmahaja.com

info@daralmahaja.com



دار المحجة البيضاء
للطباعة والنشر والتوزيع
بيروت - لبنان

مُنَاضِي الْقِيَامِ وَالْجَاهِزِيَّاتِ

أحمد معتوق محمد العيثان

الجزء الثاني

دار المحجة البيضاء



عائلات القارة

الأسر الموجودة في بلدة القارة كثيرة جداً ولها أسماء مختلفة. والبحث عن الأسر وعن تفرعاتهم يستهلك وقتاً كبيراً ومضنياً وشاقاً وجهداً عسيراً.

وكان الهدف الأول من ذلك هو حفظ وتوثيق هذه الأسر من الضياع.. ومعرفة فروع كل أسرة ومدى ارتباطها بالأخرى.

فلم يكن الهدف هو الإحصاء وإنما إعطاء فكرة واضحة عن سكان أهل بلدة القارة؛ ولهذا قد تجد هنا فرعاً ناقصاً أو غير مكتمل أو غير مرتبط ببعض فروع أسرته أو معلومة غير مذكورة؛ لأن الهدف ليس معرفة أصول الأسر، أو معرفة إلى أين يرجعون بقدر ما هو توثيق لواقع الأسر في وقتنا الحالي. فإن أسعفتنا المعلومات وتمكنا من الوصول إلى نسب الأسرة بالكامل فهذا أمر جيد، وإن لم نتمكن فربما فتحنا باباً وطريقاً للأجيال القادمة.

فلا يظنّ القارئ الكريم أنني سوف أضنّ عليه بالمعلومة أو بالجهد؛ لأنه سوف تجد في هذا الفصل أنني أسهبت في الكتابة عن بعض الأسر وذكر معلومات عنهم، بينما في الجانب الآخر نرى العكس تماماً عند بعض الأسر، وربّما هذا الأمر يلفت انتباه القارئ العزيز ليعلم أنّ بعض الأسر تمكنت من الحصول على معلومات كثيرة تخصّصهم فكتبتها، بينما بعض الأسر كانت المعلومات عنهم شحيحة جداً.. ولهذا فإننا نجد الفيصل في هذا الأمر هو مدى توفر المعلومات من حيث عدمها وقلتها، بالإضافة إلى أنّ بعض الأسر

والأفراد لم يتجاوبوا معي بالرغم من المحاولات الحثيثة.. معهم من أجل تزويدي بمعلومات تخصّ أسرهم.. إلا أنني لم ألقى تجاوباً... وليكن ذلك في الاعتبار.

١- عائلة البدر:

أسرة البدر من الأسر القديمة التي اشتهرت منذ القدم بالمكانة الاجتماعية، وقد حدّثنا أكثر من شخص بقوله: «هم- أي أسرة البدر- من ركّاب الغوص، وهم أغنياء، وعندهم عبيد»^(١).

وقد تبين لنا بعد البحث أن الأسرة كانت تعرف في السابق بـ (البدران)، حيث وجدنا وثيقة باسم: أحمد بن عبد الرضي بن صالح بن بدران وهو يملك بيتاً في فريق الرحل الجنوبي وباعه بتاريخ ٢٧ / ١٠ / ١٢٣٨ هـ، ولكي نتأكد من ذلك سألنا الأخ أحمد بن عبد المحسن البدر عن هذا الاسم وقد أكّد لي بعد سؤاله أن أسرته كانت تعرف في السابق بـ (البدران)، وأطلق عليها اسم البدر مؤخراً، ربما نسبة إلى أحد أجداد الأسرة وهو (بدر).

أيضاً لديهم أبناء عمومة في القطيف، لكن لم نتمكن من توضيح هويتهم أو ربطهم بالفروع الموجودة في القارة.

ويبدو لي أنّ موطن هذه الأسرة الكريمة هو بلدة العمران وهي إحدى قرى الأحساء، ومن أشهر رجال هذه الأسرة: «العلامة الجليل الشيخ محفوظ بن ناصر بن بدران، من أسرة آل بدران الأسرة العلمية المعروفة في القرنين الحادي عشر والثاني عشر الهجريين، كان على قيد الحياة في عام ١١٤٤ هـ»^(٢).

اشتهر في هذه الأسرة المرحوم الخطيب أحمد بن حسين البدر أبو عبد الله، الذي عمل معظم حياته في الخطابة، حيث أقعده المرض في آخر حياته حتى توفي، والأستاذ سلمان علي البدر، أبو حسين..

(١) المرحوم/ عبد الله حسن علي العيثان- المرحوم معتوق حسن الحمود.

(٢) راجع بحثاً بعنوان: العلامة الشيخ محمد آل رمضان الأحسائي، للباحث: حسين بن المؤرخ الأديب جواد الرمضان.

والأستاذ عبد الله عبد المحسن البدر والأستاذ بدر علي البدر، والأخ عبد الله أحمد البدر وأخوه صادق أحمد البدر والأخ الباحث أحمد عبد المحسن البدر، وهو من المهتمين بجمع التراث والبحث عن المعلومات التاريخية وله بحوث زوّدنا الباحث بأسمائها ذكرناها في محلّها من هذا الكتاب.

وممن عرفنا من هذه الأسرة الكريمة الآتي:

- ١- علي بن ناصر بن محمد بن إسماعيل بن بدران الأحسائي، ساكن قرية العمران. فرغ من نسخ أحد الكتب في بلدة يزد المسماة بدار العبادة بتاريخ ١١٠٦/٩/٢ هـ يوم الأحد.
- ٢- صالح بن محمد بن بدران- محمد بن ناصر بن علي بن بدران- محفوظ بن بدران/ موجودون بتاريخ ١١٨٦/١٠/١٢ هـ بموجب وثيقة.
- ٣- محمد بن حسن بن بدران، موجود بتاريخ ١١٨١/١١/٣ هـ بموجب وثيقة.
- ٤- علي بن أحمد بن بدران، موجود بتاريخ ١٢٧٧ هـ. أيضاً بتاريخ ١٢٧٧/١١/١٣ هـ بموجب وثيقة.
- ٥- أحمد بن عبد الرضي بن صالح بن بدران ساكن فريق الرحل الجنوبي، وباع بيته بتاريخ ١٢٣٨/١٠/٢٧ هـ.
- ٦- باع الرجل/ محسن بن خليفة بن علي الخليفة، سكنة الفضول بوكالته الثابتة عن موكله حسين ولد محمد بدر، من عامّة البيت المعلوم المنتقل له بالأرث من أمه مريم بنت رضي الثواب، وبوكالته أيضاً عن فاطمة بنت أخيه حسين محمد بدر، من البيت المنتقل إليها بالوصية من جدّتها فاطمة بنت رضي الثواب، ولوكالته عن ابن أخيه أحمد بن حسين بدر.. حرّر: غرّة رجب/ ١٣٧٥ هـ.

وقع الفراغ حتى تسويها ورافضة اليوم الثاني
 من شهر رمضان المبارك يوم الأحد في السج الاولين
 الشهر التاسع في السنة السادسة من الهجرة النبوية
 اخذها في اليوم سبت المرحم المغفور اليه ربه ولا يحول
 معينه اليه في يومه الاحل الفقيه الحجة الحاج الميرزا
 العلي الكبير عليه وابن عمه علي بن ناصر بن محمد بن اسماعيل
 بن بدران الاحسائي ساكن قرية العمران اخذها في
 الاحسائي المحرم سنة من الاسماء شرف الله ورواه
 وجميع المؤمنين والمومنات والسلمين والسلمات
 اذ مقصود حريم وقد كتبت لتفسي بيدي
 وبنو علي قبضت الى الان لمن
 اسما قد تصدقوا به وناهدوا
 ولم يره اليه في يوم الاحد
 ثم العالين م م

١١٠٦
 رمضان
 الاحسائي
 علي بن ناصر بن محمد بن اسماعيل

ورقة خطية مؤرخة بتاريخ ٢/ رمضان / ١١٠٦ هـ بقلم علي بن ناصر بن محمد بن
 إسماعيل بن بدران الأحسائي ساكن قرية العمران.

دل مضمونه هوانه قد استرعى الرطل الأكرم صالح بن محمد بن بدران
 من جناب الرطل الأكرم محمد بن ناصر بن علي بن بدران بوكا كنه
 الثابت شرعا عن الكفة المضمونه شيما بنت مانع لشهادة علي بن
 سليمان و إبراهيم بن محمد بن سعيد المبيع الثلث المقسوم
 من الدويسه المعلومه الكاينه ذلك لطرف العمارة على سابقه
 لار الشينتي بحرقه المبيع الفاصل بينيها وبين ابو خورشيد
 وشرا ملك ولد شهاب كواج و شرقا المني الفاصل بينيها وبين
 الكليليه و جنوبا ملك ولد مسيطر بجميع مال ذلك من الحدود و
 كقود و النواع و الواحق الشرقيه و غيرها الارض و الخلد و البحر
 و الفسل و الصناعات و المجره و الطرود و جميع المتعلقات
 و كافة المنسوبات على العموم و الاطلاق مع العلم بذلك كله
 و سبق الرويه الشامله و المعرفه الكامله له من قبله من شرعي
 معلوم قدره و عدله ما به طول بل لا يرب من معامله الاحسان اشرا
 صحها شرعيه معتبره غير عيا مشتملا على الايجاب و الفصول و
 لقبض و الاقباض بالتخلصه الشرعيه و البيع في ذلك بيع نطق
 ببيعته التذري الشرعي المعهود فيه عرفا و بعد البيع و تزويم
 شرعا احقر المشري البايع الارض المبيع مده سنته مدها
 التاريخ الاتي و اخرها اسمها المده باجره و قيمتها خمسة اوقية
 زرني زنه كل و عاقبا سنين و للمانع جميع ما سجد و على غرض
 الخلد و النواع الارض في ضمن المده و ذلك الاصح و المسافه
 الشرعيه جاريا باليوم الثاني عشر من شهر شوال احد شهر
 العام السادس و الثمانين بعد المائه و الالف سهود الوكاله شهود
 البيع و هم علي بن سليمان و ابراهيم بن محمد بن سعيد
 و العسكري له الله تعالى محفوظ بن بدران علي بن محمد و كرم

وثيقة خاصة بعائلة البدر بتاريخ ١٢ - ١٠ - ١١٨٦ هـ

ونلاحظ في الوثيقة ذكر بعض الأسماء من عائلة البدر تحت مسمى (بن بدران)

عائلة البدر

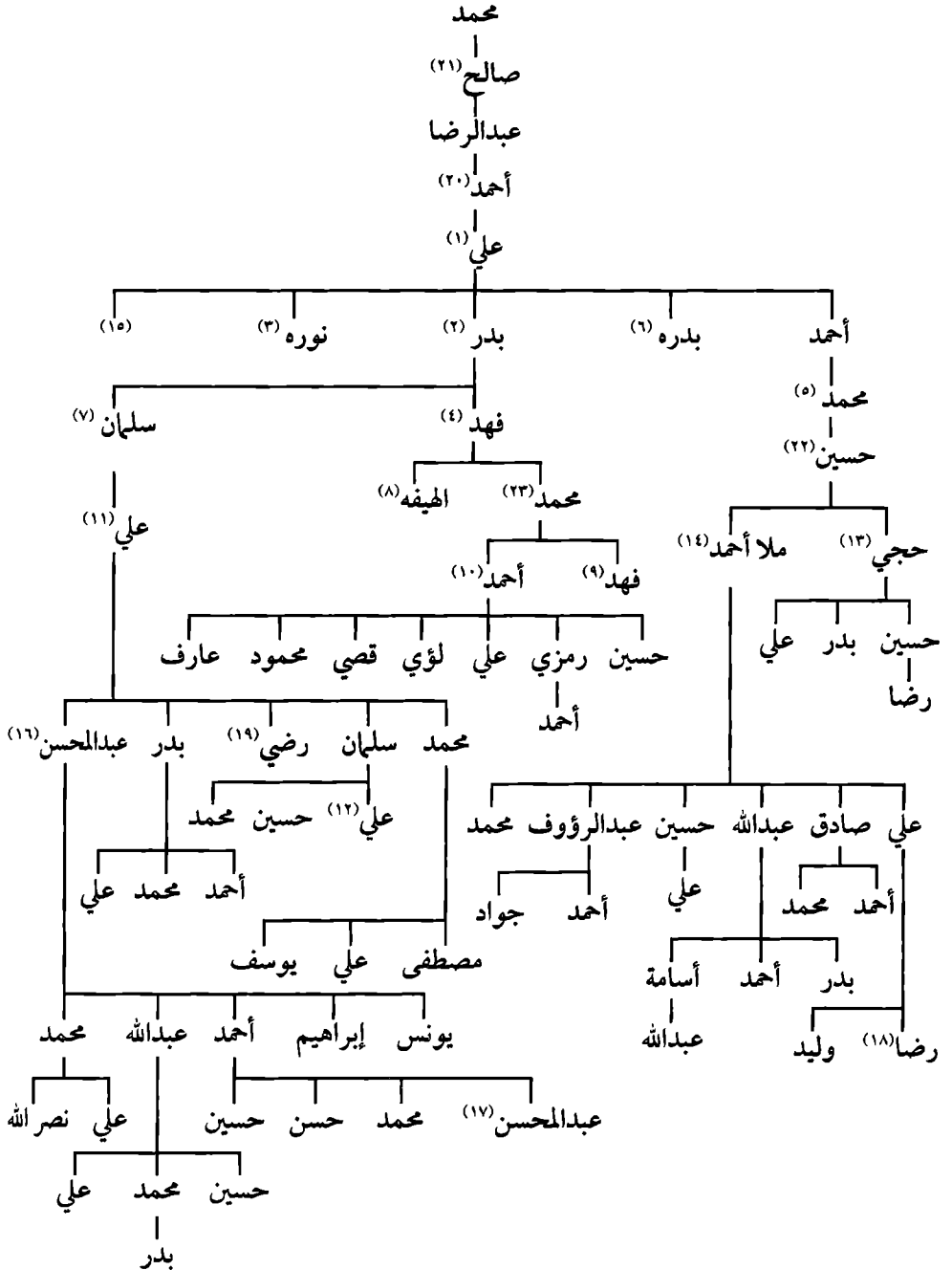

معلومات تابعة لـ (مشجّر) أسرة (البدري):

- ١- موجود بتاريخ ١٢ / شعبان / ١٣١٩ هـ بموجب وثيقة و ١٢٦٨ هـ.
- ٢- زوجته مريم بنت حسين المطوع.
- ٣- زوجها السيد صالح العبد المحسن، وهي أم السيد هاشم ولد صالح، وجدّة الأستاذ حسن بن محمد الهاشم.
- ٤- زوجته فاطمة بنت علي بن الشيخ من البطالية- وهناك من يقول إنّ زوجته هي (آمنة بنت الشيخ علي بن الشيخ عبد المحسن اللويمي).
- ٥- يلقب بـ(حمود) توفي قبل ١٣٢٧ هـ...
- ٦- زوجها ناصر (منصور) المسيح.
- ٧- زوجته: فاطمة محمد العبّاد، توفي غرقاً في البحر وهو في ريعان شبابه عام ١٣٢٨ هـ.
- ٨- زوجها علي سلمان البدري، توفيت عام ١٣٧٥ هـ.
- ٩- كان يسكن القارة، بعد ذلك ذهب إلى الهفوف في حدود عام ١٣٨٠ هـ، توفي عام ١٤١٦ هـ وعمره حوالي ٦٣ سنة.
- ١٠- في الوقت الحالي يسكن العمران الجنوبية مع أولاده، توفي في ٢٥ / ١ / ١٤٢٥ هـ.
- ١١- ولد عام ١٣١٩ هـ وتوفي عام ١٣٨٣ هـ، زوجته الهيفة بنت فهد البدري ومريم بنت أحمد العبدالله.
- ١٢- توفي يوم السبت بتاريخ ٢٣ / ١١ / ١٤١٨ هـ. وعمر تقريباً ٨ سنوات.
- ١٣- سكن القارة في الثمانينيات الهجرية، حالياً يسكن قرية الفضول مع أبنائه.
- ١٤- توفي يوم الجمعة الموافق ٢٠ / ٢ / ١٤٢٣ هـ.

- ١٥- زوجها من عائلة الشخص، ولم تنجب.
 ١٦- توفي ليلة الأربعاء الموافق ٩ / ٥ / ١٤٢٧ هـ.
 ١٧- توفي وهو صغير.
 ١٨ توفي.
 ١٩- توفي وهو طفل.
 ٢٠ موجود عام ١٢٣٨ هـ بموجب وثيقة.
 ٢١- موجود عام ١١٨٦ هـ بموجب وثيقة.
 ٢٢- توفي محرم عام ١٣٩٥ هـ.
 ٢٣- توفي عام ١٣٧٥.

٢- عائلة الثواب

هي عائلة منتشرة في (القطيف وبني معن والعيون) بالإضافة إلى القارة. أما سبب التسمية: هو أن أحد أجداد الأسرة واسمه (فلاح) كانت مهنته (تجارة الخام)، وكان إذا أحد سأل من الناس أيّ فرد منهم إلى أين ذاهب، قال: ذاهب إلى الثواب- يقصد (فلاح)- لنشتري (خام)، فلُقّب بالثواب، وهي مأخوذة من الأقمشة وما شابهها. ويخبرنا الحاج حسين بن المرحوم الخطيب سلمان الثواب (أنهم فخذ من الخوالد.. حيث سمع ذلك من رجال القطيف.

ومن اشتهر في هذه العائلة الخطيب المرحوم سلمان بن الخطيب علي الثواب، وهو خطيب مشهور، يعتمد في خطابه على التاريخ وقد حاز على إجازة من الشيخ حسين بن الشيخ علي بن الشيخ أحمد الحاجي البلادي عام ٥ / ٥ / ١٣٦٧ هـ. أيضاً الأخ عبد الخالق بن حسين الثواب الذي عرف بميله وحبّه لعلم الفلك.

من الأسماء التي شاهدناها في بعض الوثائق المتعلقة بأسرة الثواب هي الآتي:

- ١- عبد الله بن عبد الله الثواب، البائع بتاريخ ١٣ / ١١ / ١٢٨٤ هـ.. شهود: أحمد بن عبد الله الثواب.

٢- عبد الله ولد عبد الثواب بموجب وثيقة عام ١٢٥٠هـ. وأيضاً بتاريخ ٢١/٣/١٢٤٤هـ، وفي تاريخ ثالث: ٢٠/٣/١٢٤٤هـ، وهو مشتري في هذا التاريخ، وأيضاً بتاريخ: ١٨/٣/١٢٤٤هـ.

٣- عبد الله ولد عبد علي الثواب وأخوه محمد علي وأبناؤه حجية وعبد الرضي وعباد، زوجات محمد علي، هم: فاطمة بنت مزيعل وآمنة بنت عبد المهدي.

٤- أحمد ولد مهدي الثواب: اشترى قطعة نخل (الكيشية) الكائنة بطرف القارة بموجب وثيقة بتاريخ ١٤/١٠/١٢٨٨هـ.

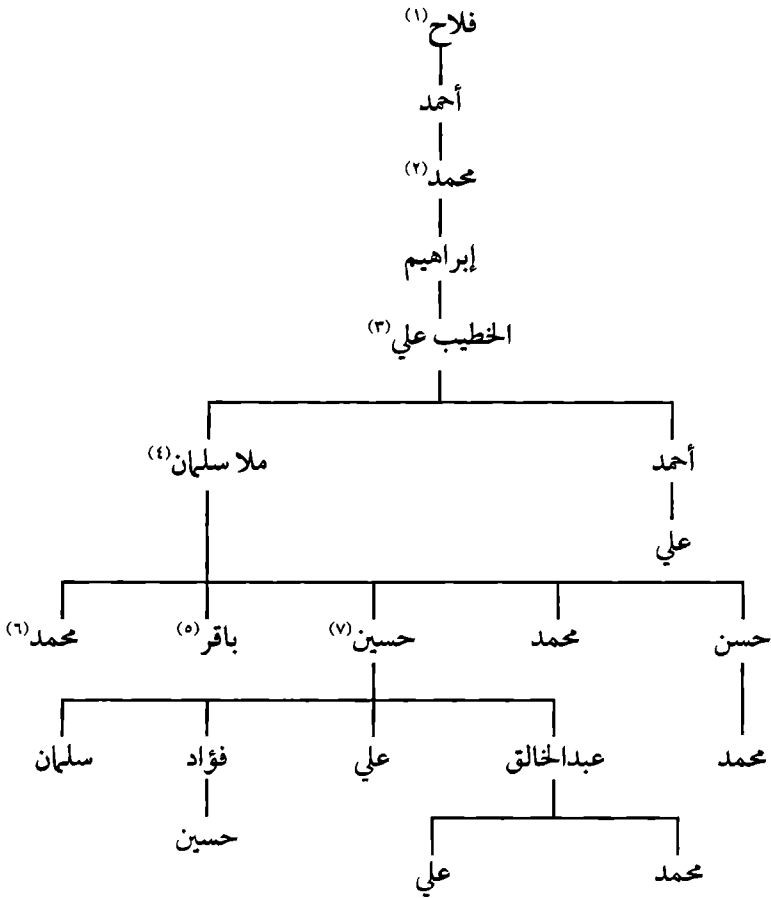

عائلة الثواب

معلومات تابعة لـ (مشجّر) أسرة (الثواب):

- ١- هو الذي أطلقت عليه التسمية بـ(الثواب) وهو تاجر (خام).
- ٢- موجود بتاريخ ١٠/٣/١٢٦٣هـ بموجب وثيقة.
- ٣- كان خطيباً في القارة، ويذهب إلى قرية التوشير لممارسة مهنته، والظاهر أنه أصبح كفيفاً في آخر أيام حياته.
- ٤- توفي في شهر ذي الحجة في القارة عام/١٣٩٦هـ.
- ٥- توفي وهو صغير^(١).
- ٦- توفي^(٢).
- ٧- توفي ليلة الاثنين الموافق ١٥/٣/١٤٢٦هـ.

(١) معلومة من الأخ: أحمد عبد المحسن البدر.

(٢) المصدر السابق.

٣- عائلة الخليفة (بحر)

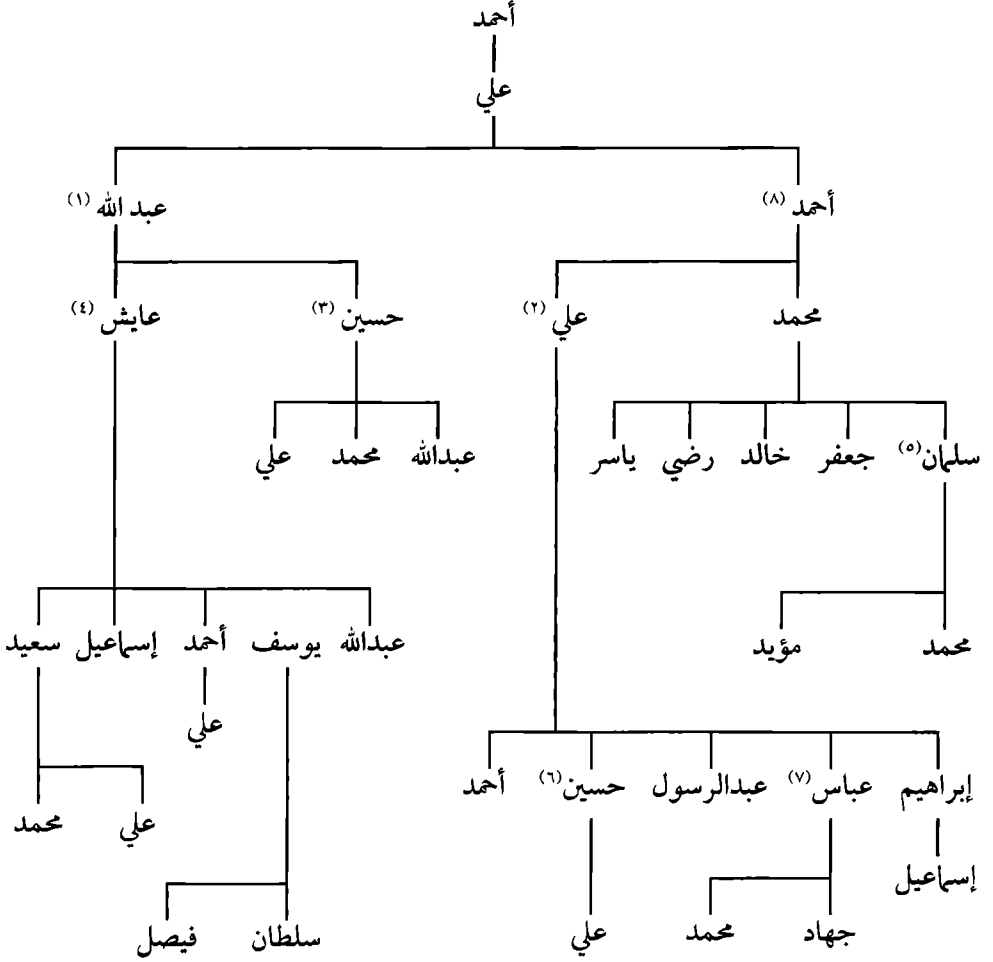

معلومات تابعة لـ (مشجر) أسرة (بحر):

- ١- توفي يوم السبت الموافق ٨/٦/١٤١٢ هـ.
- ٢- يحمل مع أبنائه اسم الخليفة في (بطاقة الأحوال).
- ٣- يحمل مع أخيه عايش اسم العلي في (بطاقة الأحوال).
- ٤- في الخبر مع أبنائه منذ ٣٠ سنة، أي في حدود ١٣٩٠ هـ وهو في الخبر.

- ٥- ساكن في جدّة.
 ٦- ساكن في (محاسن).
 ٧- ساكن في الظهران.
 ٨- موجود بتاريخ غرة جمادى الأولى / ١٣٦٩ هـ بموجب وثيقة.

عائلة الخليفة (بحر):

وهم (الخليفة) وهو الأصل.. وقد انقسموا إلى ثلاثة أقسام، وهم:

- ١- البحر: وبطاقة أحوالهم (البحر)
 ٢- الخليفة.. علي الخليفة وأبناؤه وأخوه محمد.
 ٣- العلي: الأستاذ حسين عبد الله العلي؛ نسبة إلى جدّهم علي.
 أمّا سبب تسميتهم بـ (البحر) أو (بحر) فهو أن أحد أجداد هذه الأسرة تشاجر مع آخر فقيل للطرف الآخر: ابتعد عن هذا لكي لا يأتيك مثل البحر المتلاطم، فلُقّب آنذاك بـ(بحر).

٤- عائلة الحسين (الصاباطي)

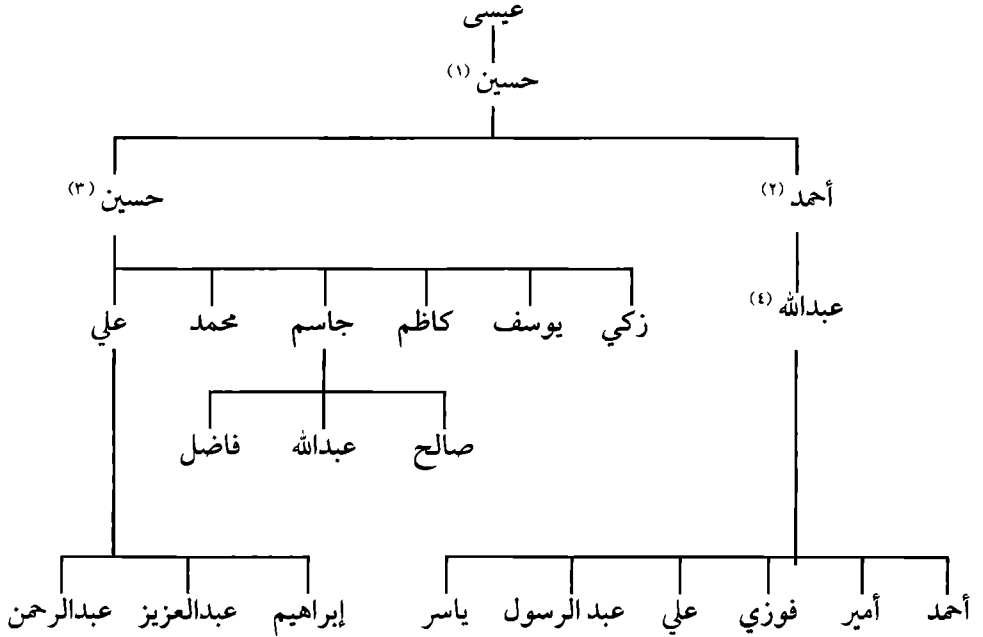

١- وهو ساكن في قرية الصاباط وتوفي بها.

٢- هو الذي جاء إلى القارة، ولد عام ١٣٢٥هـ وتوفي عام ١٤٠٩هـ أو ١٤١٠هـ

في القارة، وهو فلاح.

٣- توفي في العراق في حادث وعمره من ٧٥-٨٠ سنة تقريباً، وهو يسكن قرية

الصاباط مع أولاده.

٤- ولد في الصاباط، وجاء القارة مع أبيه وهو في المهدي، ولد عام ١٣٥٦هـ،

واللقب جاء عن طريقه (الصاباطي)؛ نسبة إلى قرية الصاباط، وهي قرية من قرى

الأحساء.

٥- عائلة الحمادي

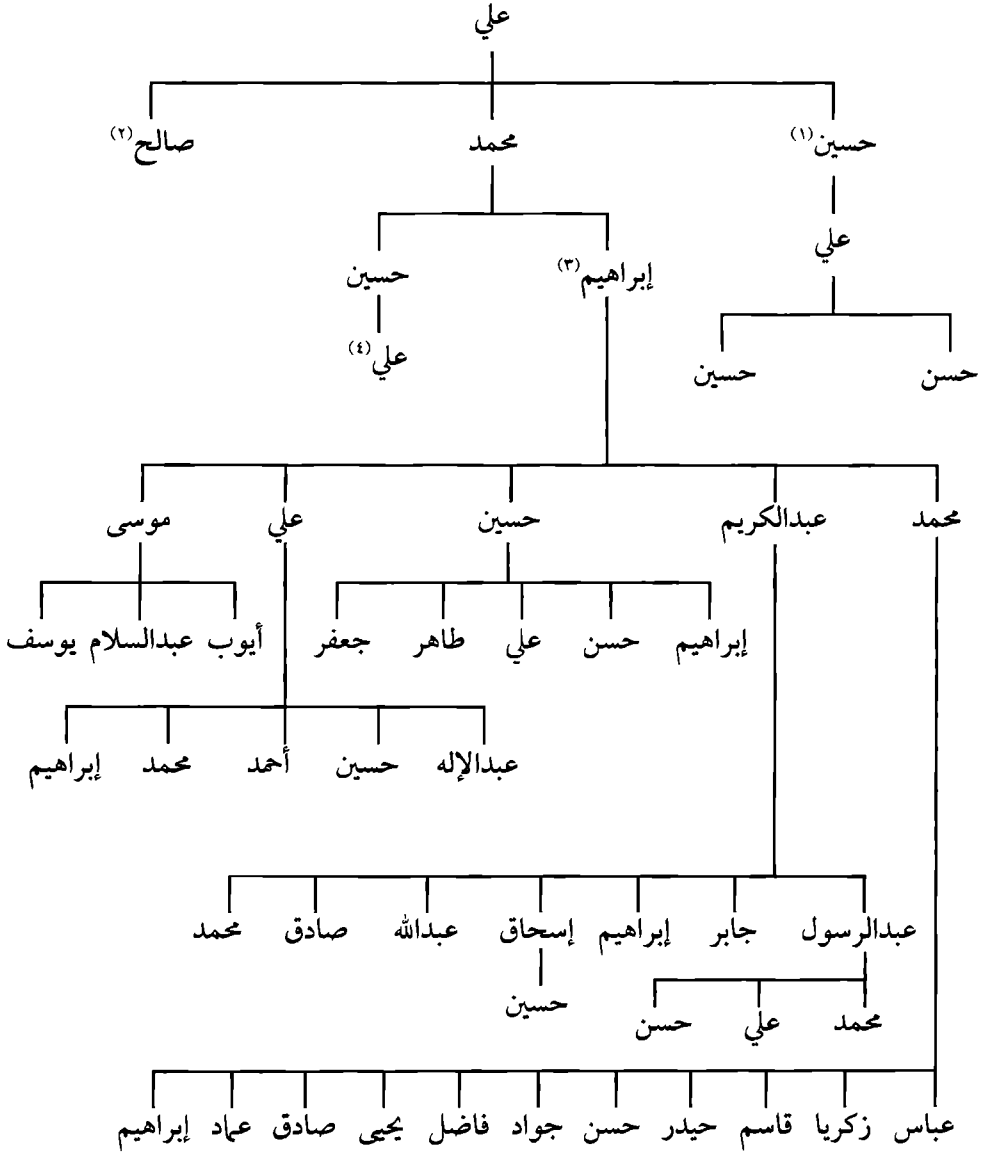

معلومات تابعة لـ (مشجّر) أسرة (الحمادي):

- ١- ساكن في بلدة العمران.
- ٢- توفي في القارة، لم ينجب إلا بنات.
- ٣- ولد في العمران، وهو الذي قدم إلى بلدة القارة واستقرّ بها، وقد أخبرنا أن عائلتهم أصلها من بلدة العمران. توفي يوم الجمعة الموافق ٢٩ / ٧ / ١٤٢٩ هـ.
- ٤- ويعرف بـ (علي العوفي) وهو ساكن فريق الرحل الجنوبي، توفي منذ فترة طويلة وليس له عقب. زوجته بنت السيد حسين الغرّاش، وهي أخت السيد جواد والسيد عباس.

٦- عائلة / الحمد - العباس - السلّمان - الكلثوم - المحسّن

- هناك أسرتان تحملان عائلة الحمد سوف نستوضح الأخرى لاحقاً إن شاء الله ..
- أمّا أسرة الحمد الحالية فهي تضمّ (الحمد، العباس، السلّمان، الكاظم، الكلثوم، المحسّن، المسيلم (من قرية الدالوة)، الراشد، المغيري)^(١).
- والأسرة منتشرة في القارة وبعضها من سكنة الكوارج، والبعض الآخر من سكنة ناظرة) بني عواد.
- وهي تمثّل شريحة من المجتمع. وإليك، عزيزي القارئ، فرعهم:

(١) أخبرنا بذلك عبد الهادي بن المرحوم عبد المحسن حمود الحمد، نقلها حسب حديثه عن المرحوم الملا عبد الحسين العيثان مع تسلسل الشجرة.

عائلة الحمد الأولى

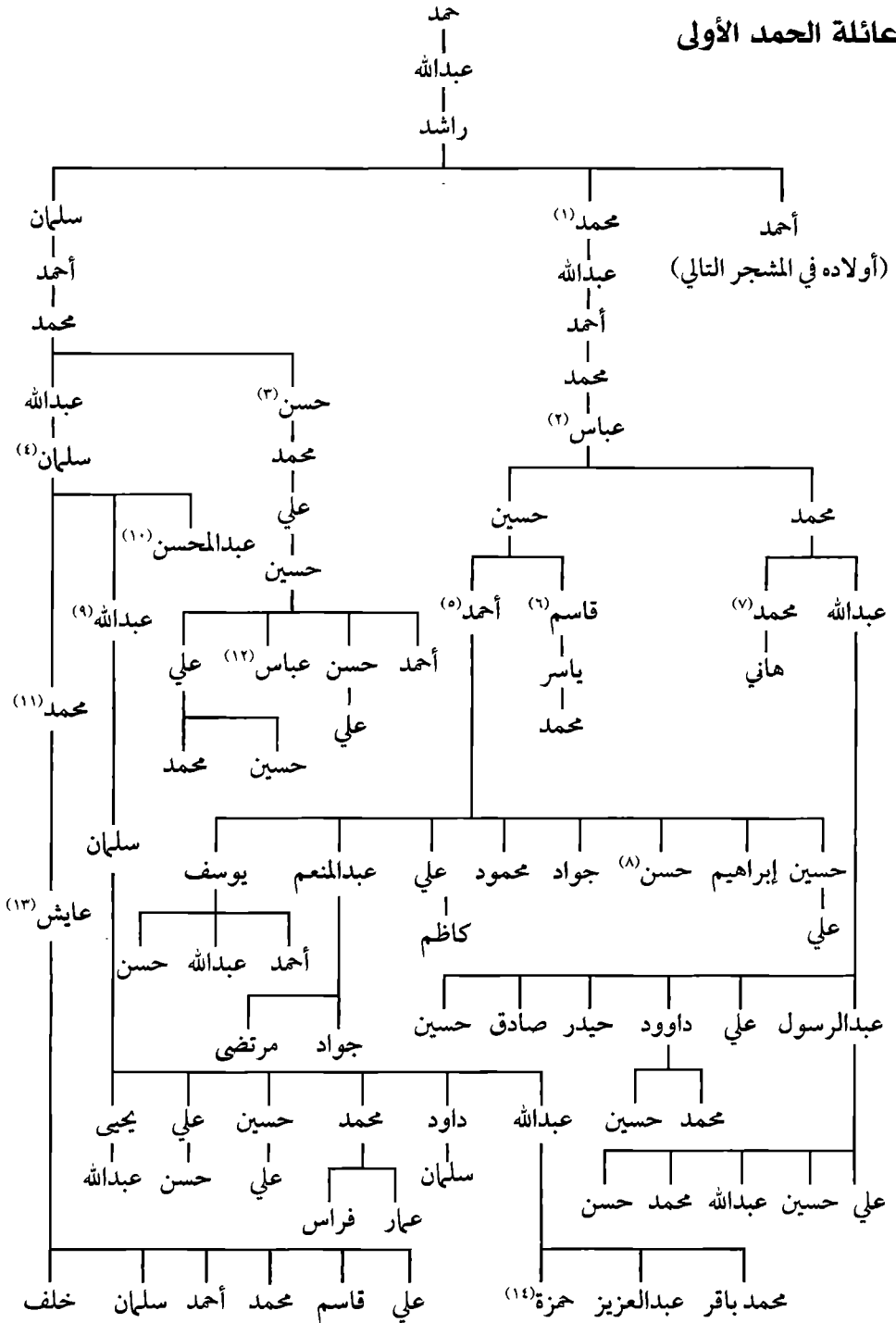

تابع عائلة الحمد الأولى

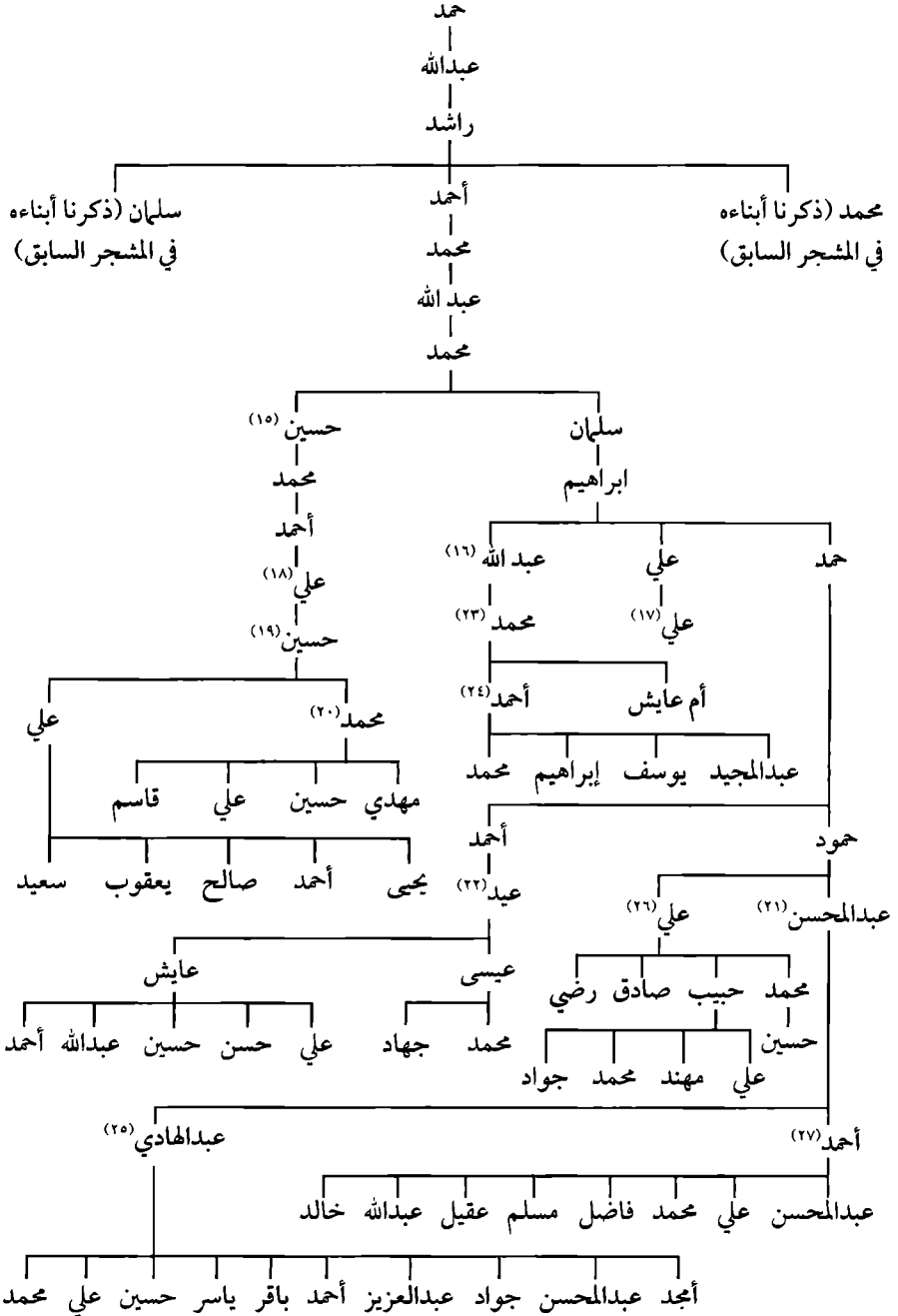

معلومات تابعة لـ (مشجّر) أسرة الحمد:

- ١- يتفرع من هذا التسلسل (أسرة الكاظم وأسرة المسيلم من قرية الدالوة، ولكننا لم نتمكن من معرفة الجدّ الذي تتفرّع منه العائلتان.
- ٢- وهو جدّ أسرة العباس الذي لقبّت الأسرة باسمه.
- ٣- وهو جدّ أسرة الكلثوم. أمّا سبب تسميته بـ (الكلثوم) فهو أنّ أحد أجداد الأسرة إذا جلس في أيّ مجلس وسمع أحد الحضور يشتكي من جسمه يقول له عليك بـ (الثوم)، وأطلق عليه من ذلك الحين بـ (الكلثوم). معلومة أخذتها من الأخ عبد الهادي بن عبدالمحسن الحمد نقلاً عن المرحوم الملا عبدالحسين العيثان.
- ٤- توفي وعمره (١٤٠ سنة تقريباً) وهو يعرف بـ (الراشد) نسبة إلى جدّه. وقد وجدنا اسماً في بعض الوثائق القديمة، ربما له أو لبعض أقاربه نذكره هنا للفائدة:
- سلمان ولد عباد الراشد غرة شعبان/ ١٣٣٥هـ شاهداً أيضاً بتاريخ ربيع الأول/ ١٣٣٨هـ، أيضاً بتاريخ غرة رجب/ ١٣٧٥هـ.
- سلمان بن علي بن عباد الراشد غرة رجب/ ١٣٤٤هـ.
- ٥- عائلته العباس في بطاقة الأحوال المدنية، مع أخيه قاسم وأولادهما، توفي عام ١٤٣٤هـ.
- ٦- توفي بتاريخ ١٣/ ١٢/ ١٣٩٥هـ إثر حادث وهو قادم من مكة المكرمة بعد تأدية فريضة الحج.
- ٧- عائلته العباس مع أخيه عبدالله وأولادهما. وهو فنان وخطاط مشهور، توفي عام ١٤٣٥هـ.
- ٨- توفي يوم الجمعة الموافق ١/ ٥/ ١٤٢٨هـ وهو في ريعان شبابه.
- ٩- توفي عام ١٣٨٤هـ. له ذكر في بعض الوثائق القديمة، نذكره هنا:

عبد الله بن سلمان بن عباد الراشد/ غرة ذي الحجة/ ١٣٦٢هـ. أيضاً له ذكر في وثيقة بتاريخ ١٦/٢/١٣٦٣هـ.

١٠- لم يعقب. وهو كفيف البصر. توفي عام ١٤٠٤هـ. ويحمل في حفيظة النفوس اسم محسن سلمان العباد، وبه يعرف.

١١- لديه أربع بنات مع ابنه عايش. توفي بتاريخ ١٣٨٢هـ.

١٢- توفي.

١٣- وهو المسحراقي أو (أبو طيلة) المعروف إلى يومنا هذا.

١٤- توفي يوم الخميس الموافق ٢٣/٤/١٤٣٣هـ وهو طفل.

١٥- هذا جد أسرة المحسن.. وفي مقابلة مع المرحوم حسين بن علي بن أحمد المحسن يقول: أطلقوا عليّ المحسن؛ لأن جدي كان (يحسن) أي (حلاق)، (فعرفت بعدها بـ عليّ المحسن) إلى الآن، نحن أصلنا الحمد.

١٦- زوجته من الحرز.

١٧- الملقب والمشهور بـ(علي بن عليان) أنجب خمس بنات. توفي في حدود السبعينيات الهجرية وعمره ١٤٥ سنة تقريباً.

١٨- توفي عام ١٣٣٧هـ في سنة (الرحمة).

١٩- توفي يوم الاثنين بتاريخ ٢٥/٢/١٤٢١هـ - ٣٠/مايو/٢٠٠٠م، كان عمره عند وفاة أبيه (علي) خمس سنوات. ويقول إنه هو أول من سكن (القوع) حيث سكن وحده في القوع سنة كاملة قبل أن يأتي أحد.

٢٠- توفي عام ١٤١٣هـ.

٢١- توفي ليلة الاثنين الموافق ١٥/١١/١٤٢٠هـ عن نيف وتسعين سنة.

٢٢- توفي يوم الجمعة الموافق ١٥/٧/١٤٠٥هـ وعمره ٧٥ سنة ودفن في القارة.

٢٣- المشهور والمعروف بـ(محمد ولد أبريه). توفي في حدود السبعينيات الهجرية

وعمره في التسعينيات تقريباً.

٢٤- كان ساكناً في القارة، وعندما توفي أبوه تزوّجت والدته رجلاً من بلدة الحليّة وذهب إليها مع والدته وعمره (٦ سنوات) وهو يحمل عائلة (السلمان) مع أبنائه؛ نسبة إلى جدّه (سلمان).

٢٥- وهو يعيش مع أبنائه في منطقة الإسكان القريبة من بلدة البطالية والكلابية.

٢٦- توفي في شهر ذي القعدة عام ١٤٢٨هـ وعمره تقريباً في الستينيات.

٢٧- توفي في شهر صفر / ١٤٣٥هـ.



نسلط الضوء الآن على الفنان المرحوم محمد بن محمد بن عباس العباس (أبو هاني) الذي اشتهر في بلدة القارة بالفنّ والخطّ وقطع شوطاً كبيراً في هذه الهواية.. بالرغم من عدم تفرّغه، إلا أنه تمكن من ترك أثر طيب في نفوس الأهالي.

من مواليد الأحساء عام ١٣٨٠هـ في بلدة القارة.

يعمل في أرامكو. بدأ مرحلته مع الفنّ منذ عام ١٣٩٣هـ - ١٣٩٤هـ حيث تعلّم عن طريق: الحاج ميرزا (علي) العيثان، أبو محمد، والأديب محمد الجلواح، والأستاذ عبد العزيز مراد، وهو مصري الجنسية.

حيث قام في بداية حياته بعمل لوحات خطّ ورسم لبعض المحلات التجارية الموجودة في القارة، حيث يمارس مهنته في وقت الفراغ. وبعد مرور وقت قام بفتح عدّة محلات في القارة لمزاولة مهنته وهوايته المفضّلة.

شارك في عدّة معارض، منها: معرض الأحساء للفنون التشكيلية المقام في الهفوف في جمعية الثقافة والفنون حيث شارك بعدة لوحات جميلة.

أيضاً شارك في معرض الجنادرية عام ١٤١٧هـ بلوحات (رسم)، كذلك شارك في معرض المطير في عام ١٤١٨هـ بلوحات (رسم). وإليك - عزيزي القارئ - بعض لوحاته.



(الدروفة) لعبة لا تزال في الذاكرة



صور لا تزال في الذاكرة



ألعاب شعبية.. يستمتع بها الأطفال



القريقان

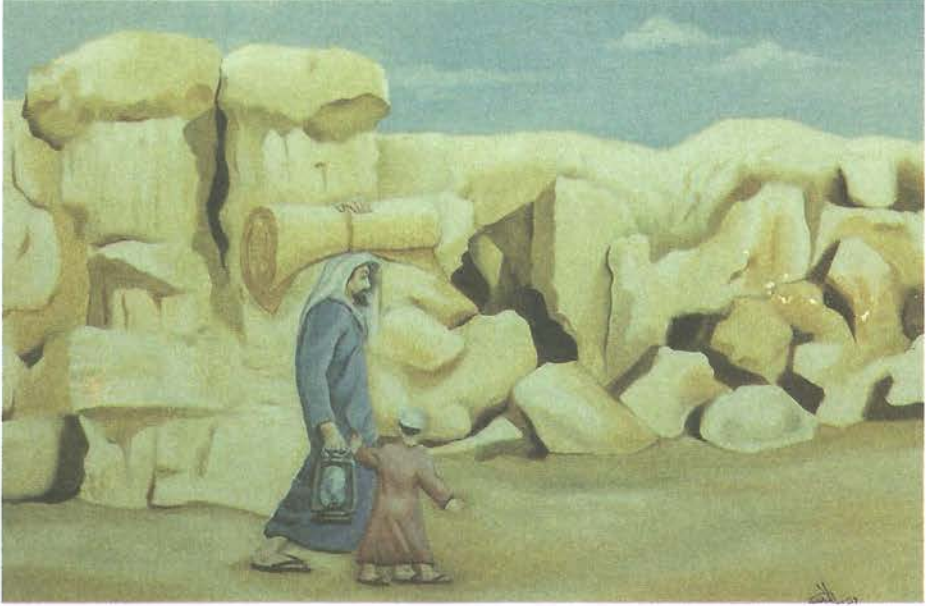

الذهاب إلى الجبل.. للنوم عادة قديمة.. اندثرت مع مرور الأيام



أيام لا يمكن أن تنسى.. وسوف تبقى في الذاكرة



تعليم القرآن الكريم في (المطوع).. حلقات.. استفاد منها الكثير



أبو طيبة، ظاهرة لا تزال موجودة إلى الآن، ولكن.. أقل بهجة من الماضي



أعمال يدوية قديمة.. تجيدها المرأة جيّداً

عائلة العباس (الثانية)



وهم معروفون ومشهورون بعائلة (العبد الكريم) لهم أقارب في المبرّز
وهم من سكنة بلدة القارة منذ زمن.

٧- عائلة الكاظم:

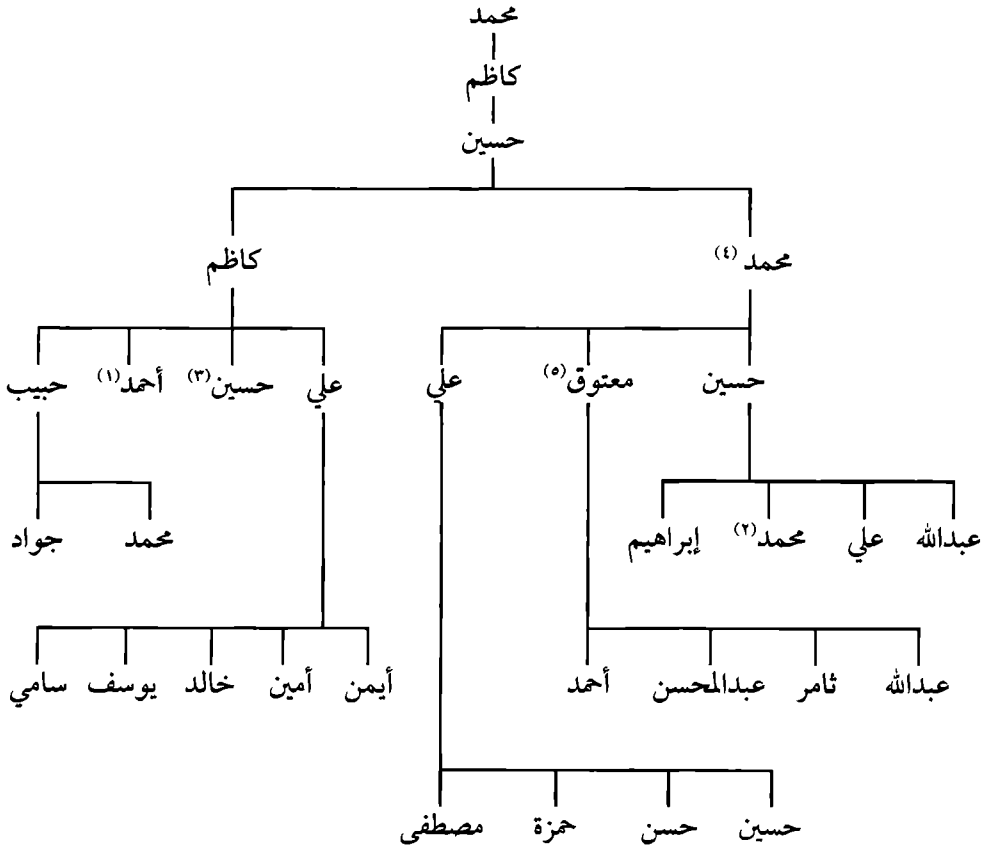

١- توفي في حدود ١٤٠٠هـ - ١٤٠١هـ، لم يتزوج.

٢- توفي يوم الاثنين ١٤/١٢/١٤٢٠هـ.

٣- توفي عام ١٣٩٥هـ إثر حادث وهو قادم من مكة المكرمة بعد أدائه فريضة

الحج.

٤- توفي يوم الاثنين الموافق ١٤/١٢/١٤٢٠هـ وعمره ٣٥ سنة.

٥- توفي يوم الأحد الموافق ٦/١٠/١٤٢٤هـ.

٨- عائلة الحسن (أبو هلا):

ويعرفون بـ (أبو هلا)، وسبب تسميتهم بذلك، يخبرنا المرحوم محمد عايش الحسن، أبو إبراهيم بقوله: (إن والدي كان يُعدّ قهوة للمرحوم محمد العبد الله، والمرحوم كان يقول الشَّعر ووالدي عايش يطرب لهذه الأشعار، ويقول مع كلِّ بيت شعر (هلا)، فسُمِّي أبو (هلا).

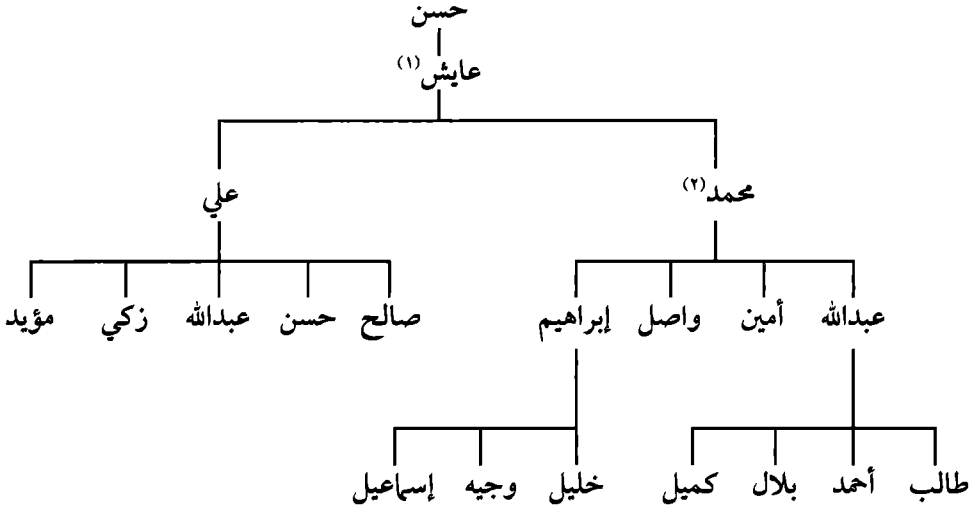

١- توفي بعد ١٣٩٦هـ وقبل ١٤١٠هـ، وهو أكبر (نخلاوي)، وكان يخطب: مراوي (اللي يرووا فيه الماء)، وخروج (اللي يشيلوا فيه الرمل)، ونيطان، ومحاصن (اللي يحطوا فيه التمر).

٢- كان يسكن قديماً في فريق الجماعة، حالياً بيته خلف مسجد سليم، عمره في تاريخ المقابلة معه ١٨/٣/١٤١٩هـ ٦٣ سنة ويقول إنَّ جدَّهم (حسن) كان يسكن في التويثير وأصلهم (الناظري). توفي يوم الثلاثاء ٢١/١١/١٤٢٧هـ.

٩- عائلة الحمد (الثانية):

سميت بهذا الاسم؛ نسبة إلى جدّهم (حمد)، ولا نعلم هل أنهم أبناء عمومة للأسرة السالفة الذكر أم لا، بعضهم يؤكّد أن الأسرتين متقاربتان في النسب، والبعض ينفي ذلك.. أمّا في بطاقة الأحوال المدنية فعائلتهم (المحمد)، وهو خطأ قديم حاصل في البطاقة كما أكّد لي الأستاذ أحمد، أبو أيمن، ولكن أصلهم هو الحمد وهو الصحيح. والذي نستطيع أن نقوله عن هذه الأسرة: «أنهم يعرفون في السابق بـ (بن طبر) وكانوا قديماً بيتين أو ثلاثة (٢-٣ بيتاً) في القارة وكانوا يسكنون في حارة الدفينة في فريق الرحل الجنوبي، بعد ذلك سكن جزء منهم البصرة»^(١).

أما جدّ الأسرة فهو عيسى بن حمد بن طبر وهو من سكنة الكوارج كما أسلفنا، وذهب إلى قرية الجبيل المجاورة للقارة فترة من الزمن، ثم رجع إلى القارة مرة أخرى. أيضاً حسب ما نقله لنا الأخ ضياء بن أحمد الحمد بقوله: إن جدّهم (حمد) كان يعرف سابقاً بـ (حمد بن حسن الأقرع)، هذا ما توصل إليه بعد بحثه..

هناك وثيقة تحمل اسم (محمد ولد عيسى ولد أحمد بتاريخ ١٠ / ٥ / ١٣٤٤ هـ).

أيضاً: عيسى ولد حمد أعطى وكالة شرعية لـ (علي بن أحمد بن عبد العظيم بتاريخ ١٤ / ٣ / ١٢٨١ هـ).

- عيسى ولد حمد.. باع (عقار) بتاريخ ١٣ / ٥ / ١٢٧٩ هـ.

- أحمد ولد عيسى ولد حمد.. بيته في فريق الرحل الجنوبي المذكور ذلك في وثيقة مؤرخة بتاريخ: غرّة شعبان / ١٣٣٥ هـ.

لقد استفدنا من الأخ ضياء بن أحمد الحمد في معرفة بعض الأسماء عندما اتصلنا به في شهر رمضان عام ١٤٣٥ هـ.

(١) المرحوم الملا عبد الحسين العيثان، السيد حسن بن السيد محمد الهاشم العبد المحسن.

معلومات تابعة لـ (مشجّر) أسرة الحمد:

- ١- وهو من سكنة الكوارج حيث ولد فيها. ذهب إلى الجبيل ثم رجع القارة مرة أخرى، توفي وعمره ١٢٠ سنة.
- ٢- يحمل عائلة (العيسى) مع أبنائه. وقد أخبرنا أنه مع أبيه وأجداده كانوا قديماً يقطنون بلدة الكوارج.
- ٣- توفي يوم الثلاثاء ٩/٣/١٤٠٦ هـ.
- ٤- توفي يوم الأحد بتاريخ ١٨/٣/١٤٠١ هـ ودفن في القارة. قضى سنواته الأخيرة في العراق. زوجته: آمنة أحمد الحمد.
- ٥- توفي في حدود ١٣٩٠ هـ في القارة.
- ٦- توفي بتاريخ يوم الاثنين الموافق ١٠/١٢/١٣٩٧ هـ في النجف ودفن بها.
- ٧- سكن قرية التويثير مع أبنائه. توفي.
- ٨- توفي ليلة الثلاثاء الموافق ١/٣/١٤١٥ هـ في القارة ودفن في المدينة المنورة (البقيع) وعمره ٥٦ سنة، وهو كفيف البصر.
- ٩- توفي في ليلة ١٥/٨/١٤٠٥ هـ وعمره سنة.
- ١٠- توفي وعمره في حدود شهرين.
- ١١- توفي في حادث مروري أليم بعد قدومه من الحجّ بتاريخ ١٦/١٢/١٣٩٥ هـ. أخبرنا الأخ أحمد عبد المحسن البدر أنه ولد سنة ١٣٦٧ هـ.
- ١٢- توفي مساء يوم الثلاثاء الموافق ١٥/٥/١٤٢١ هـ. وقبل وفاته تحدّث مع أحد أبنائه هاتفياً لكي يرتّب لي جلسة وعمل حوار مع والده قبل وفاته فرفض ذلك. أيضاً طلبت منه صورة شمسية لوالده.. وحتى كتابة هذه السطور لم يصلنا شيء.
- ١٣- توفي وعمره ١١٠ سنة.
- ١٤- توفي في حدود ١٣٨٥ هـ وعمره ٨٠-٩٠ سنة.

- ١٥- توفي يوم الأحد الموافق ٣/٧/١٤٢٩ هـ وهو في ريعان شبابه.
- ١٦- توفي يوم الأربعاء ٨/٧/١٤٣٠ هـ غرقاً في سويسرا حيث ذهب للدراسة هناك.
- ١٧- توفي في ريعان شبابه ولم يتزوج.
- ١٨- توفي.. عنده بنت واحدة.
- ١٩- وهو معروف بـ(حمد بن حسن الأقرع).
- ٢٠- توفي.

١٠- عائلة الحميدان:

لقبوا بـ(الحميدان)؛ نسبة إلى جدّهم (حميدان). في القديم كان موطنهم البحرين حيث سكن جدّهم (علي بن حسين الحميدان) هناك. والذي قدم إلى القارة هو ابنه حسين بن علي.

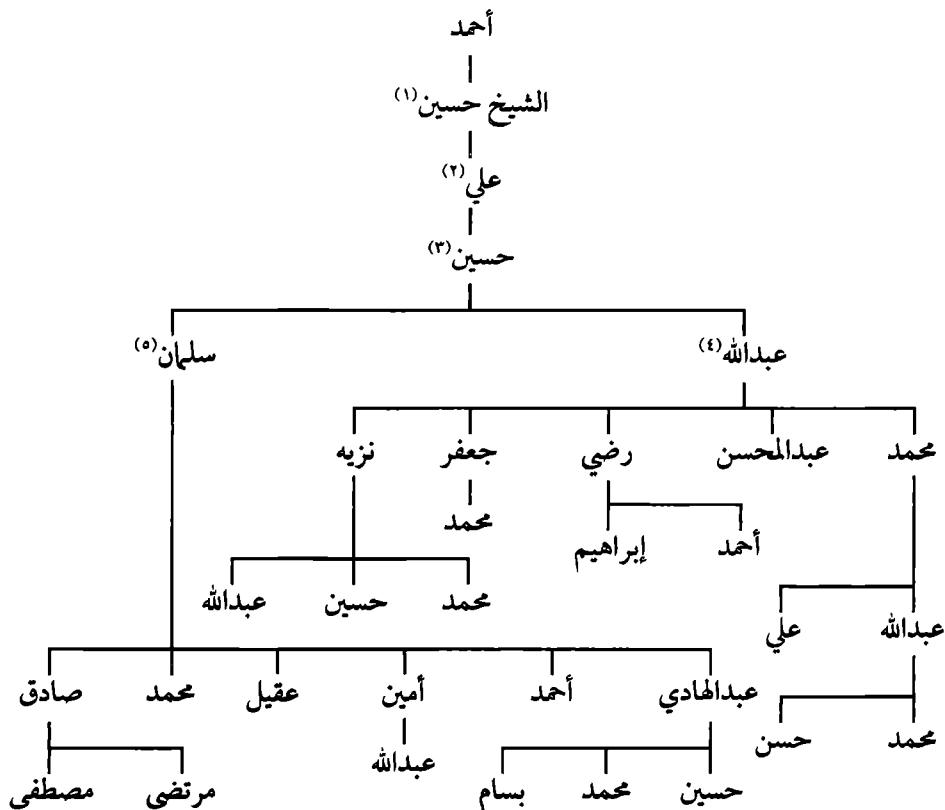

معلومات تابعة لـ (مشجّر) أسرة الحميدان:

١- موجود بتاريخ ٤/٧/١٢٦١هـ بموجب وثيقة.

٢- موطنه وسكنه (البحرين).

٣- هو الذي جاء إلى القارة. وجدنا اسمه شاهداً في بعض الوثائق القديمة بتاريخ

١٦/٤/١٣٣٧هـ. وهو الذي اشتهر بالبناء. توفي في منتصف السبعينات من القرن ١٤ الهجري.

٤- ذهب إلى القيصومة شوال ١٣٨٥هـ مع أخيه سلمان.. عمل في البناء وعمره

١٥ سنة إلى أن وصل عمره ٤٠ سنة. بعد ذلك أصبح صاحب مؤسسة خاصة.. وهو متخصص في عمل (الكمرات) و (النقش) و (الأقواس) و (الوردات) في المساجد والبيوت.

عمل في: أبيق، الخفجي، القيصومة، وفي جميع القرى.

كان يسكن في القارة في ساباط حميدان، وسكن معه أخوه سلمان.

توفي رحمه الله وهو ذاهب إلى القيصومة بسبب حادث مروري ليلة الجمعة الموافق

١/٥/١٣٩٦هـ وعمره حوالي ٦٠ سنة^(١).

٥- ذهب إلى القيصومة عام ١٣٨٥هـ وجاء القارة عام ١٤٠٦هـ. توفي يوم

الخميس ١٢/٦/١٤١٧هـ.

١١- عائلة الحسن (يقصر) - العلوان

وهم مشهورون ومعروفون بـ (يقصر).. وسبب التسمية: هو أن حسن بن حسين

الحسن، أبو طاهر، كان يعمل في نخل المرحوم السيد علي الصالح العبد المحسن. وهو يعمل في دوس التمر. وكان قادماً في يوم من الأيام ومعه (قلة تمر^(٢)) وهي ناقصة، ورآه

(١) أخذنا المعلومات من أولاده يوم الخميس عصرًا الموافق ١٥/٣/١٤١٩هـ.

(٢) ربع من (من التمر).

شخص وقال له: ليه (يقصر) أو (قاصر) بهذا المعنى، فلَقَّب من ذلك الحين (يقصر).
وفي رواية أخرى: أنه يعمل في النخيل، وإذا مرَّ على جماعة يسألوه عن أحوال
النخيل، فيردُّ عليهم بقوله: هذه السنة يقصر (أي ناقص) من العشب والعيش والتمر،
ولا يسدُّ الحاجة، فأخذت عليه (يقصر)^(١).

ويخبرنا محمد بن طاهر الحسن، أبو مفيد بقوله: نحن موطننا وأصلنا من العمران،
ولدينا أبناء عمِّ في بني معن والمبرز. وبطاقة الأحوال تحمل اسم (الحسن)، أما العمِّ
(عيد) فهو يحمل (العلوان).

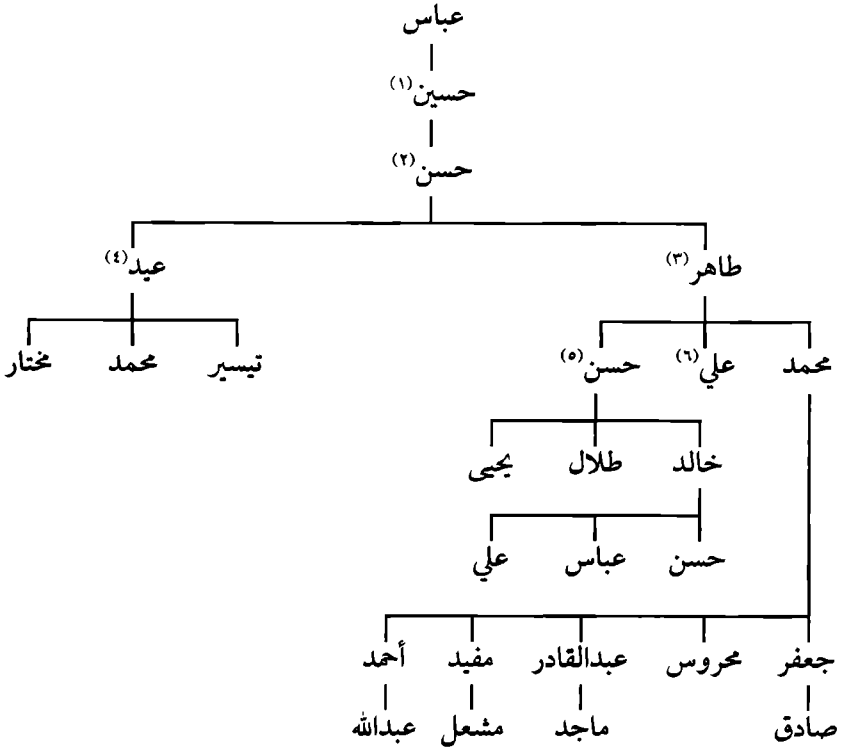

عائلة الحسن (يقصر)

(١) المرحوم: محفوظ السلطان، أبو فخري، نقلاً عن طاهر حسن الحسن (يقصر).

معلومات تابعة لـ (مشجّر) أسرة الحسن (يقصر):

- ١- ولد عام ١٣٢٤ هـ.
- ٢- هو الذي أطلق عليه لقب (يقصر).
- ٣- توفي يوم الثلاثاء الموافق ١١/٣/١٤١٨ هـ.
- ٤- توفي في حدود ١٤١٨ هـ. في بطاقة الأحوال المدنية عائلته (العلوان)
- ٥- توفي وهو قادم من العراق بتاريخ ٢٢/٢/١٣٩٩ هـ وعمره ٢٤ سنة.
- ٦- توفي في السبعينيات الهجرية تقريباً، ولم يتزوج.

المملكة العربية السعودية
استارة سفر
الترجمة (نصف فريش)

١٣٩٩

اسم المسافر واسم ابيه وشهرته حسين بن علي بن حسن

الهيئة معلم

تاريخ الولادة وعماها ١٣٢٤

محل الاقامة القاهرة

الطول بالسنتمتر ١٦٠

الدينات مسلم

الوجه معتدل

اللون عسلي

المميزات الخاصة جسد

التاجية: جواز : نفوس: ١٠٠

تاريخ تجديد الجواز

جهة السفر البحرين

مقصد السفر اصطاف

المراقفين حسين

التاريخ ١٣٩٩ / ١٠ / ١٠ توقيع المسافر

شهد نحن للواقين اذناء اننا نعرف الشخص المذكور ونشهد به مائة مائة كرجاليه .

شاهد ومعرف شاهد ومعرف مدير الجوازات

١٠٢١ - ج (٥٠٠)

استارة سفر قديمة

١٢- عائلة الحمود - محمد علي:

نجبرنا الحاج: أحمد بن محمد بن محمد بن علي آل محمد بن علي أبو علي بقوله: (أصل عائلتنا (آل نجاد) من قرية ملهم وهي تبعد عن الرياض حدود ٢٥٠ كيلو متر مع العجاج بحيث جاءت عائلتنا (الحمود) من نجد إلى المطير في ثم تفرّقا.. قسم جاء إلى القارة، وقسم بقي في المطير في، والقسم الآخر ذهبوا إلى الهفوف وهم يعرفون بـ (آل بغلي) وأيضاً في الكويت.

وبقيت أربعة بيوت محتفظة بالاسم (آل نجاد)، وهم: عبد الله، يونس، وهم أخوة، وقد جلست معهم وماتوا وهم يحتفظون بالاسم لنا أقارب في قرية المطير في) هناك وثيقة باسم: محمد بن أحمد بن محمد آل نجاد بائع نخل بتاريخ ١٨/٦/١٢٦٣ هـ. أيضاً وجدنا اسم: ناصر ولد حسين النجادي شاهداً بتاريخ ٤/٦/١٢٤٢ هـ. أيضاً ناصر النجادي ١٨/١٠/١٢٦٧ هـ شاهداً.

يقول المؤرخ الأديب جواد الرمضان عن أسرة البغلي: «آل بغلي من الحمائل البارزة في الأحساء وبيتهم من بيوت العلم والفضل والأدب، كانوا في القديم من سكنة المدينة المنورة كما في بعض المصادر، ثم نزحوا منها في القرن الحادي عشر الهجري إلى الأحساء، فسكنوا الرفعة من مدينة الهفوف ومنهم هاجرت جماعة إلى البصرة والجورق والكويت»^(١)... إذا يفهم من كلامه أن أسرة آل حمود موطنها الأصلي المدينة المنورة ثم نزحت إلى الأحساء في القرن الحادي عشر الهجري، وتفرقت في قراها ومدنها. ومن علمائها: الشيخ محمد بن حسن بن إبراهيم بن صالح بن إبراهيم بن موسى البغلي، كان على قيد الحياة في عام ١٢٤٠ هـ^(٢).

(١) أعلام الأحساء (مخطوط)، ص ١١٣.

(٢) راجع بحثاً بعنوان: العلامة الشيخ محمد آل رمضان الأحسائي، للباحث: حسين بن المؤرخ الأديب جواد الرمضان.

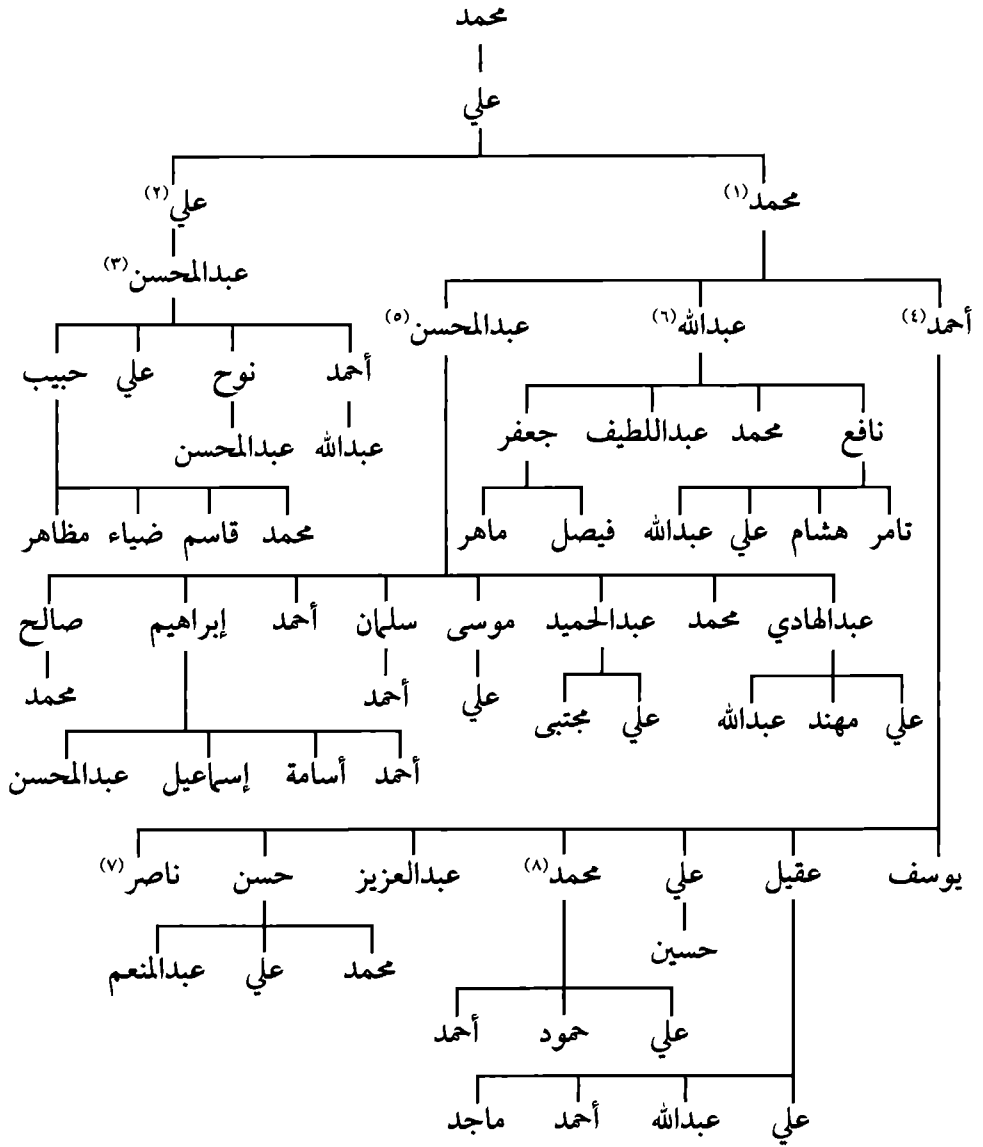

عائلة الحمود

معلومات تابعة لـ (مشجّر) أسرة الحمود:

- ١- وهو فلاح.. توفي في القارة في الثمانينيات الهجرية تقريباً.
- ٢- في آخر أيامه صار كفيف البصر. توفي في الستينيات الهجرية تقريباً وعمر أحمد الحمود أبو علي (١٢-١٥) سنة.
- ٣- توفي في القارة يوم الأحد الموافق ١٤٢١/٨/٢ هـ وبطاقة الأحوال تحمل عائلة (المحمد علي).
- ٤- يحمل عائلة (الحمود) في بطاقة الأحوال مع أبنائه.
- ٥- يحمل عائلة (العلي) في بطاقة الأحوال مع أبنائه.
- ٦- يحمل عائلة (الأنجاد) في بطاقة الأحوال مع أبنائه.
- ٧- توفي وعمره (٦-٧) سنوات.
- ٨- تاريخ وفاته ليلة الجمعة الموافق ١٤٢٣/١٢/٢٦ هـ بعد صراع مع مرض خبيث وعمره ٤٩ سنة.

١٣- عائلة الجزيري:

وهي من الأسر العلمية والمشهورة بعلمائها على مرّ العصور. يقول الأديب المؤرخ جواد الرمضان: «الجزيري نسبة إلى جزيرة النبيه صالح من جزر البحرين والتي كانت قديماً تسمى جزيرة (آكل) وآل المتوج ينتمون إلى أسد بن خزيمة بن مدركة بن إلياس القبيلة المضرية المشهورة، وهي عائلة علمية فاضلة لمعت في القرن الثامن والتاسع للهجرة بواسطة من نبغ منها من العلماء الأجلاء وعلى رأسهم العلامة الشيخ أحمد بن الشيخ عبد الله ابن المتوج البحراني المتوفى سنة ٨٢٠هـ»^(١).

(١) مطلع البدرين في تراجم علماء وأدباء الأحساء والقطيف والبحرين، ص ٥٢٠، الطبعة الأولى، ١٤١٩هـ-١٩٩٩م.

ومن علماء الأسرة:

- ١- الشيخ أحمد بن عبد الله بن محمد بن علي بن حسن بن متوج البحراني المتوفي سنة ٨٢٠هـ. عالم جليل وفقه كبير من كبار الفقهاء. أمّا مؤلفاته فهي على النحو الآتي: ١- رسالة الآيات الناسخة والمنسوخة. ٢- تفسير القرآن الكريم. ٣- منهاج الهداية في شرح كتاب الأحكام. ٤- كفاية الطالبين في أحوال الدين.. أيضاً له شعر كثير.
- ٢- الشيخ أحمد بن عبد الله بن سعيد المتوج. وهو عالم فاضل أديب شاعر عابد.
- ٣- الشيخ حسن بن الشيخ داود بن الحسن الجزيري. عالم فاضل من علماء عصره المعروفين. له أخوان، وهما: ١- الشيخ علي، وله ولد اسمه الشيخ داود. ٢- والشيخ صلاح الدين.
- ٤- الشيخ حسن بن عبد المحسن بن حسن بن محمد آل المتوج الجزيري. وهو عالم أديب وشاعر قدير وخطيب مفوّه. توفي الشيخ حسن سنة ١٤٠٥هـ^(١).
- وله ولدان عالمان فاضلان: ١- الشيخ عبد الحميد، وقد توفي سنة ١٤١٠هـ ٢- الخطيب المعاصر الشيخ عبد الحميد.
- ويخبرنا المرحوم علي بن عبد العزيز الجزيري بقوله: (عندما قدمت عائلة الجزيري إلى الأحساء جاءت إلى (قرية التيمية) بعد ذلك تفرقوا، قسم ذهب إلى القارة، وقسم ذهب إلى المطيرفي، وقسم ذهب إلى الجبيل، وآخر ذهب إلى العمران والهفوف والبطالية). أيضاً يكمل حديثه بقوله: «أول ما قدمنا إلى القارة سكنا داخل الديرة (الرحل الجنوبي وما جاوره) بعد ذلك سكنا (القوع)».

(١) المصدر السابق بتصرف.

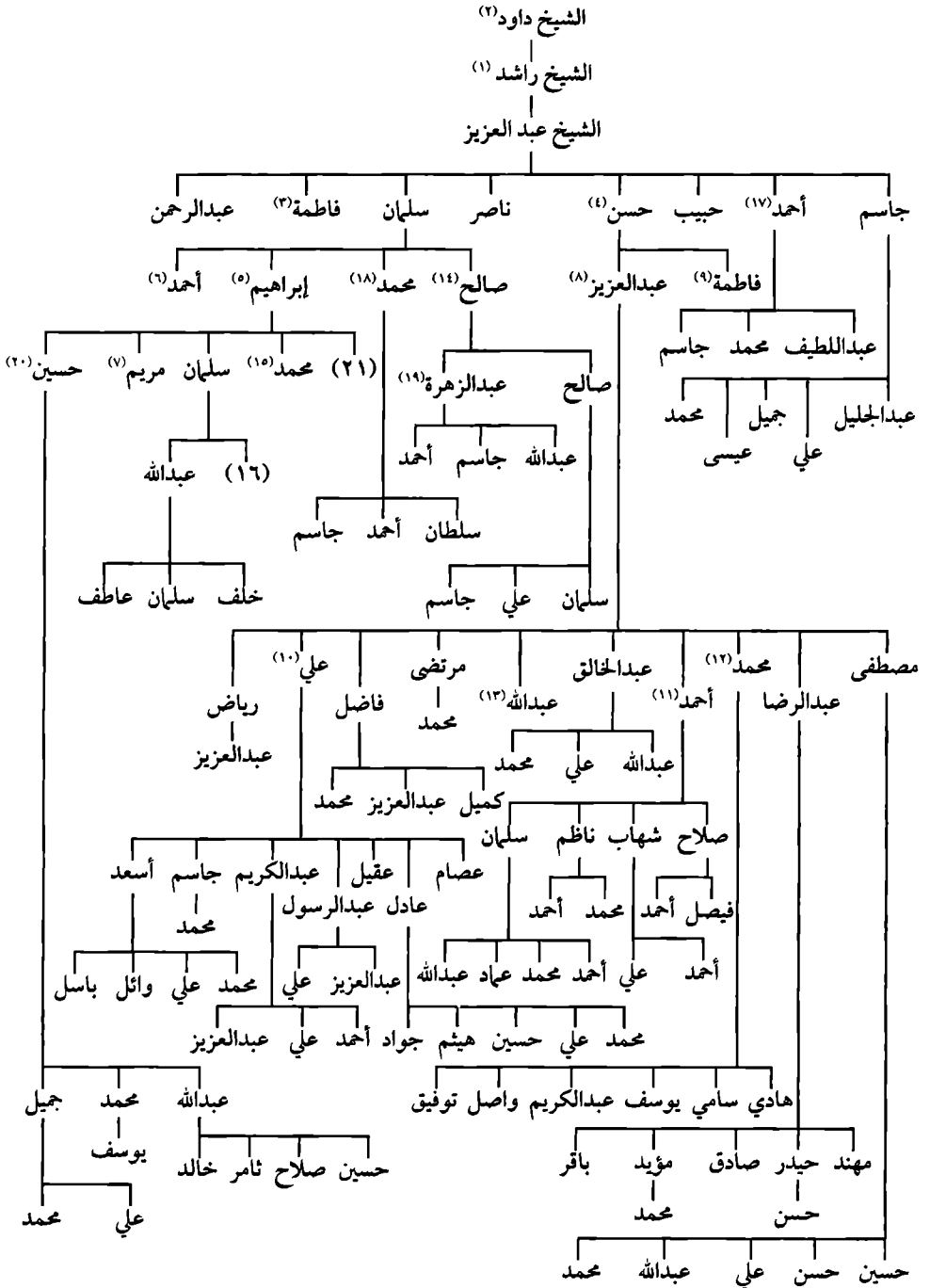

عائلة الجزيري

معلومات تابعة لـ (مشجّر) أسرة الجزيري:

١- وهو أول فرد جاء إلى القارة من عائلة الجزيري، مع الشيخ عبدالعزيز، وحسن بن عبدالعزيز^(١). أمّا الأستاذ عادل الجزيري فيقول: إن حسن بن الشيخ عبد العزيز وأخاه سلمان هما أول من قدما إلى القارة.

٢- نسل أهل العمران من الشيخ داود. وتسلسل الاسم بعد الشيخ داود هو الآتي:

بن الشيخ ناصر بن الشيخ علي بن أحمد بن الشيخ حسين بن الشيخ أحمد بن الشيخ المتوج بن الشيخ داود الجزيري البحراني^(٢).

٣- زوجها الشيخ علي العيثان الذي سمي المسجد في حارة الخل باسمه (مسجد الشيخ علي العيثان). توفيت زوجته من جراء المرض الذي ألم بها.

٤- توفي في القارة.

٥- توفي في القارة.

٦- زوجته فاطمة بنت حسن بن الشيخ عبدالعزيز الجزيري، وبعد وفاتها تزوج من البحرين في (المالكية) ومات ودفن هناك.

٧- زوجها الملا المرحوم عبد الحسين بن الشيخ حسن العيثان.

٨- توفي ليلة الأحد الموافق ١٠/٣/١٤١١هـ.

٩- زوجها الأول من عائلة الجبارة. وطلّقت منه لأنه عقيم لا ينجب، ثم تزوجت من أحمد بن سلمان الجزيري ولم تنجب منه. وهي ساكنة في البحرين مع زوجها الأول والثاني.

١٠- توفي يوم الثلاثاء بتاريخ ٢٠/٩/١٤٢٠هـ.

(١) معلومة من المرحوم علي بن عبد العزيز الجزيري. يقول إنه سمعها من أبيه المرحوم عبد العزيز.

(٢) هذا التسلسل أخذناه من الأستاذ/ عادل بن المرحوم علي الجزيري.

- ١١- توفي يوم الثلاثاء ١٢/٣/١٣٩٢هـ الموافق في شهر ١٢/١٩٧٢م وعمره ٤٢ سنة.
- ١٢- وهو ساكن في التيمية.. بعد ذلك سكن في المبرز(الخرس) إلى الآن مع أبناءه، توفي بتاريخ ١٩/٢/١٤١٠هـ وعمره ٨٠ سنة.
- ١٣- توفي يوم السبت ٨/٧/١٤١٠هـ وعمره ٦٥ سنة. انجب ابنتان
- ١٤- زوجته حجية أخت المرحوم الملا طاهر الجلواح.. وعندما توفيت زوجته ذهب الى البحرين واستقر في (جرداب) وتزوج من البحرين.. توفي صالح ودفن في البحرين.
- ١٥- تزوج ولم ينجب. توفي في البحرين.
- ١٦- أم شهاب الجزيري.
- ١٧- عنده بيت في البحرين وهو ساكن بلدة التيمية، ذهب للعلاج في البحرين وتوفي بها.
- ١٨- توفي في البحرين.. أبناؤه في البحرين.
- ١٩- وهو طبيب.
- ٢٠- توفي ليلة الجمعة الموافق ١٢/١٠/١٤٣٠هـ.
- ٢١- زوجها حسين أبو حليقة.. وهي جدة عبد الغفور العلي.

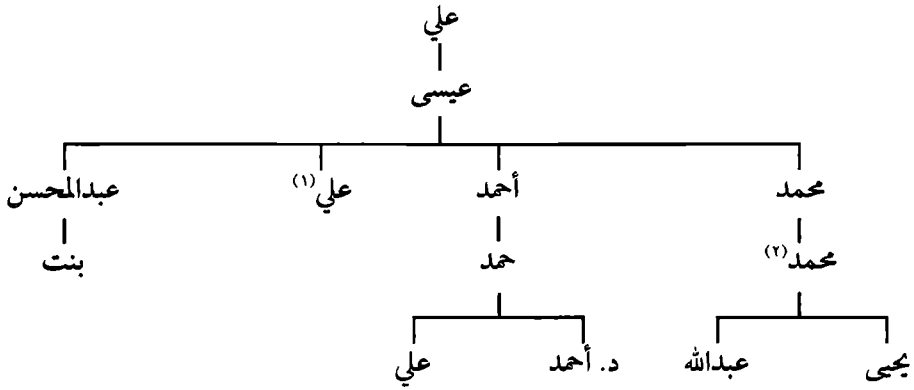
عائلة الجزيري الموجودة في بلدة (التيمية)^(١)

١- انقطع نسله.

٢- زوجته بنت عمّه عبد المحسن عيسى علي الجزيري.

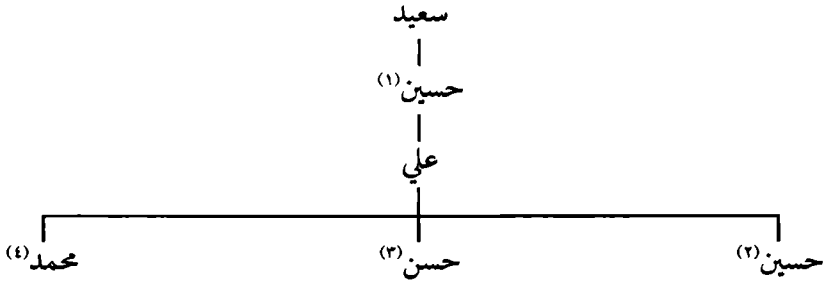

١- موجود بتاريخ ١٢٤١هـ. زوجته: رحمة بنت عبد المحسن الجزيري.

٢- نسل بلدة المطيرفي يأتون منه.

٣- نسل بلدة الجبيل يأتون منه.

٤- لديه بنات.

(١) أخذنا هذه المعلومات من الأستاذ: عادل علي الجزيري.

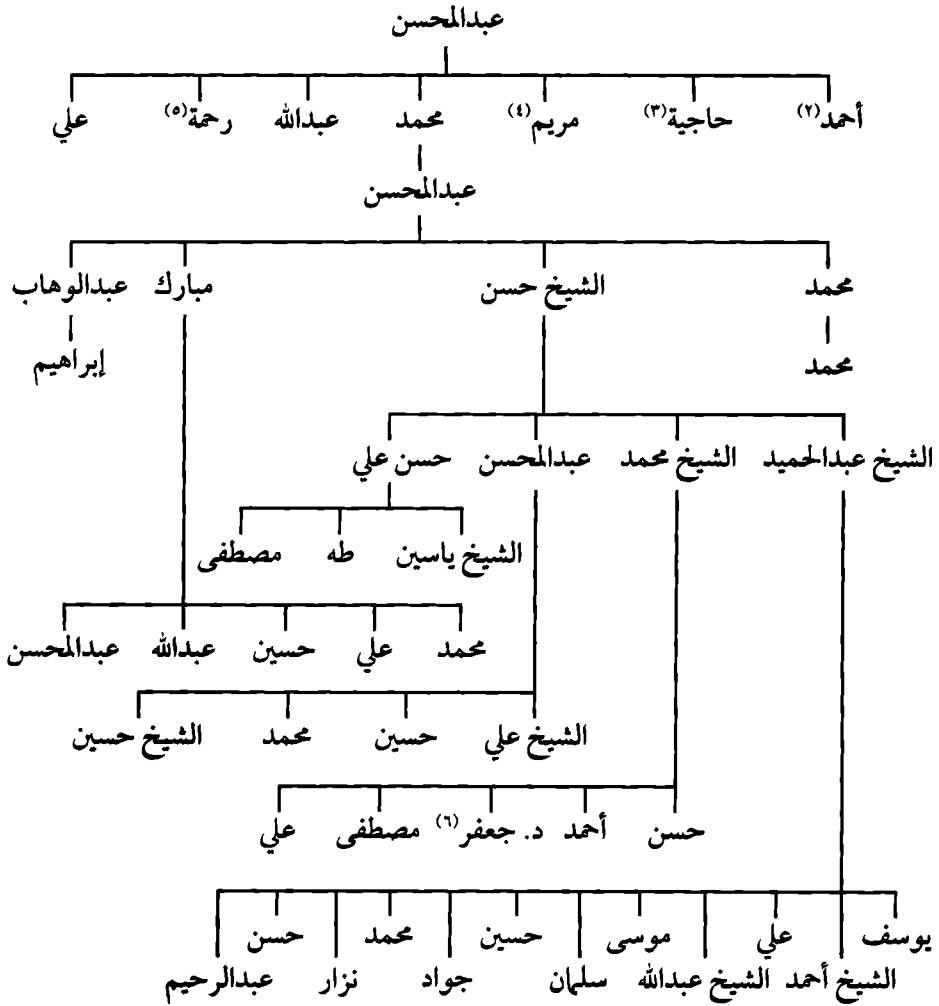
عائلة الجزيري فرع العمران (الصبايخ)^(١)

١- أخذنا مشجّر أسرة الجزيري الموجودة ببلدة العمران (الصبايخ) من الأستاذ:

عادل بن المرحوم علي الجزيري.

٢- ومنه يأتي نسل أهل الهفوف ويعرفون بـ (الشرقي) وأحمد موجود عام

١٢٤٦هـ بموجب وثيقة قديمة.

٣- ٤- ٥- موجودين عام ١٢٤١هـ بموجب وثيقة وهم صغار.

٦- جعفر طبيب ويحضر للدكتوراه في الطب في كندا.

١٤- عائلة الخليفة:

يخبرنا أحد أفراد العائلة بقوله: «إن أصلهم من قرية المركز. ولهم أبناء عمّ في البصرة. أيضاً عائلة (آل سلوم) الموجودة في البحرين أبناء عمومتهم. ويرجع نسبهم إلى القبيلة المعروفة والكبيرة (بني خالد)»^(١).

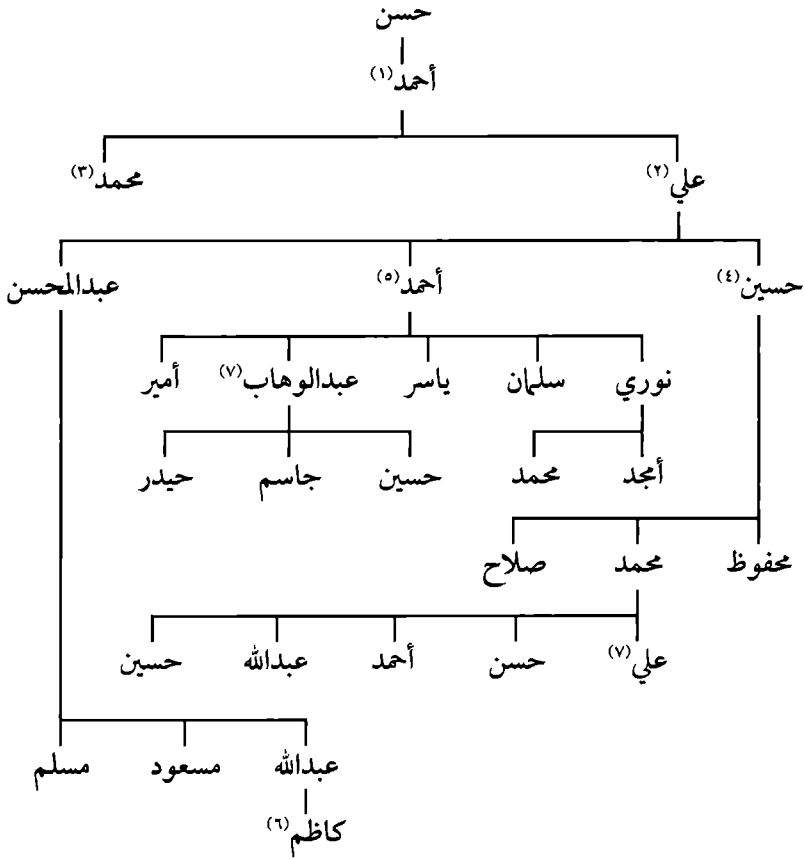

معلومات تابعة لـ (مشجر) أسرة الخليفة:

١- وهو من قرية المركز.

٢- تزوج من القارة وعلي إثر ذلك انتقل إليها. وعنده أخوات أربع، واحدة منهنّ

(١) معلومات أخذناها من ياسر أحمد الخليفة، حيث سأل بعض أفراد عائلته وأخبروه بذلك.

مستقرة في البصرة، وزوجته من عائلة سلوم العيسى.

٣- ذهب إلى البصرة.

٤- توفي يوم الخميس الموافق ١١/٢/١٤١٧هـ.

٥- توفي يوم الخميس الموافق ١١/٨/١٤١٠هـ.

٦- توفي بتاريخ ١٠/١١/١٤١٦هـ.

٧- توفي بتاريخ ٧/١٢/١٤٢٥هـ. وعمره ٤٢ سنة.

علي كاظم عبد الله الخليفة توفي بتاريخ ٢٥/٦/١٤٢٢هـ.

١٥- عائلة الجابر (الفرع الأول)

عائلة الجابر من سكنة بلدة ناظرة. وقسم منهم من بني عواد التابع لناظرة. ثم بعد ذلك جاؤوا القارة.. وأجرينا مقابلة مع الحاج عيسى بن محمد بن علي الجابر في مجلسه ليلة الأربعاء الموافق ١١/٢/١٤٢٠هـ وعمره أثناء المقابلة يزيد عن التسعين. وكان معي أثناء المقابلة الأخ أحمد عبد المحسن البدر، أبو حسين، وأخبرنا عن أسرهم ولكننا لم نتوصل إلى ربط فروع العائلة. وقد أكد لنا أنهم من سكنة ناظرة.

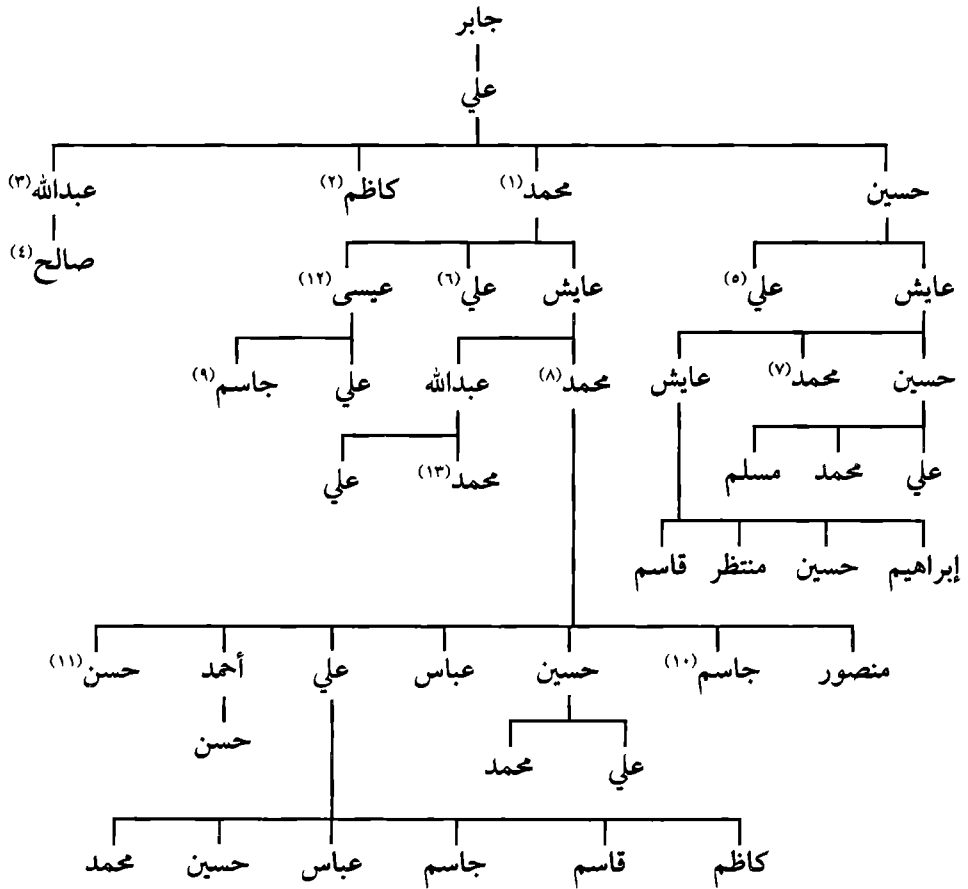

معلومات تابعة لـ (مشجر) أسرة الجابر (الفرع الأول):

١- توفي في القارة.

٢- توفي في حدود ١٣٥٠هـ في القارة وعمره (٥٠ سنة تقريباً). أنجب ابنتين

فقط.

٣- توفي في القارة.

٤- توفي في حدود ١٣٩٠هـ في البحرين وعمره ٨٠ سنة تقريباً. لم ينجب إلا بنتاً

واحدة فقط.

٥- توفي في القارة وعمره حوالي ٨٠ سنة. ولم ينجب.

٦- توفي.

٧- توفي في القارة.

٨- توفي في القارة.

٩- توفي.

١٠- توفي بتاريخ ١٠/١٢/١٤٠٥هـ وعمره ١٦ سنة.

١١- توفي يوم الثلاثاء ١١/٧/١٤١٥هـ وعمره ٢٢ سنة.

١٢- توفي يوم الأحد الموافق ١/١٠/١٤٢٢هـ.

١٣- توفي بتاريخ ١٩/٩/١٤٣٥هـ.

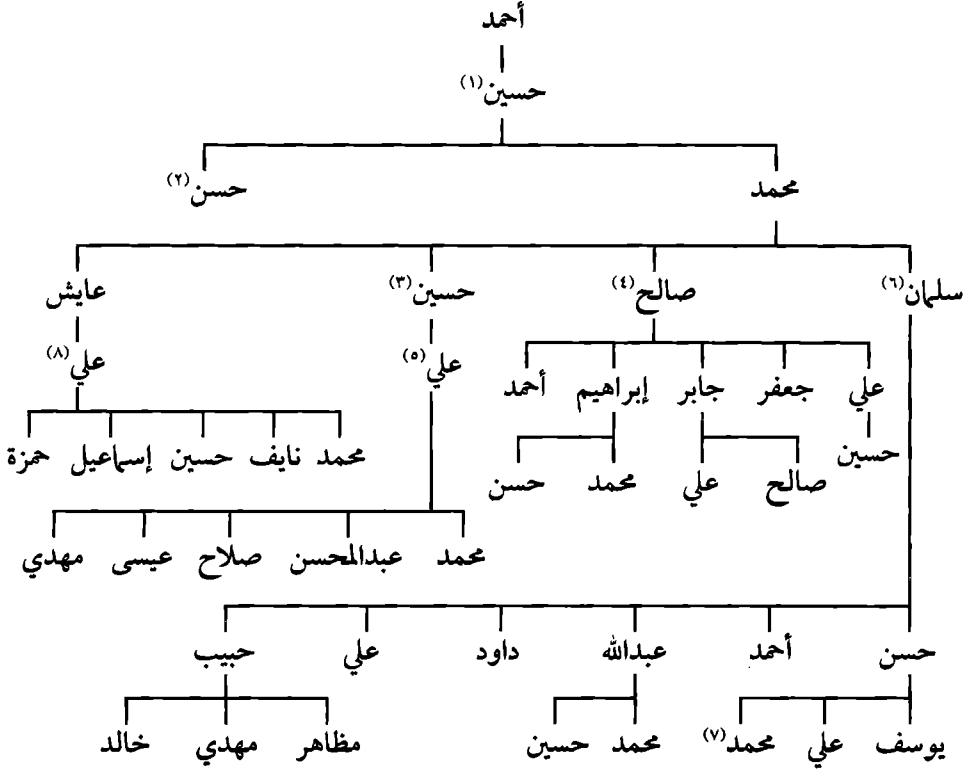

عائلة الجابر الفرع الثاني

معلومات تابعة لـ (مشجّر) أسرة الجابر (الفرع الثاني):

- ١- يعرف بـ (حسين الأحمد).
- ٢- أنجب ابنتين فقط.
- ٣- توفي.
- ٤- توفي.
- ٥- توفي يوم السبت ١٧/٥/١٤٢٠هـ.
- ٦- توفي يوم الخميس ٢١/٣/١٤٣٢هـ.
- ٧- توفي يوم الثلاثاء الموافق ٢٥/١٢/١٤٢٩هـ وهو في ريعان شبابه.
- ٨- توفي بتاريخ ٢/٢/١٤٣٤هـ.

عائلة الجلواح

عائلة الجلواح من الأسر العلمية التي اشتهرت منذ القدم بعلمائها وكتّابها وخطبائها.

وقد وجدنا في بعض الوثائق القديمة أن عائلة الجلواح ترجع إلى الطرمّاح بن عدي بن حاتم الطائي، وأنهم قادمون من العراق^(١). ولهم أقارب في العراق وبالتحديد في البصرة. وهناك تواصل فيما بينهم وبين الأسرة التي في القارة.

كذلك يذكر المؤرخ الأديب جواد الرمضان في كتابه مطلع البدرين ص ٤٦٣: (هذه الأسرة الكريمة تُعدّ من الأسر العلمية العريقة في الأحساء وأصولها تنتمي إلى قبيلة (طي) القحطانية وهم من سكنة بلدة (القارة) منذ مئات السنين وقد نبغ منهم عدد كبير من المشائخ والعلماء وأقدم من عرفنا من علمائهم الشيخ محمد وابنه الشيخ ناصر بن الشيخ محمد آل جلواح كان حياً سنة ١١٨٨هـ).

(١) أيضاً أخبرنا بذلك المرجوم الخطيب عبد المحسن العلي.

وفي وقتنا الحالي المعاصر فإن أشهر وأنشط شخصية عرفتها هذه الأسرة على المستوى المحلي والخارجي هو الأديب الشاعر/ محمد طاهر الجلواح.

سوف نستعرض الآن بعض الأسماء التي تتعلق بهذه الأسرة الكريمة، وذكره هنا بيّن لنا على وجود هذا الاسم بهذا التاريخ إمّا بائع أو مشتري أو شاهد وغير ذلك:

- ١- حسن بن علي بن جلواح، شاهد بتاريخ ١٥/١/١٣٠٧هـ.
- ٢- حسن ولد علي بن جلواح، ١٢/١٠/١٢٨٥هـ.
- ٣- محمد بن ناصر بن حجي بن جلواح، ٢١/٣/١٢٤٤هـ.
- ٤- أحمد بن محمد بن حسن بن جلواح، عمّه علي بن حسن بن جلواح، غرة رجب/ ١٣٤٤هـ.
- ٥- أحمد بن محمد بن جلواح، شاهد بتاريخ ١٠/٥/١٣٤٤هـ.
- ٦- حسن بن علي بن جلواح، حسين بن حسن بن جلواح، محمد بن حسن بن جلواح، ١٤/٣/١٣١٨هـ.
- ٧- أحمد بن محمد بن جلواح زوجته فاطمة بنت أحمد بن حسن بن جلواح، ذو الحجة/ ١٣٥٦هـ.
- ٨- حسن بن الشيخ محمد بن جلواح، محمد بن حاجي علي بن جلواح، ٣/٥/١٢٥٧هـ.
- ٩- محمد بن الشيخ حجي بن جلواح، ٨/٨/١١٧٦هـ.
- ١٠- علي ناصر بن جلواح، حسن بن علي بن جلواح، ذو القعدة/ ١٢٩٨هـ.
- ١١- يس بن حجي بن جلواح، ٢٥/١٠/١١٩١هـ.
- ١٢- حسن بن علي بن جلواح، ٢٣/٦/١٢٧٥هـ.
- ١٣- موسى بن عبد الله بن ناصر الجلواح، ١١/٧/١٣٣٥هـ.
- ١٤- أحمد بن جلواح، ١٣/٤/١٢٤٢هـ.

- ١٥- محمد بن حجي بن جلواح، ١٢/٤/١٢٠٢هـ.
- ١٦- أحمد بن محمد بن جلواح، حسن بن محمد بن جلواح، ٣/٦/١٢٤٣هـ.
- ١٧- يس بن حجي بن ناصر بن علي بن جلواح القاري الأحسائي، ١٥/١٠/١١٩١هـ.
- ١٨- محمد حسن علي بن جلواح، حسن بن حسين بن جلواح، غرة رجب/١٣١٨هـ.
- ١٩- ياسين بن حسن بن الشيخ جلواح وأخيه محسن، محمد بن حسن بن الشيخ جلواح، أحمد بن حسن بن الشيخ آل جلواح، عبد الله علي الجلواح، غرة رجب/١٣٧٥هـ.
- ٢٠- حسن بن علي بن جلواح، ٢٠/٥/١٢٨١هـ.
- ٢١- محمد ولد حسن بن جلواح، غرة شعبان/١٣٣٥هـ.
- ٢٢- يس بن حجي بن ناصر بن جلواح، ١٣/٦/١١٩٩هـ.
- ٢٣- حسن بن علي بن جلواح، ٢٥/٢/١٣٠٠هـ.
- ٢٤- حسن بن علي بن جلواح، علي ولد ناصر بن شيخ محمد بن جلواح، نورة بنت محمد بن جلواح، زوجها علي بن أحمد بن شيخ عبد الله العيثان، ٥/٨/١٢٨١هـ.
- ٢٥- أحمد بن علي بن جلواح، علي بن إبراهيم بن جلواح، ناصر بن حجي بن جلواح، ٨/٨/١١٧٥هـ.
- ٢٦- أحمد بن محمد بن حسن بن جلواح، غرة رمضان/١٣٤٩هـ.
- ٢٧- حسن بن علي بن جلواح، ١٤/٣/١٢٨١هـ.
- ٢٨- علي بن عبد الله بن جلواح، الشيخ محمد بن الشيخ ناصر بن جلواح، ١٣/١٢/١٢٥٨هـ.
- ٢٩- ناصر بن حجي بن جلواح، ١٤/١٢/١١٧٥هـ.
- ٣٠- حسن ولد علي بن جلواح، ٢٠/١١/١٢٨٣هـ.

- ٣١- محمد بن ناصر بن حجي بن جلواح، ٢٧/١٠/١٢٣٨هـ.
- ٣٢- حسن بن علي بن جلواح، ٢٠/٦/١٣٠٣هـ.
- ٣٣- محمد بن ناصر بن حجي بن جلواح، ٢٥/٧/١٢٣٨هـ.
- ٣٤- علي ناصر بن جلواح، ٨/١٠/١٣٢٩هـ.
- ٣٥- محمد بن حجي بن جلواح وابنه أحمد، يس بن حجي بن جلواح،
١٤/٣/١٢١٥هـ.
- ٣٦- أحمد بن محمد بن جلواح، ١٧/٨/١٢٤٢هـ.
- ٣٧- الشيخ محمد بن الشيخ حجي بن جلواح، الشيخ ناصر بن الشيخ حجي بن
جلواح، ١/١١/١١٩٠هـ.
- ٣٨- الشيخ محمد ناصر بن جلواح، ١١٤٢هـ.
- ٣٩- حسين بن حسن بن جلواح، ١٨/٥/١٣٠٩هـ.
- ٤٠- الشيخ حجي بن ناصر بن جلواح، ٧/١٢/١١٥١هـ.
- ٤١- ناصر بن محمد بن جلواح، ٢٥/٥/١٢٧١هـ.
- ٤٢- أحمد بن محمد بن حسن بن جلواح.
- ٤٣- عمران بن حجي الجلواح، ١٣٤٣هـ.
- ٤٤- حسن علي بن جلواح، ربيع الأول/ ١٢٩٦هـ.
- ٤٥- يس بن ناصر بن جلواح، زوجته مريم بنت حسين العيثان، محمد بن حسن
بن علي بن جلواح، حسن بن علي بن جلواح، رجب/ ١٢٩٩هـ.
- ٤٦- يس بن ناصر بن جلواح، ابنه أحمد، حسن بن علي بن جلواح وابنه محمد،
آخر شهر ربيع الآخر/ ١٣١٠هـ.
- ٤٧- عبد الله بن جلواح الواسطي، ٢٦/١٠/١١٨٥هـ.

١١٨٥ هـ

السنة
ابن محمد بن فارس
السنة حسين بن علي
ابن محمد بن فارس

بسم الله الرحمن الرحيم
في هذه السنة...
من بعد...
الحسين بن علي
محمد بن فارس

السنة حسين بن علي
ابن محمد بن فارس

عبدالله بن جلواج الواسطي

١١٨٥ / ١٠ / ٢٦ هـ

وثيقة تذكر اسم عبدالله الجلواج الواسطي مؤرخة بتاريخ ١٠ / ٢٦ / ١١٨٥ هـ
مصدر الوثيقة/ الحاج: جواد الرضوان

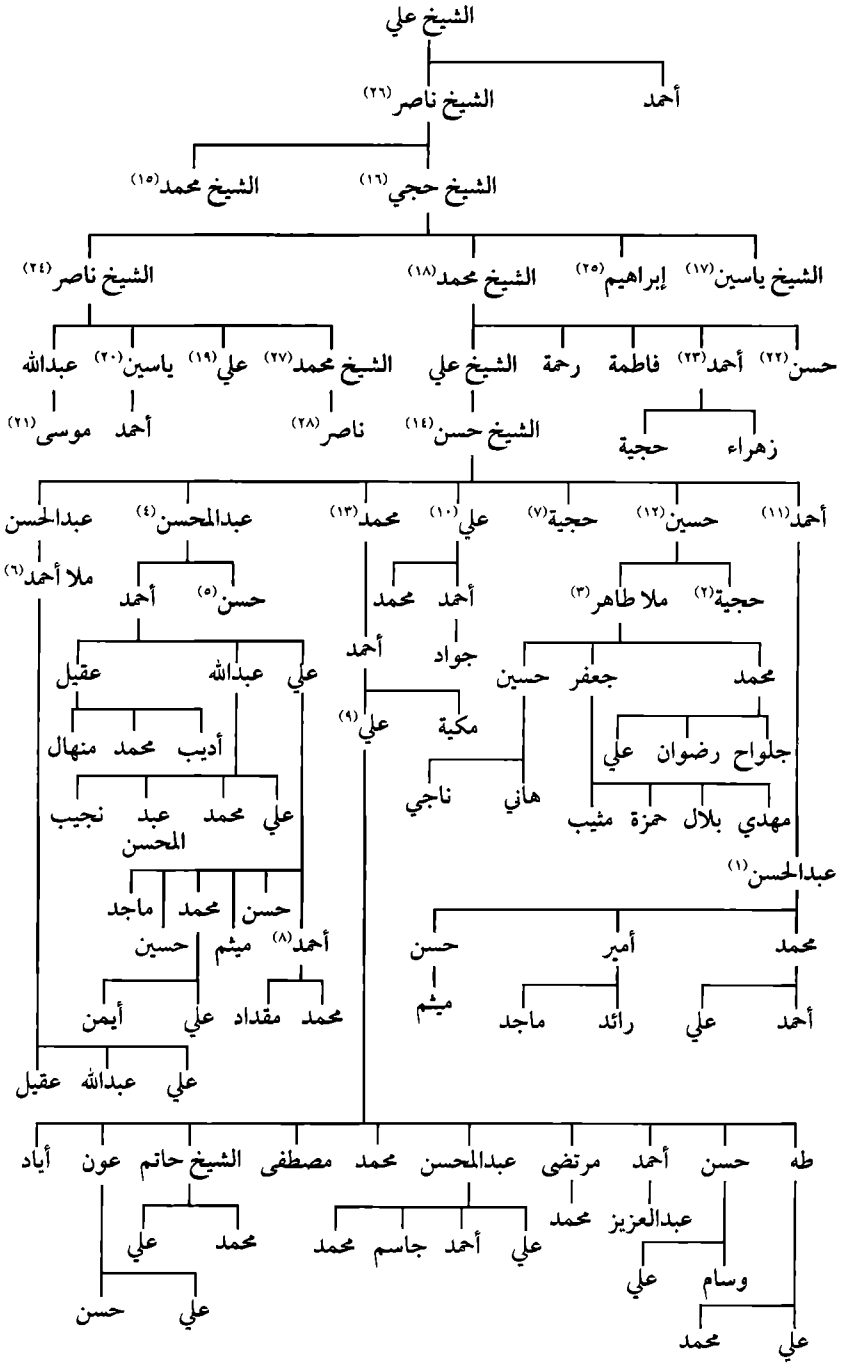

معلومات تابعة لـ (مشجر) أسرة الجلواح:

- ١- توفي ليلة الجمعة ٢/١/١٤١٧هـ - ٦/٦/١٩٩٦م.
- ٢- زوجها صالح بن سلمان بن الشيخ عبدالعزيز الجزيري.
- ٣- توفي مساء الأربعاء ٢٩/١/١٤١٠هـ.
- ٤- ساكن قرية البطالية، وعنده زوجتان.
- ٥- توفي في البحرين في حدود ١٤١٦هـ - ١٤١٧هـ.
- ٦- توفي ليلة الثلاثاء ١٠/١١/١٣٨٨هـ الساعة الثامنة في مستشفى الملك فيصل بالهفوف، ويشتهر بالنسخ وكتابة الكتب. حيث وجدنا له كتاباً بعنوان (الأنوار ومفتاح الفرح في قلوب الأخيار) بخطّ يده كتبه في بتاريخ ١٨/١/١٣٧٣هـ وينسب نفسه إلى الطرماح.
- ٧- وهي أمّ المرحوم الملا عبد الحسين العيثان.
- ٨- وهو الأستاذ أحمد، ساكن في البطالية مع أبيه وجدّه وعائلته.
- ٩- توفي يوم الأحد الموافق ٦/٥/١٤٢٩هـ وتوفي أبوه وهو طفل صغير لا يتعدّى الأشهر.
- ١٠- ابنه محمد ساكن في المطير في. وابنه أحمد ساكن في التيمية. وزوجة علي من الجزيري^(١).
- ١١- وهو شاعر، توفي بعد ١٣٧١هـ^(٢). لديه ثلاث شقيقات، منهنّ: فاطمة.
- ١٢- وهو خطيب معروف، توفي في حدود ١٣٢٠هـ وابنه طاهر في بطن أمّه^(٣).

(١) معلومة من الأستاذ: عادل الجزيري.

(٢) معلومة من الأخ: أحمد عبد المحسن البدر.

(٣) المصدر السابق.

- ١٣- توفي في حدود ١٣٣٠هـ^(١).
- ١٤- موجود عام ١٣١٠هـ بموجب وثيقة. وأيضاً عام ١٢٩٠هـ.
- ١٥- موجود بموجب وثيقة عام ١١٤٢هـ.
- ١٦- موجود بموجب وثيقة عام ١١٥١هـ - ١١٤٠هـ.
- ١٧- موجود بموجب وثيقة عام ١١٩١هـ - ١١٩٩هـ - ١٢١٥هـ - ١١٩٤هـ - ١٢١٠هـ.
- ١٨- موجود بموجب وثيقة عام ١١٧٦هـ - ١٢١٥هـ - ١١٩٠هـ - ١٢١٠هـ.
- ١٩- موجود بموجب وثيقة عام ١٢٩٨هـ - ١٣٢٩هـ.
- ٢٠- موجود بموجب وثيقة عام ١٣١٠هـ - ١٢٩٩هـ - ١٣٤٠هـ.
- ٢١- موجود بموجب وثيقة عام ١٣٣٥هـ.
- ٢٢- موجود عام ١٢٤٣هـ و عام ١٢٥٧هـ بموجب وثيقة.
- ٢٣- موجود عام ١٢٤٢هـ بموجب وثيقة.
- ٢٤- موجود عام ١١٧٥هـ - ١١٩٠هـ بموجب وثيقة.
- ٢٥- موجود عام ١١٧٦هـ - ١١٧٥هـ بموجب وثيقة.
- ٢٦- موجود عام ١١٦٥هـ بموجب وثيقة.
- ٢٧- موجود عام ١٢٣٨هـ - ١٢٥٨هـ بموجب وثيقة.
- ٢٨- موجود عام ١٢٧٠هـ بموجب وثيقة.
- أفادنا الأستاذ: عادل علي الجزيري ببعض الأسماء الخاصة بعائلة الجلواح.
حصلنا على معلومات وتسلسل فرع البصرة لعائلة الجلواح، من الأديب/ محمد
الجلواح.

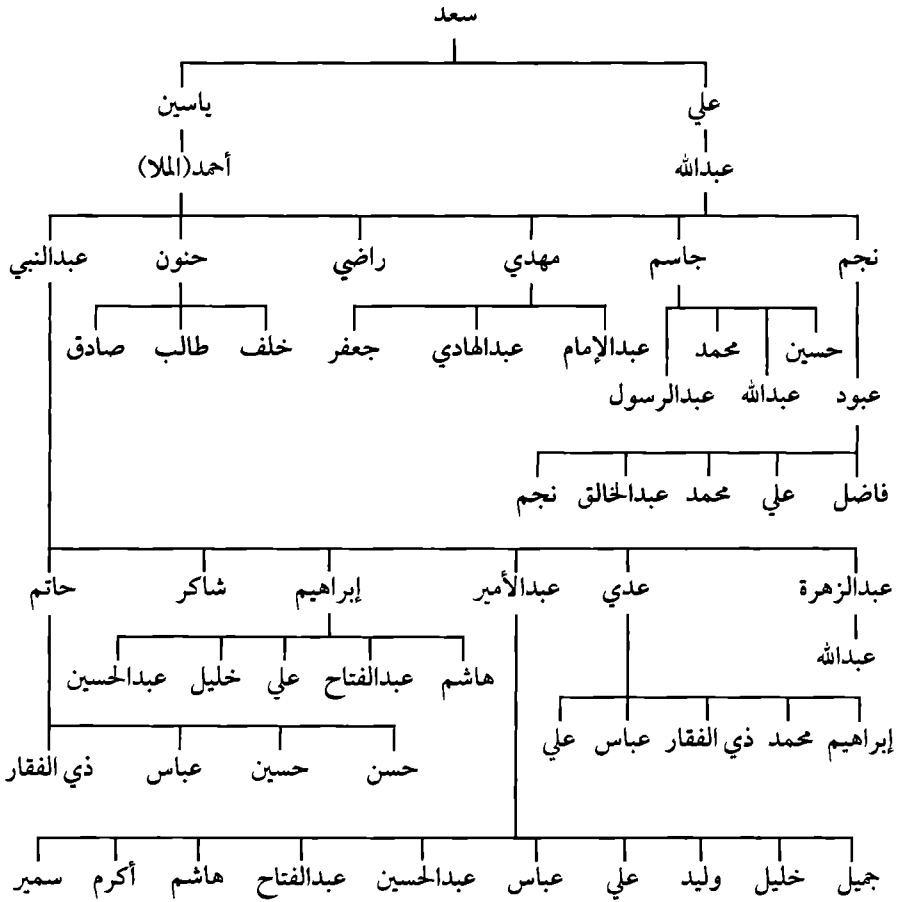

عائلة الجلواح (فرع البصرة)

١٧- عائلة الخزعل

وهي عائلة معروفة في بلدة القارة. موطنهم الأصلي مدينة المبرز. ثم قدم المرحوم حسين الخزعل إلى القارة واستقرّ بها، وهو عمّ المرحوم عبدالله الخزعل المرحوم عبدالله بن سالم الخزعل مع أبنائه ولدوا جميعاً في القارة. وقد نبغ منهم في الوقت الحالي: الشيخ إبراهيم بن عبدالله الخزعل وابنيه الشيخ شبرّ والشيخ محمد.

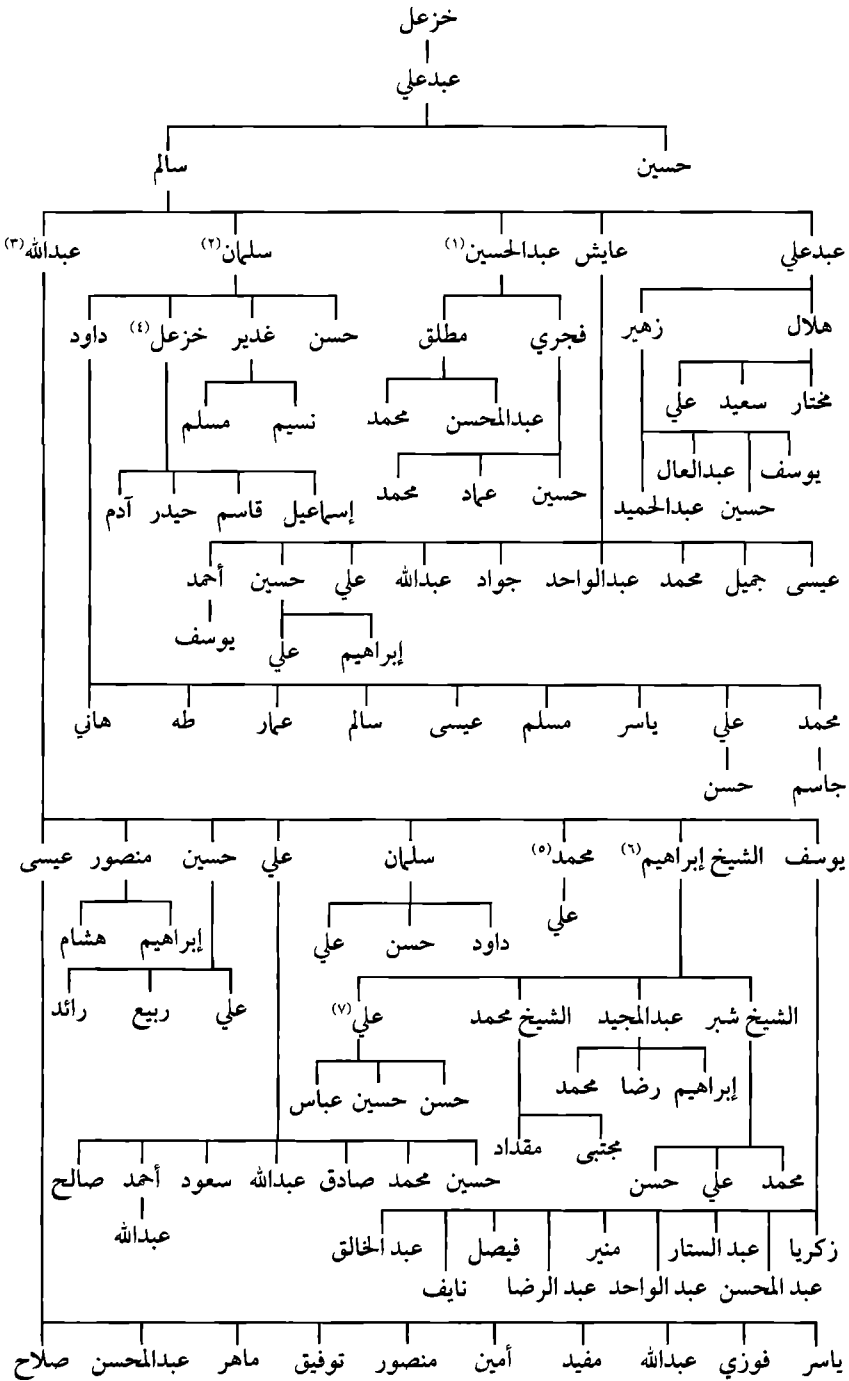

معلومات تابعة لـ (مشجّر) أسرة الخزعل:

- ١- توفي عام ١٣٩١هـ - ١٣٩٢هـ.
- ٢- توفي عام ١٤١٨هـ.
- ٣- توفي عام ١٣٨٨هـ. عمل في الغوص في البحرين، أيضاً أشتغل في مطبعة بها. بعد ذلك وفي آخر أربع سنوات من عمره أصبح معلماً للقرآن الكريم في بلدة القارة. وقد ابتكر طريقة جديدة في تعليم القرآن الكريم.
- ٤- توفي عام ١٤٠٣هـ.
- ٥- ساكن في الخرس، ولده عليّ ساكن في الدمام.
- ٦- بعد وفاة والده التحق بإحدى الحملات في الأحساء من عام ١٣٨٩هـ.
- ٧- توفي في شهر صفر من عام ١٤٣٥هـ إثر حادث أليم.

١٨- عائلة الحويدر

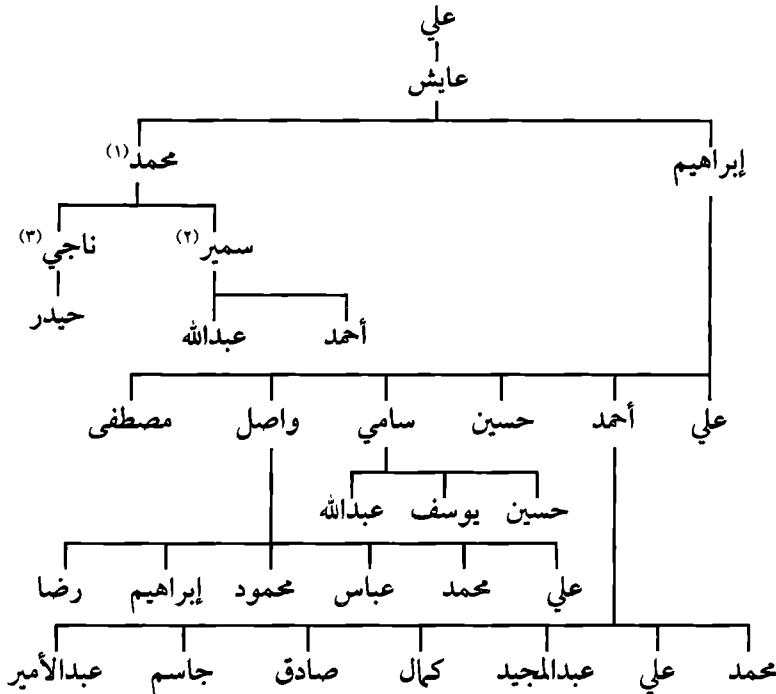

١- وهو صاحب حملة الحج توفي عام ١٤٢١ هـ وعمره من ٧٥-٨٠ سنة ودفن في سيهات.

٢-٣- يعيشان في الدمام.

١٩- عائلة العمراني (السليم العلي):

عائلة العمراني هي عائلة استقرت في بلدة القارة في فترة من الفترات.

ويخبرنا الحاج محمد علي أحمد العمراني أبو أحمد وهو من بلدة الجبيل، فيقول: (أما العمراني فأصلنا من العمران، حيث إنّ جدّنا تزوّج بنت سلطان الجبيلي ورزق بولد وأطلق على هذا المولود بـ (ولد العمراني) حيث استقام هو مع أمّه في الجبيل وعرف من ذلك الحين بـ (العمراني)، وأيضاً يخبرنا أنّ الذي تزوّج بنت سلطان الجبيلي هو ناصر العمراني.

أما أصلنا فيرجع إلى (سليم العلي) من العمران.

ويخبرنا الحاج محمد محمد علي العمراني وهو من العمران ساكن (الحوطة) بقوله: (زوجة الشيخ محمد بن الشيخ عبد الله العيثان، وهي من الجلواح.. تكون (أمّ علي العمراني) حيث كانت متزوجة من صالح العمراني قبل زواجها بالشيخ محمد، وبزواج الشيخ محمد منها نقل أولاد العمراني إلى القارة وهم جدّنا علي ومعه أختان اثنتان حيث استقاموا في القارة، حيث اشترى لهم بيتاً.. وقد باعوه في الآونة الأخيرة على الحاج: محمد الصويلح.

وبعد أن تزوّج جدّنا علي والعمّ صالح العمراني أبو محمد رجعوا الى الجبيل.

ويخبرنا أيضاً بقوله: إنّ العمراني الموجودين في بلدة الجبيل هم على قسمين، وهم:

١- أولاد ناصر السليم.

٢- أولاد عيسى السليم.

وهم أولاد عمّ.

ويخبرنا أيضاً بقوله: «جدّنا ناصر السليم من العمران تزوّج (جديه)».

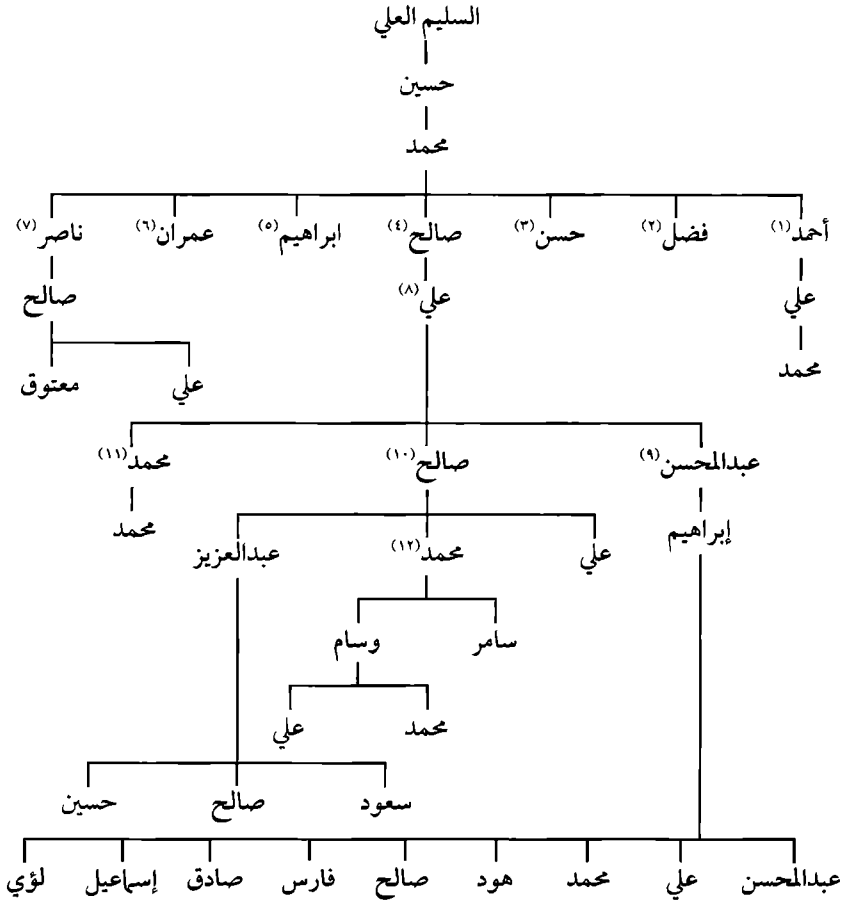

عائلة العمراني

معلومات تابعة لـ (مشجر) أسرة العمراني:

- ١- توفي، وكان يسكن بلدة الجبيل.
- ٢- توفي ولم ينجب، قتل من قبل العجمان.
- ٣- توفي، وكان يسكن بلدة الجبيل.
- ٤- توفي، قتل من قبل العجمان.
- ٥- توفي ولم ينجب، وكان يسكن بلدة الجبيل.
- ٦- توفي، وكان يسكن بلدة الجبيل.

٧- توفي، وكان يسكن بلدة الجبيل.

٨- قتل أبوه صالح وهو في بطن أمه. ذهب إلى القارة وعمره ٦ أشهر حيث سكن بها عندما تزوجت والدته، وهو أول فرد يأتي إلى القارة من عائلة العمراني قادماً من بلدة الجبيل.. ويخبرنا الأستاذ: محمد صالح العمراني بقوله (إنَّ المرحوم محمد الجلواح، أبو عبد الحسن، والمرحوم حسين الجلواح، أبو ملا طاهر، هما أخوا علي صالح العمراني من الأم).

٩- كان يسكن في القارة، بعدها انتقل إلى بلدة الجبيل، توفي عام ١٣٩٥ هـ تقريباً.

١٠- ولد في بلدة القارة عام ١٣١٦ هـ وتوفي عام ١٣٩٨ هـ.

١١- كان في العمران وجاء بعد ذلك إلى بلدة الجبيل. توفي عام ١٣٧٣ هـ.

١٢- زرنه في بيته في الدمام ليلة الأربعاء الموافق ١٥ / ٢ / ١٤٣٥ هـ، حيث أعطاني معلومات وافية عن مشجّر عائلتهم بالإضافة إلى تزويدنا ببعض المعلومات المهمّة.. ويخبرنا أيضاً أن (أمّ المرحوم ملا عبد العزيز الجزيري وأمّ المرحوم الملا عبد الحسين العيثان هما عمّاتة. وأيضاً يخبرنا أنّ أصل عائلتهم هو العلي السليم (الفضلي) وأنّ بلدتهم الأصلي هو بلدة العمران.. وسمّو بذلك نسبة إلى العمران.

٢٠- عائلة الدالوي:

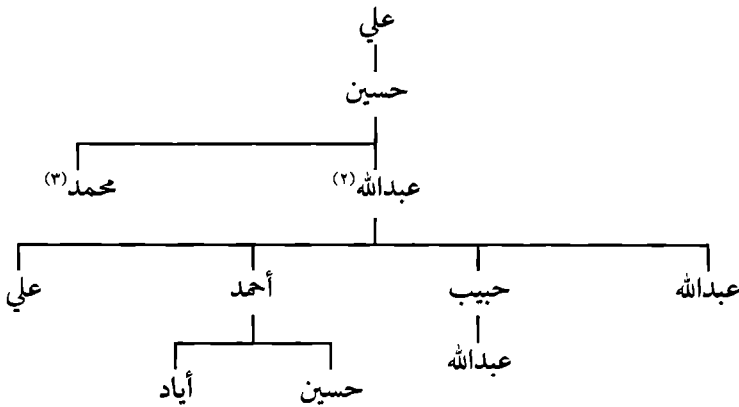

١- الدالوي: لقب، وسبب التسمية: أنهم قدموا من قرية الدالوة القريبة من قرية القارة إلى بلدة القارة وعلى أثر ذلك لقبوا بـ(الدالوي)، أما نسبهم فهم يرجعون إلى عائلة

(آل بو حمود) من الدالوة^(١).

٢- توفي في ١٤ / ١ / ١٤١٣ هـ وهو ساكن في القارة في فريق الرحل الجنوبي.

٣- توفي وهو كبير في العمر ولم يتزوج. طريقة وفاته: كان أبوه حسين خبازاً وعنده (فرن) أو ما يسمى بـ(تنور)، وكان محمد جالساً على حافة (التنور) وسقط داخله ومات. وهذا منذ فترة طويلة.

٢١- عائلة النعمة:

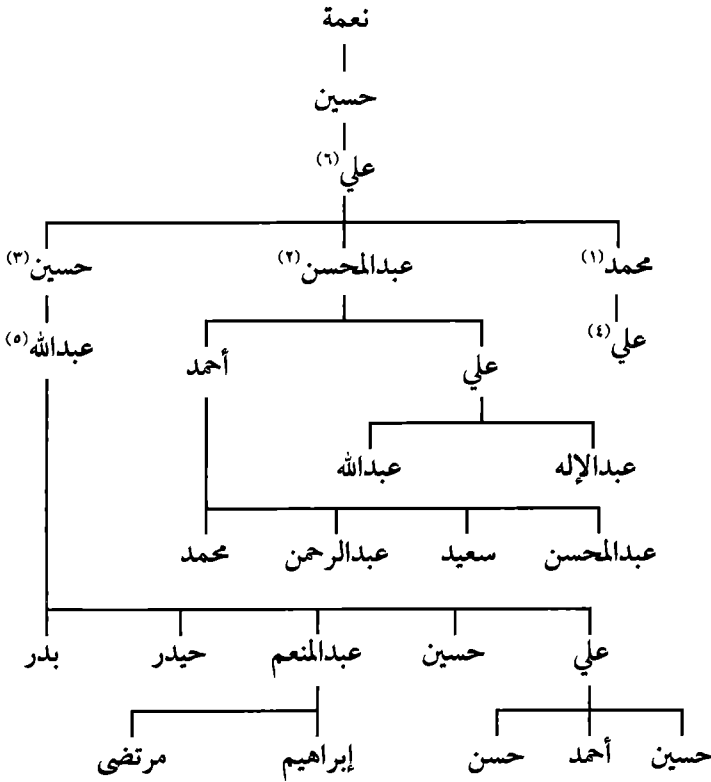

معلومات تابعة لـ (مشجر) أسرة النعمة:

١- توفي وعمره ٢٥ سنة تقريباً.

(١) المرحوم عبد المحسن حمود الحمد.

٢- توفي يوم الأحد في شهر رمضان عام ١٤٠٢ هـ وعمره ٦٠ سنة تقريباً، وهو من سكنة (ناظرة)، وهو مشهور بزراعة الرز الحساوي وبيعه واستئجار النخيل ورعايتها. قضى معظم حياته في الفلاحة، توفي في مستشفى الظهران (أرامكو) ودفن في القارة.

٣- وهو أكبر من أخيه عبد المحسن وتوفي قبله. سكن فترة في قرية التويثير ثم رجع إلى القارة مرة أخرى. توفي في التسعينيات الهجرية.

٤- توفي ودفن في الهفوف وعمره في حدود ٣٥ سنة تقريباً.

٥- وهو ساكن في الدمام منذ فترة طويلة. حالياً يسكن سيهات.

٦- كان في العراق.

وقد أخبرنا حينما التقيناه في الدمام ليلة الأربعاء الموافق ٢٤ / ٤ / ١٤٢٤ هـ بأن عائلتهم هي: النعمة العبدالله الشمري. وأخبرنا بأن لديهم أبناء عمّ في البصرة بل معظم عائلتهم هناك، وهم تجار.

هناك رأي يقول: «إن عبد المحسن النعمة وأخيه حسين قدموا من العمران»^(١).

٢٢- عائلة الشوملي:

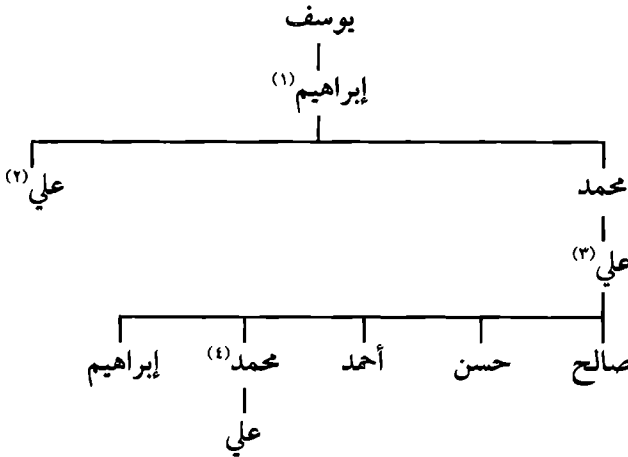

(١) المرحوم عبد المحسن حمود الحمد.

- ١- تزوج امرأة من قرية الجليل من عائلة الشوملي، فلُقِب بـ (الشوملي).
 - ٢- يحمل عائلة (الحافظ) في قرية الحليلة.
 - ٣- توفي عام ١٤٠٧هـ أو ١٤٠٨هـ.
 - ٤- توفي عام ١٤٣٤هـ.
- يخبرنا محمد الشوملي بقوله: (نسبنا وعائلتنا هو (الحافظ)، أمّا الشوملي أو اليوسف فهو لقب.

٢٣- عائلة السناوي:

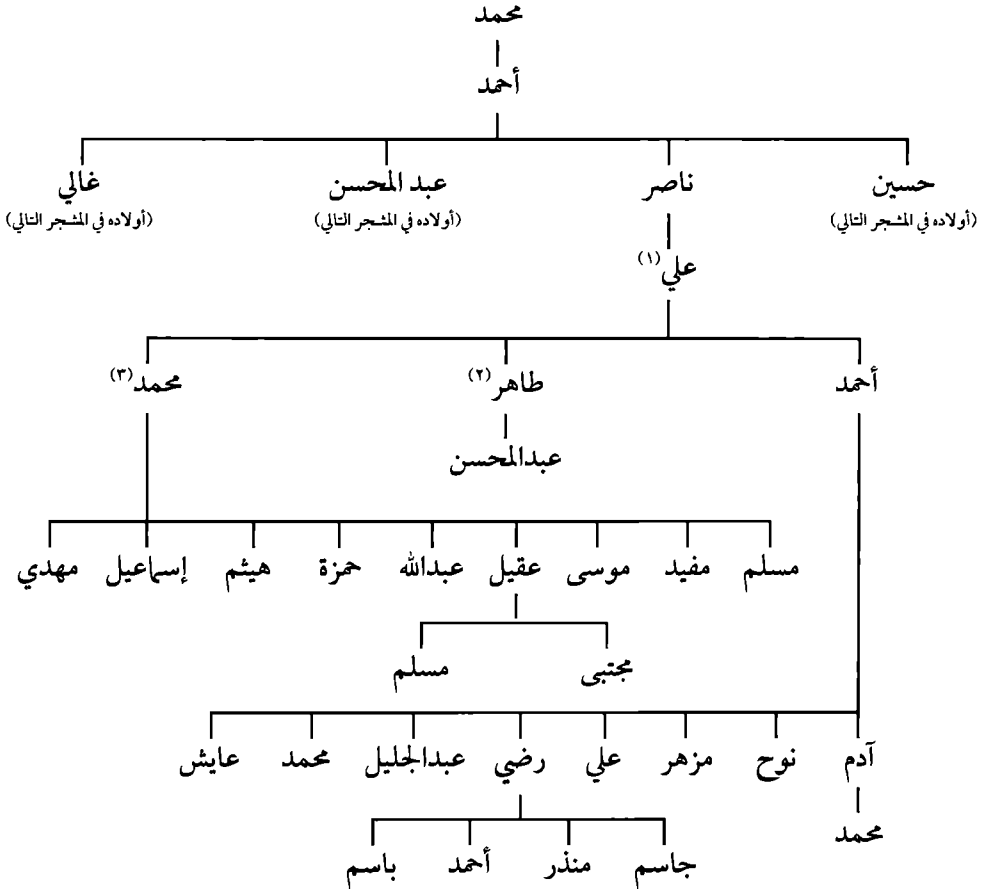

فرع القارة

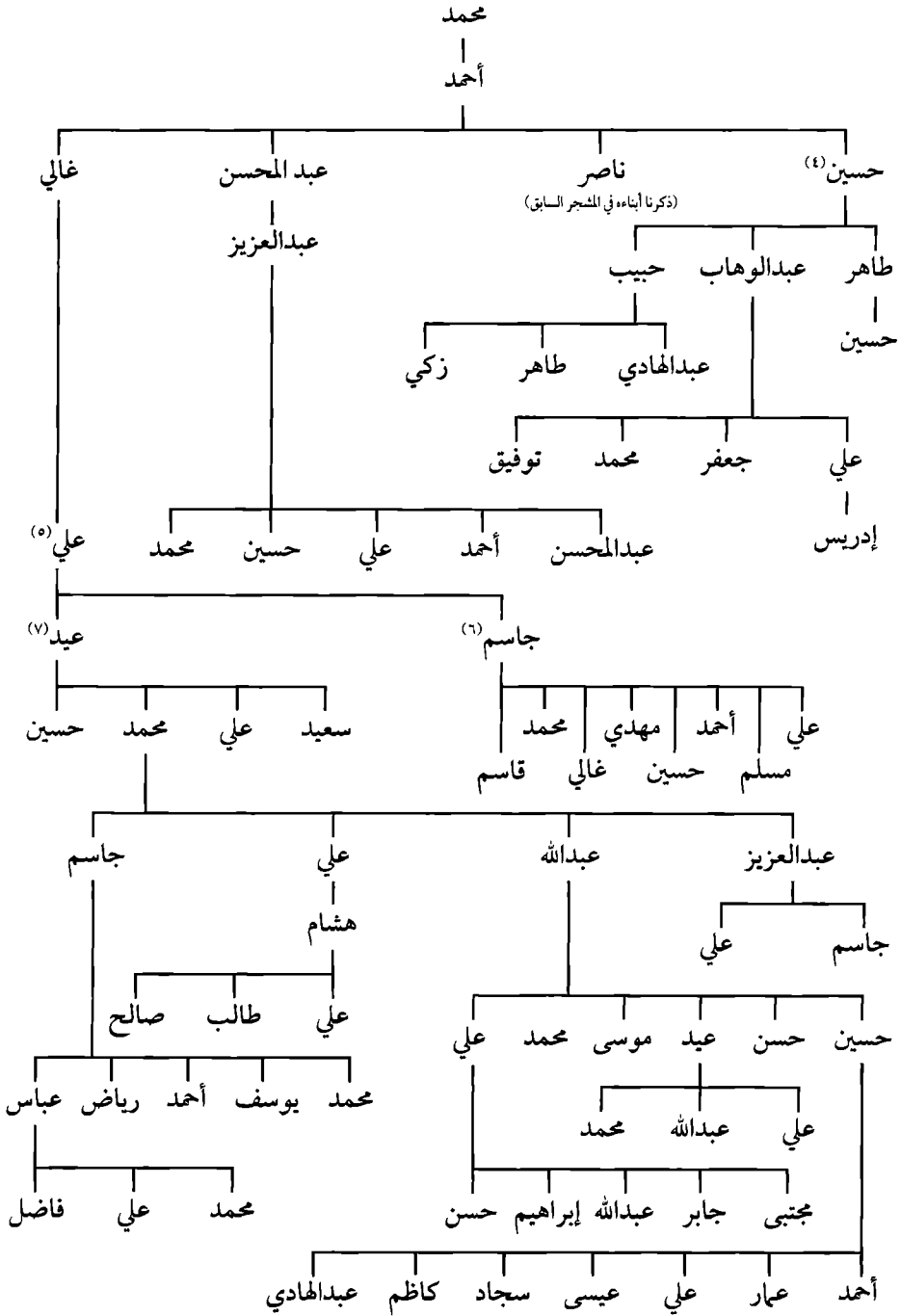

عائلة السنوي

معلومات تابعة لـ (مشجر) أسرة السنوي:

- ١- توفي بتاريخ الاثنين الموافق ٢٦ / ١ / ١٤٠٨ هـ.
- ٢- توفي يوم الجمعة الموافق ٣ / ١٠ / ١٤٢٩ هـ.
- ٣- توفي ليلة الثلاثاء الموافق ١٧ / ٧ / ١٤٣٤ هـ.
- ٤- توفي. كان يسكن في قرية الحليلة، قسم من أولاده في الحليلة، وقسم آخر في القطيف.
- ٥- ضاع في القطيف.
- ٦- ساكن في الحليلة، وهذا الفرع معروف بـ (بعيال أبو موسى)، والسنوي عائلة كبيرة، وموطنهم الأصلي (ناظرة) ثم نزحوا بعد ذلك إلى القارة وإلى الحليلة.
- ٧- ساكن في الحليلة.

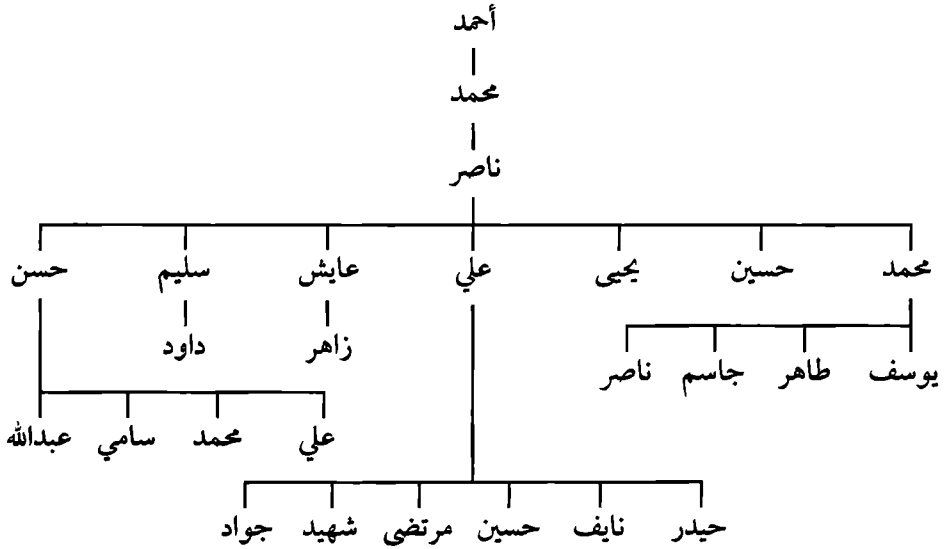

فرع عائلة السنوي الخاص بقرية الحليلة

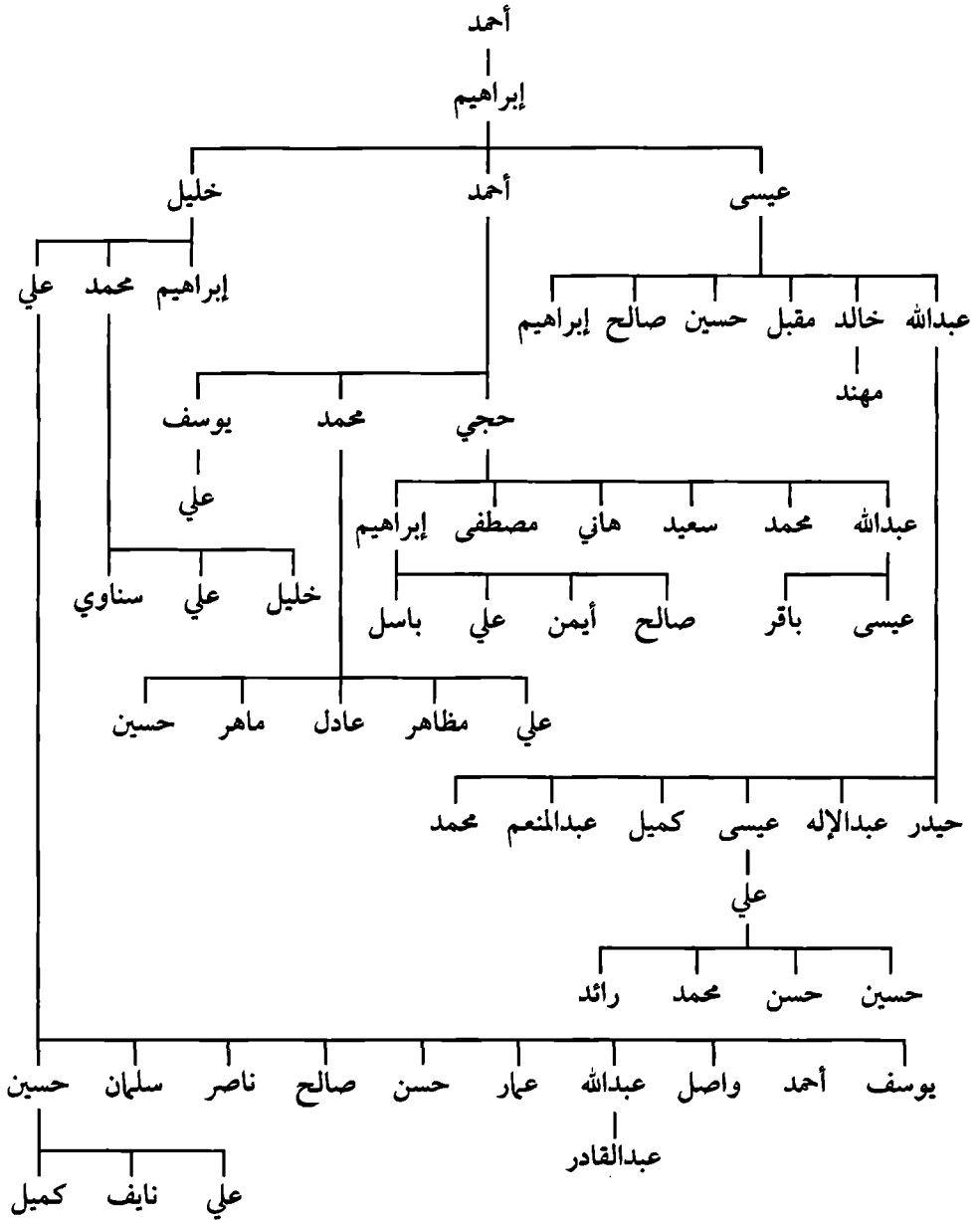

فرع آخر لعائلة السناوي الخاص بقرية الحليلة

٢٤- عائلة الشايب

موطن عائلة الشايب هو العمران الجنوبية، وأيضاً لهم أقارب في البصرة. أمّا الموجودين في قرية الجبيل والعمران الشمالية فليس لهم علاقة بعائلة الشايب الحالية^(١).

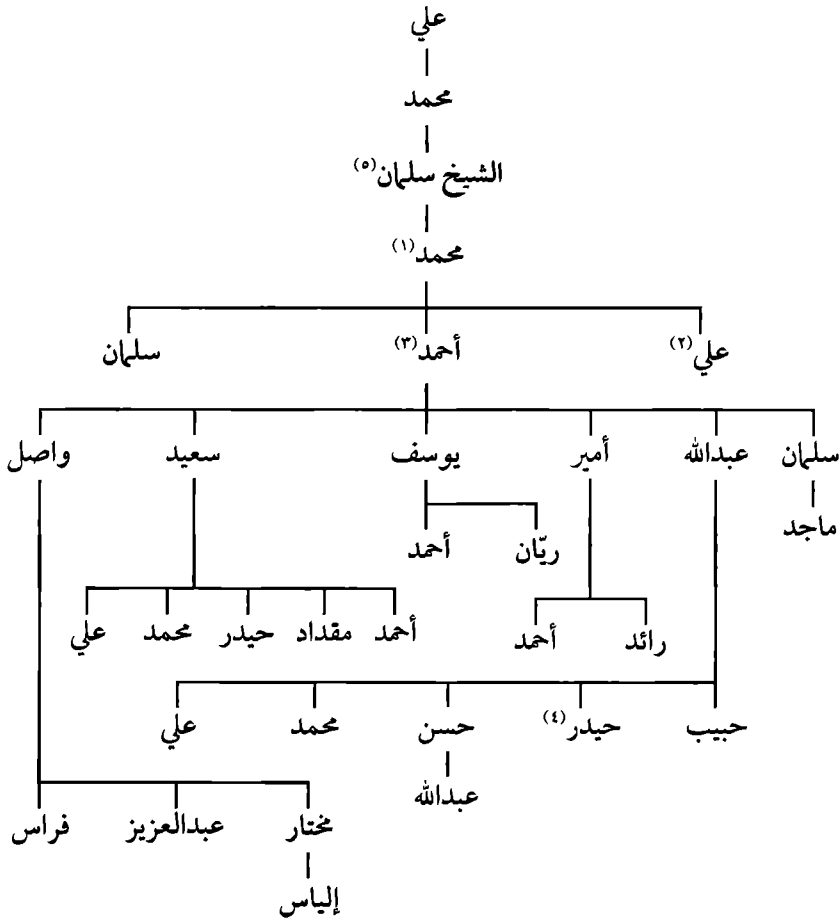

معلومات تابعة لـ (مشجّر) أسرة الشايب:

١- توفي عام ١٣٥١هـ.

٢- توفي في حدود ١٣٧٢هـ.

(١) معلومة من أحمد عبد المحسن البدر بتاريخ ١٧/٣/١٤١٩هـ.

٣- هو الذي جاء إلى القارة عام ١٣٧٥ هـ بعد زواجه من كريمة سلمان الطريفي وبقى فيها إلى عام ١٤١٠ هـ، بعد ذلك ذهب إلى العمران. وكان ساكناً في حارة (الخل)، بعد ذلك سكن بجانب بيت الشيخ إبراهيم الخزعل.

أقاربهم في القارة: الطريفي، الحميدان، البدر، العيثان. توفي يوم الخميس الموافق ١٤٢٨/٩/١ هـ.

٤- توفي وهو صغير عام ١٤٠٩ هـ^(١).

٥- كان على قيد الحياة سنة ١٣١٨ هـ.

٢٥- عائلة الرهيش

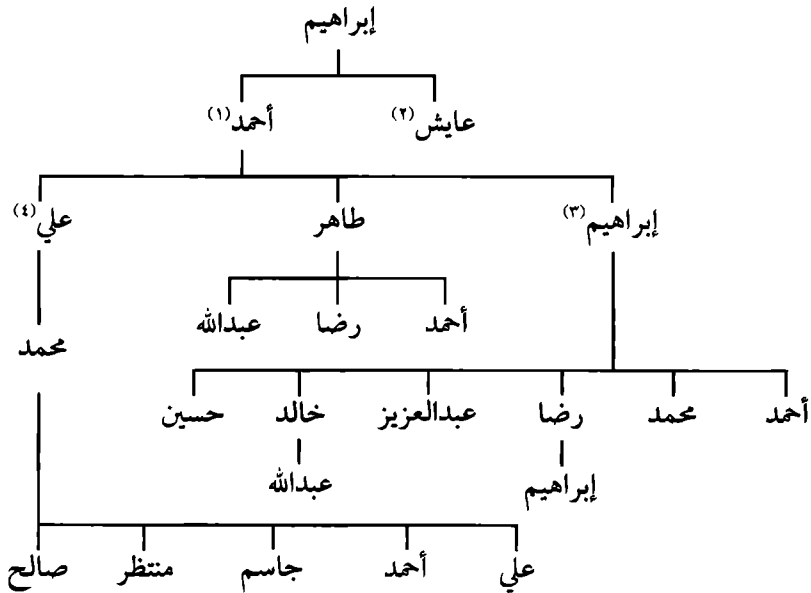

١- توفي عام ١٤٠٤ هـ وعمره ٦٥ سنة.

٢- توفي في حرب العجمان.

٣- توفي يوم الجمعة ١٤١٩/٨/١ هـ.

(١) أخذنا هذه المعلومات مع فرع العائلة من الأخ أحمد عبد المحسن البدر.

ويخبرنا الحاج طاهر الرهيش بقوله: (نحن موجودين في أماكن متعدّدة، مثل: البصرة، الحوطة، سيهات) أيضاً هناك رأي يقول إنّ عائلة الرهيش قادمة من العمران^(١).

٤- توفي بتاريخ ١٢/١/١٤٢٦هـ.

٢٦- عائلة العبدالله:

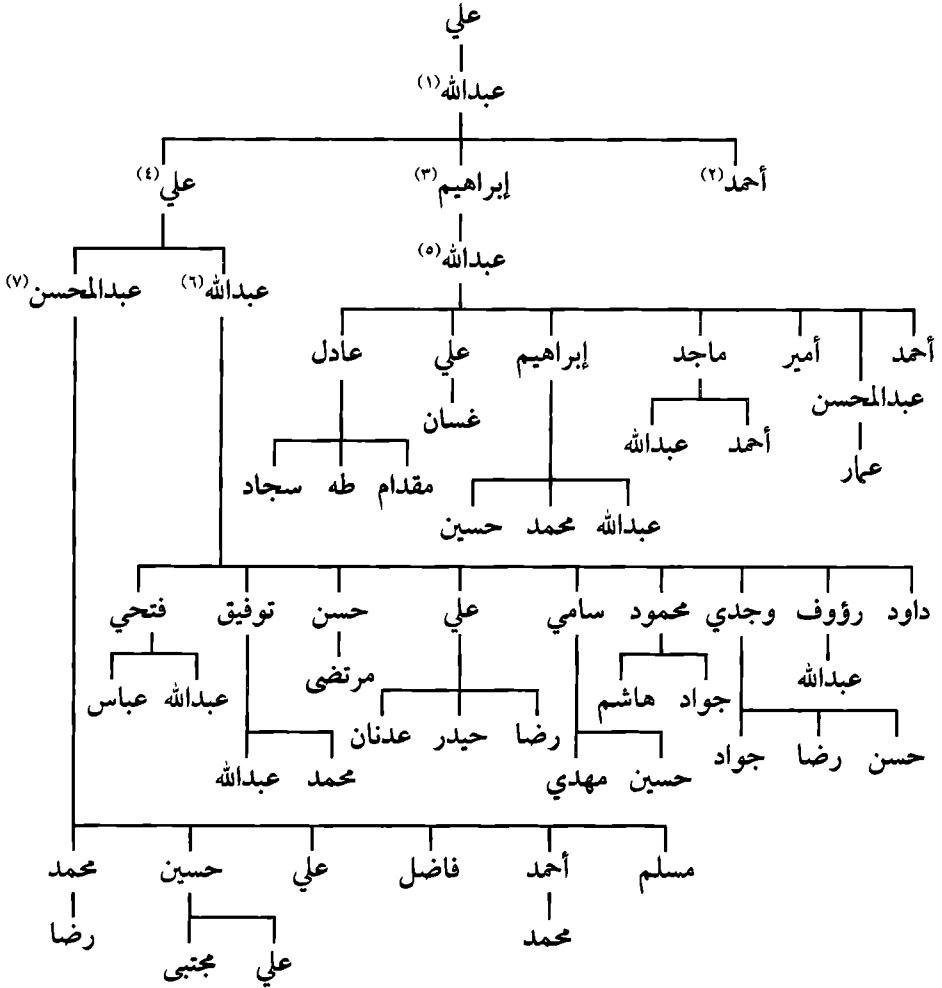

(١) المرحوم عبد المحسن حمود الحمد.

معلومات تابعة لـ (مشجّر) أسرة العبدالله:

- ١- كان ساكناً في قرية التويثير.
 - ٢- توفي في حدود ١٣٦٠هـ في القارة.
 - ٣- كان يعمل في البحرين (يدقّ الجصّ الأبيض) مع أحمد المحسن.
 - ٤- توفي في عام ١٣٨٨هـ في القارة.
 - ٥- وهو ساكن في القارة مع أولاده. ولد عام ١٣٤٢هـ وعمل في البناء حوالي ٤٠-٥٠ سنة في النقش وعمل (الكمرات) و(الأقواس). كان يسكن قديماً في فريق الرحل الجنوبي. حالياً يسكن في (القوع). توفي يوم السبت الموافق ٣/٣/١٤٢٢هـ.
 - ٦- ساكن قرية التويثير مع أبنائه.
 - ٧- ساكن قرية التويثير مع أبنائه.
- أسرة العبدالله متواجدة في البصرة، منهم: راضي العبدالله. وأيضاً في إيران في المحمّرة.
سلمان علي العبدالله، أبو علي، توفي بتاريخ ٢٧/٧/١٤٢٣هـ.

٢٧- عائلة الطريفي

- ترجع عائلة الطريفي وتنسب إلى جدّهم: طريف بن مالك بن ذهل بن رومان بن جندب بن خارجة بن سعد بن قطرة بن طيّ من قبيلة طيّ وهي من قبائل العرب، سكنت بلاد الرافدين ومنطقة جبال أجا وسلمى ومنهم سكن الحجاز.
- طريف بن مالك سكن الحجاز وقد انتشر أولاده وأحفاده في شبه الجزيرة العربية وبلاد الرافدين (العراق) والأردن وسوريا ولبنان وفلسطين وإيران.
- ومن أحفاده: حسين بن محمد الطريفي، الذي انتقل إلى هجر (الأحساء) وتزوَّج من قبيلة العبود من قرية الجبيل وأنجبت له جميع الأولاد والبنات الآتية أسماؤهم، وسكن القارة، ولقد انتشر أولاد: حسين بن محمد الطريفي في مناطق المملكة العربية السعودية.
- أسماء الأولاد: حجّبي، محمد، حسن، عبد الله، علي، موسى^(١).

(١) أخذنا هذه المعلومات من أوراق أعدّها الأخ أحمد رضي حسين الطريفي.

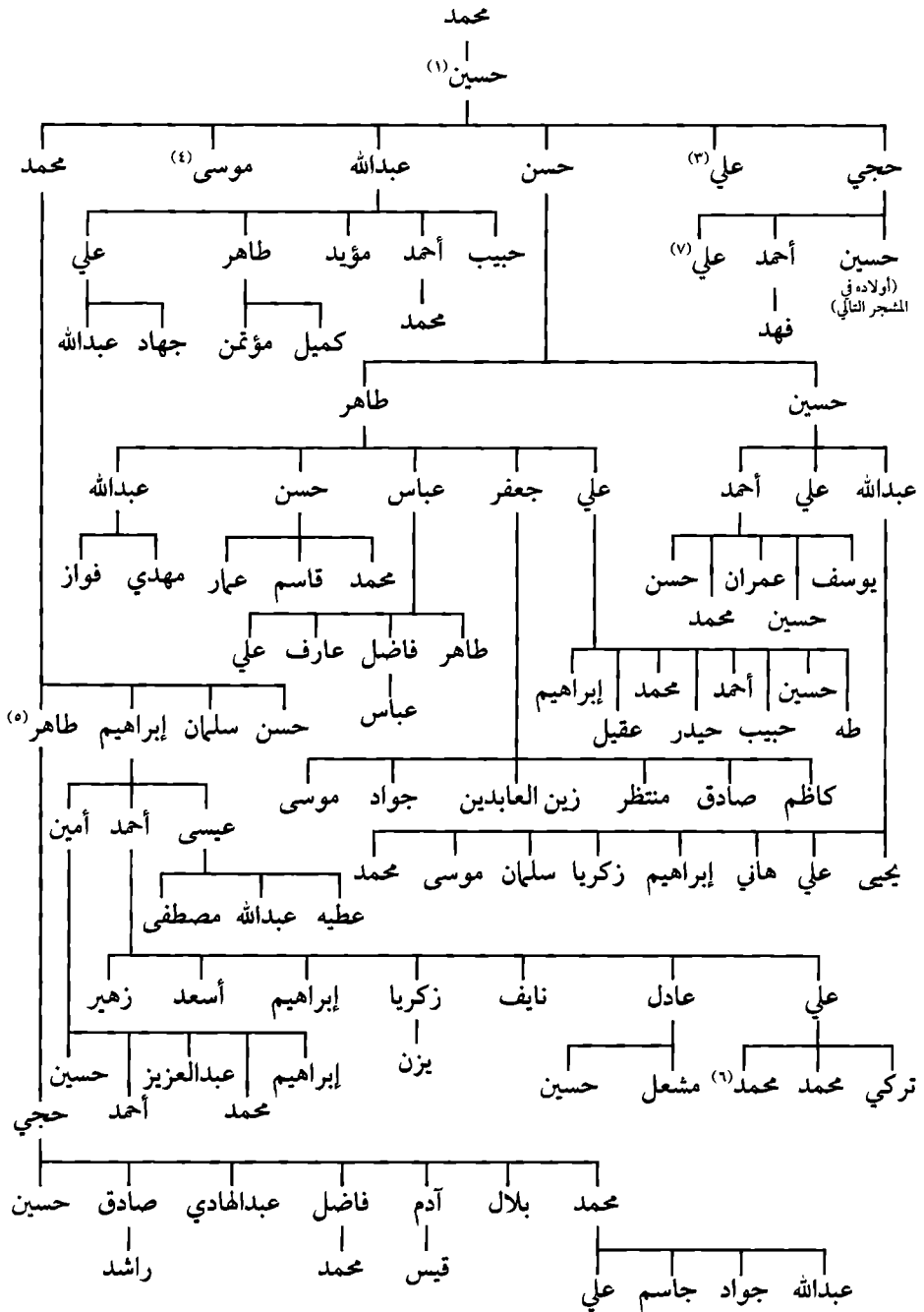

عائلة الطريفي

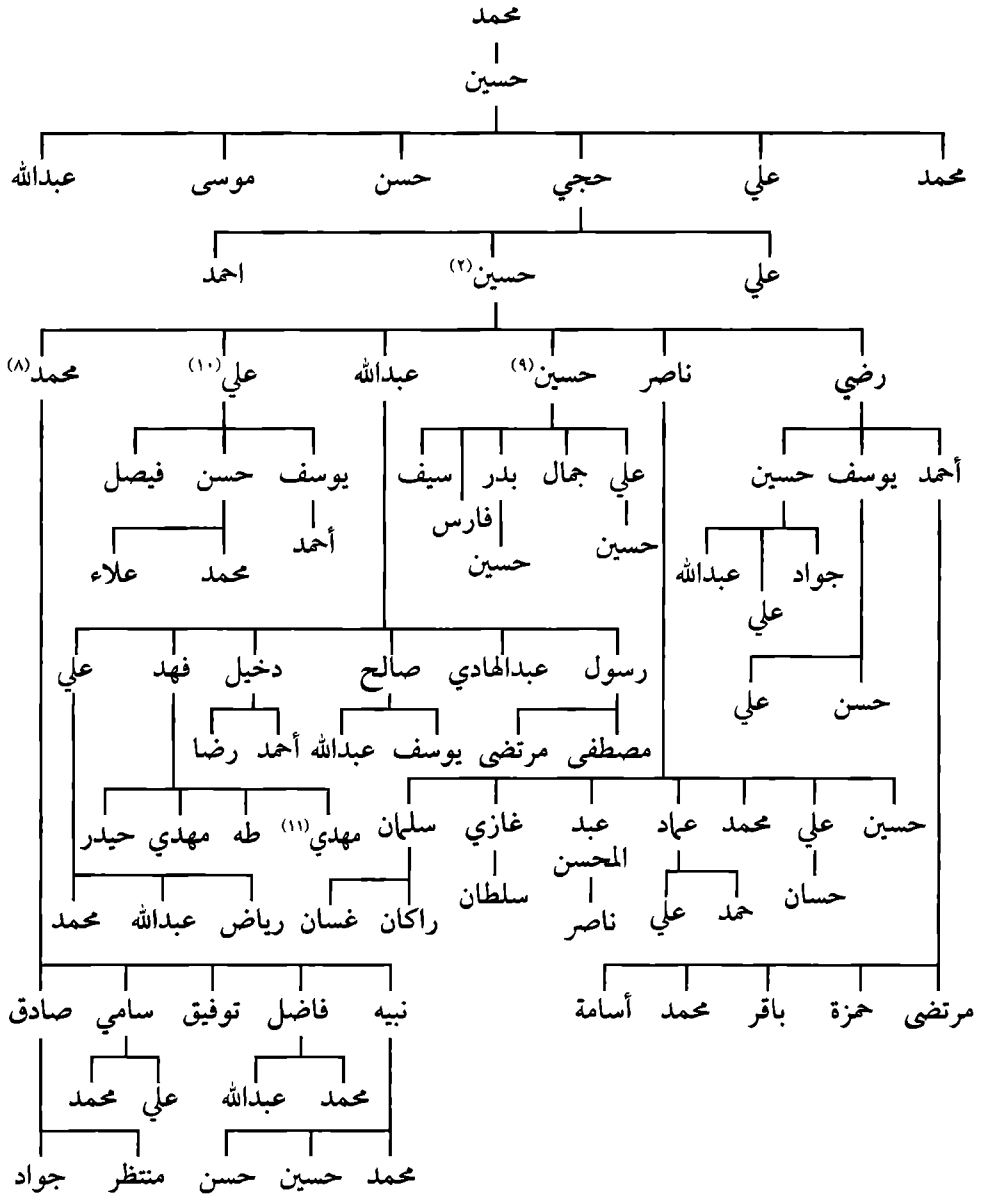

معلومات تابعة لـ (مشجر) أسرة الطريفي:

١- هو الذي قدم إلى الأحساء.

٢- توفي نهاية الستينات الهجرية.

- ٣- ليس له أولاد.
- ٤- ليس له أولاد.
- ٥- توفي بتاريخ ١/١٢/١٤١١هـ.
- ٦- توفي يوم الثلاثاء الموافق ١٨/٥/١٤٠٩هـ وعمره خمس سنوات.
- ٧- توفي ليلة الخميس الموافق ٤/٢/١٤١٢هـ.
- ٨- ساكن في الهفوف.
- ٩- ساكن في المبرز.
- ١٠- ساكن في المبرز.
- ١١- توفي يوم الجمعة الموافق ١/١٢/١٤١٦هـ وعمره ١٢ سنة.
- حسن محمد حسن الطريقي، توفي يوم الأربعاء الموافق ٢/١٢/١٤٢٠هـ.

٢٨- عائلة الصويلح

موطن هذه الأسرة هو قرية الحليلة، ثم قدمت إلى القارة. وتتفرع أسرة الصويلح في الحليلة إلى الآتي:

- ١- المشعل.
- ٢- العبد الرضا.
- ٣- الياسين.

وجميع هذه العائلات أصلها (الصويلح) ولكنها أخذت أسماء أخرى. وعائلة الصويلح الموجودة حالياً في القارة تنتسب إلى هذه العائلات - الآنف الذكر - الموجودة في بلدة الحليلة.

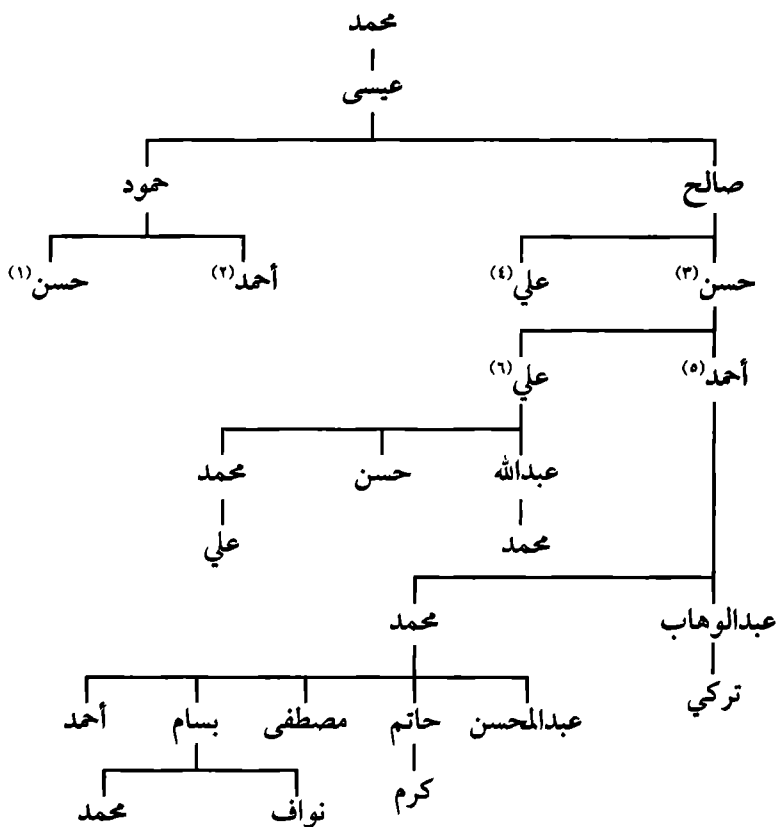

معلومات تابعة لـ (مشجر) أسرة الصويلح:

- ١- موجود بموجب وثيقة بتاريخ ٢٥/١٢/١٢٨٩هـ.
- ٢- موجود بموجب وثيقة بتاريخ ٢٢/١٠/١٢٩٢هـ، أيضاً بتاريخ ٢٥/١٢/١٢٨٩هـ. وجوده في هذا المكان من الشجرة غير دقيق بل هو استنتاج.
- ٣- توفي في القارة عام ١٣٥٠هـ وعمره في حدود ٧٠ سنة.
- ٤- توفي في حدود ١٣٤٧هـ.
- ٥- توفي عام ١٤٠٨هـ.
- ٦- توفي عام ١٤٠٥هـ وعمره ٨٠ سنة.

أيضاً يوجد اسم: محمد بن صالح الصويلح. موجود بموجب وثيقة بتاريخ

٢٠ / ١٠ / ١٢٦٢ هـ. أيضاً عام ١٢٧٧ هـ. أيضاً بتاريخ ٢٠ / ١٢ / ١٢٦٢ هـ.

أيضاً اسم حمود ولد صالح الصويلح شاهد بموجب وثيقة بتاريخ ١٠ / ٥ / ١٣٨٢ هـ.

٢٩- عائلة الزويد

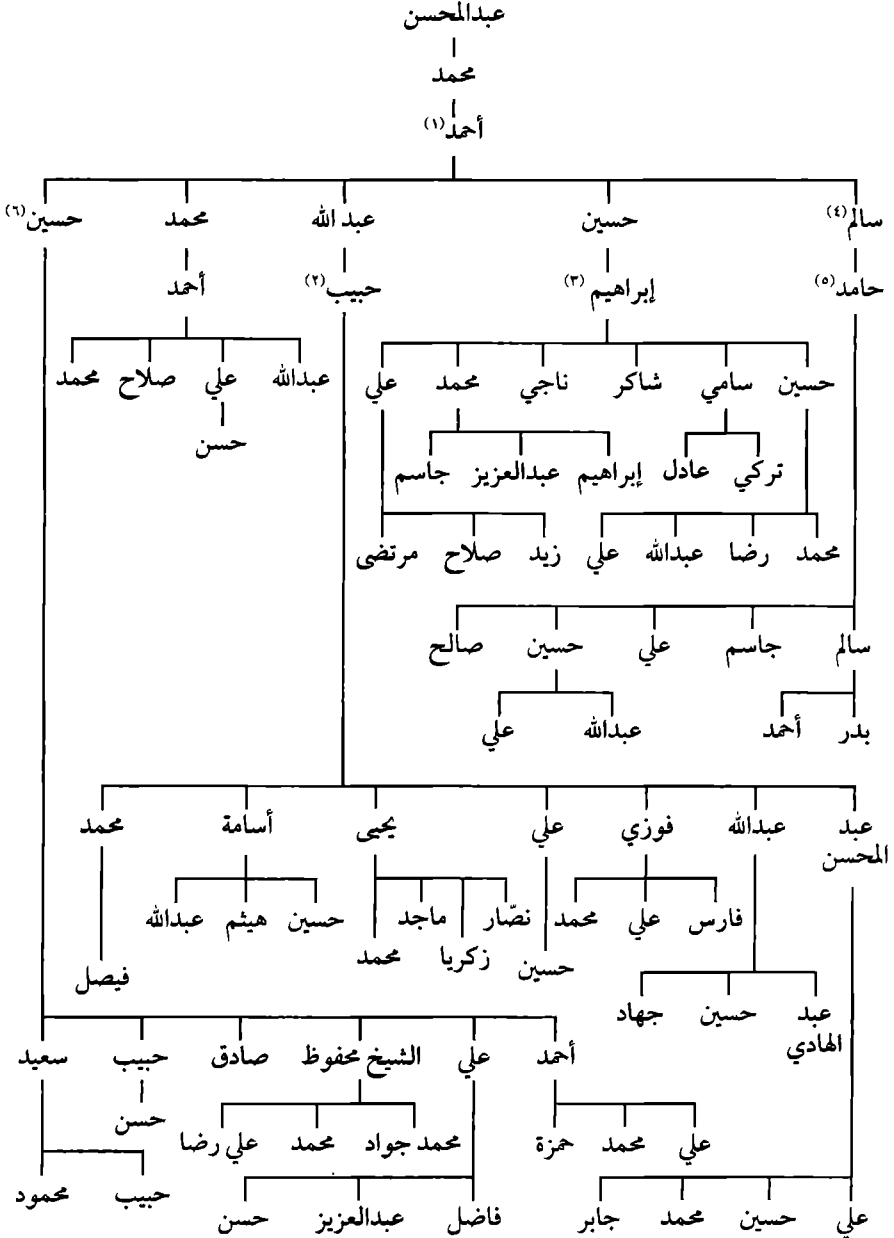

معلومات تابعة لـ (مشجّر) أسرة الزويد:

موطن هذه الأسرة الكريمة هو (البحرين) ثم انتقلت بعد ذلك إلى قرية الحليلة، بعدها انتقل أحمد بن محمد بن عبدالمحسن الزويد إلى القارة مع أبنائه.

علي علي حسن الزويد توفي بتاريخ ١٠/٢/١٤١٣هـ.

١- هو الذي انتقل إلى القارة.

٢- توفي يوم الأربعاء الموافق ٣/٤/١٤١٨هـ.

٣- توفي بتاريخ ٤/٤/١٤١٥هـ. يحمل في حفيظة النفوس عائلة (المحسن).

٤- كان ساكناً في بلدة الحليلة المجاورة لبلدة القارة ثم انتقل إلى القارة بسبب وفرة العمل في النخيل والمزارع، وتزوَّج في القارة وأنجب حامد.

٥- توفي يوم الثلاثاء الموافق ٢٢/٥/١٤٣٢هـ.

٦- توفي يوم الاثنين الموافق ٢/٣/١٤٢٦هـ.

محمد محمد حسين العيسى (حمدان) توفي الثلاثاء الموافق ٢٥/١٢/١٤١٣هـ، هذا ما هو مكتوب على قبره.

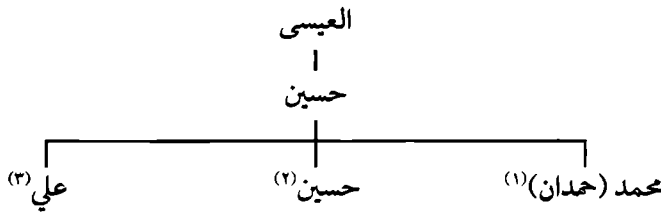

١- توفي بتاريخ الثلاثاء الموافق ٢٥/١٢/١٤١٣هـ. وعنده ثلاث بنات.

٢- له بنت واحدة، توفي في الثمانينيات الهجرية تقريباً.

٣- ويعرف بـ (خريدة)، عنده أربع بنات. توفي في شهر شعبان عام ١٤٢٤هـ وعمره في التسعينيات.

هناك رأي يقول إنّ محمداً (حمدان) وإخوانه من عائلة الحافظ من قرية الحليلة.

المملكة العربية السعودية

١٠٠٠ / ٢٩٥١

استارة سفر

التبحة (نصف فرش)

اسم المسافر واسم ابيه وشهرته احمد بن محمد بن احمد بن زيدالمهنة فلاحتاريخ الولادة ومحلها ١٢١٨ حجازمحل الاقامة حجازالطول بالسنتيمتر ١٧٠العيان كتمالوجه متنطحاللون الحمرالمميزات الخاصة صغير بوجهالتابعة : جواز نفوس : الكويتية

تاريخ تجديد الجواز

جهة السفر الكويتمقصد السفر الكويتالمرافق بموز

توقيع المسافر

التاريخ ١٠ / ٨ / ١٣٦٨

نشهد نحن للوقمين ادناه اننا نعرف الشخص المذكور ونشهد به حجة ما ذكر به عليه .

مدير الجوازات

شاهد ومعرف

شاهد ومعرف

١٠٢١ - ج (٥٠٠)

استمارة سفر قديمة

٣٠- عائلة الحمود (الدليل)

سبب تسميتهم بالدليل كما يجبرنا الحاج معتوق (أبو باقر) بقوله: (في القديم كان والدي (حسن) وهو طفل صغير يلعب مع أطفال (الفريق) الذين هم في سنّه، وكانوا يتجولون في البلدة وعندهم عصي من (جريد النخل) وكلّ فرد يمتطي واحدة من هذه العصي ومن ضمنهم والدي، ويذهبون حيث واحد يتقدمهم وهو يصيح:

نرسي عيّن جرس كم تبيع الفرس
ويتجولون في الشوارع وهم على هذه الحال، وكان العمدة آنذاك السيد سلمان بن صالح العبد المحسن، وهؤلاء الأطفال يهابوه؛ لأنه رجل كبير. وكان والدي يتقدم ولا يخاف ويصيح بتلك الكلمات الأنفة الذكر. ويمر مسرعاً من أمام السيد سلمان والسيد سلمان يناديه: تعال يا (أبو دوله^(١)) وين.. ب(دولتك) وعلقوا عليه من ذلك الحين بـ (الدليل).

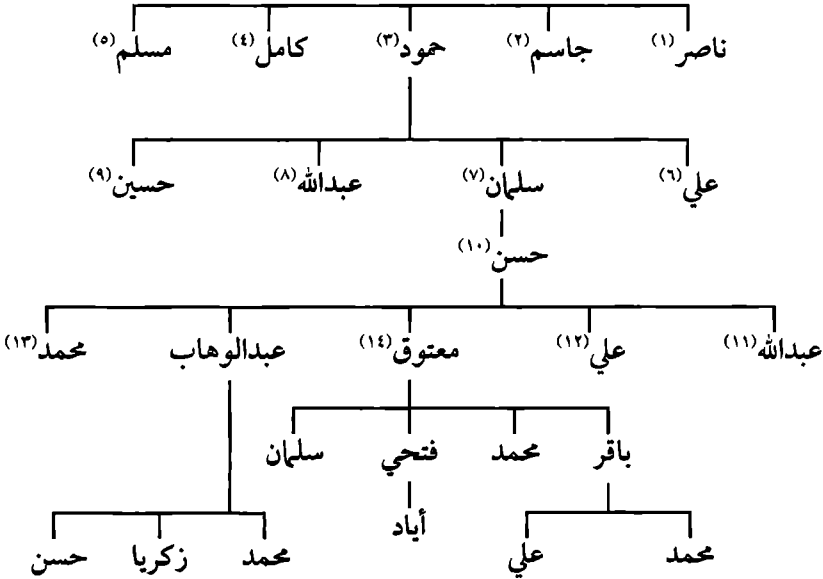

عائلة الحمود (الدليل)

معلومات تابعة لـ (مشجّر) أسرة الحمود (الدليل):

١، ٢، ٣، ٤، ٥، ٦: جميعهم سكنوا البصرة (أبو الخصيب) ويحملون عائلة الحمود.

٧- سكن البصرة لمدة ٢٢ سنة وهو من سكنة الكوارج.

٨، ٩: سكننا في البصرة (أبو الخصيب).

١٠- ولد في البصرة وتوفي في القارة عام ١٣٦٩هـ تقريباً وعمره في حدود

٧٠ سنة. جاء إلى الأحساء وعمره ٥ سنوات. ذكر اسمه في بعض الوثائق بتاريخ ١٦/٢/١٣٦٣هـ.

١١- توفي وعمره ١٠ سنوات تقريباً.

١٢- توفي بعد أخيه محمد وعبدالله وعمره ٧ سنوات تقريباً.

١٣- توفي بعد أخيه عبدالله وعمره ١٢ سنة تقريباً.

١٤- توفي يوم الثلاثاء الموافق ١٢/٥/١٤٢٨هـ.

٣١- عائلة الأقدم

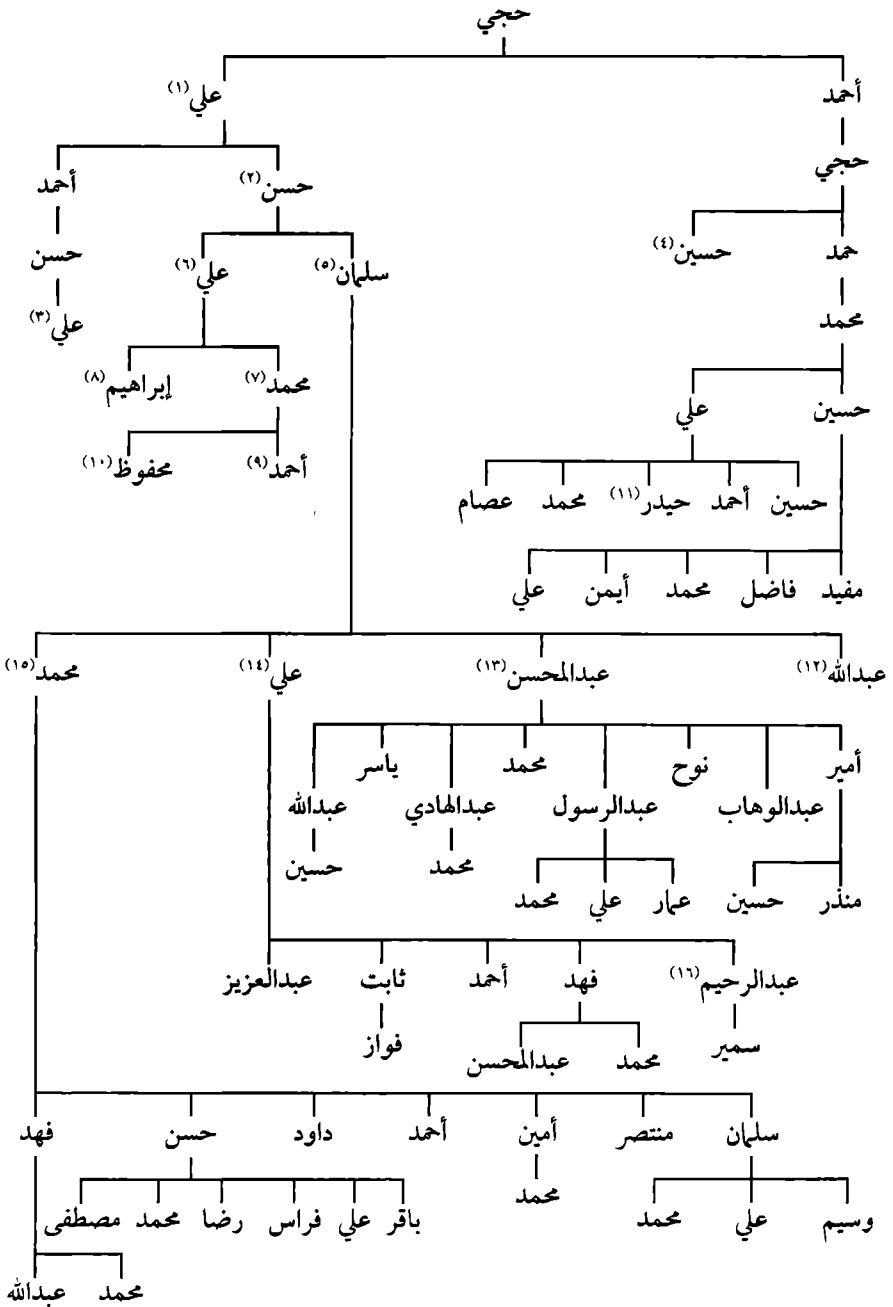

معلومات تابعة لـ (مشجّر) أسرة الأقمم:

- ١- والمعروف بـ علي (المقلد).
 - ٢- دفن في القارة.
 - ٣- زوجته من العباد. لم يعقب إلا بنات.
 - ٤- توفي في البحرين. عنده سبع بنات.
 - ٥- توفي في شهر شوال عام ١٣٤٩هـ المصادف ١٩٣٠م ودفن في القارة. زوجته من عائلة العيثان، وهي أخت أم المرحوم عبدالله العيثان (عبد).
 - ٦- توفي بعد أخيه سلمان.
 - ٧- زوجته من العباد. توفي في القارة عام ١٩٣٨م الموافق لعام ١٣٥٧هـ.
 - ٨- توفي في العشرينيات الهجرية في القارة قبل أن يتزوج.
 - ٩- توفي وعمره في حدود ١٢ سنة.
 - ١٠- توفي وعمره في حدود ١٥ سنة.
 - ١١- توفي وعمره في حدود ٣-٤ سنوات.
 - ١٢- توفي عام ١٣٦٧هـ المصادف ١٩٤٨م قبل أن يتزوج.
 - ١٣- توفي يوم الثلاثاء الموافق ١٤٢٢/٩/٥هـ.
 - ١٤- توفي يوم الثلاثاء ١٣/١/١٤٢١هـ.
 - ١٥- توفي بتاريخ ٢٩/١١/١٤١٧هـ يوم الأحد.
 - ١٦- توفي يوم الأربعاء ٢٤/١١/١٤١٧هـ. وعمره ٣٩ سنة.
- حسن علي محمد الأقمم، توفي يوم الأربعاء الموافق ١١/٥/١٤٢٧هـ.

٣٢- عائلة الدرويش

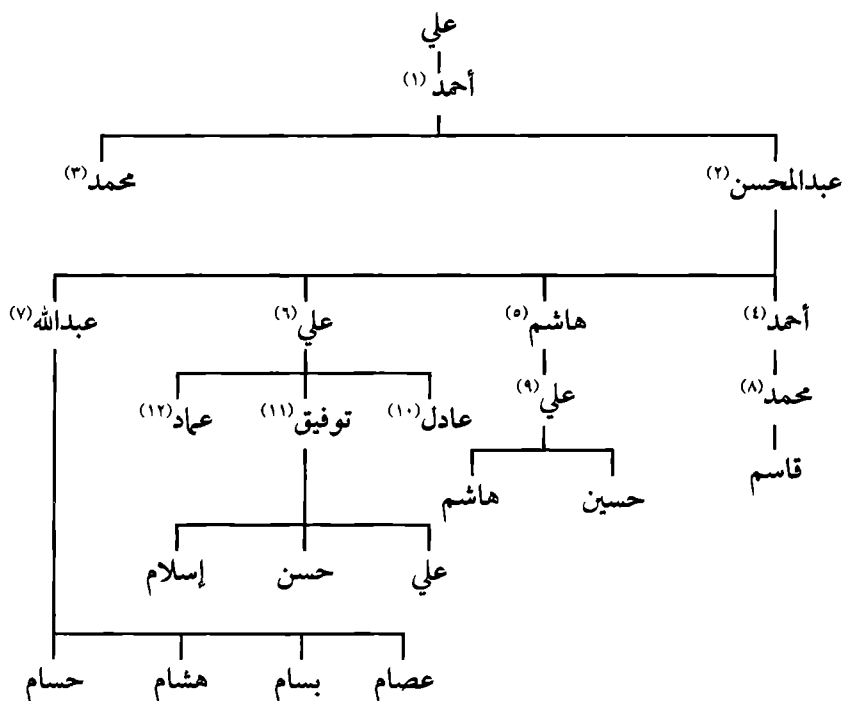

معلومات تابعة لـ (مشجر) أسرة الدرويش:

١- دخل عليه السيد علي الصالح العبد المحسن وهو متلحف شابكاً علي يديه وحاضناً لنفسه، فقال له السيد: لماذا صاير مثل الدرويش. فلقب من ذلك الحين بهذا اللقب.

٢- توفي في حدود عام ١٣٦٣هـ وعمره ٤٦ سنة تقريباً. وكان يسكن فريق الجماعة. وجد اسمه في بعض الوثائق القديمة بتاريخ غرة شوال / ١٣٤٩هـ.

٣- توفي في حدود ١٣٦٥هـ وعمره ٦٥ سنة وهو أكبر من أخيه عبد المحسن ولم يعقب إلا بنات. توفي في القارة.

٤- عمل فترة في البحرين وهو الآن ساكن مع أبنائه في الدمام.

٥- سكن في القيصومة لمدة ١٠ سنوات إلى سنة ١٣٩٤هـ وأيضاً عمل بها بناءً

ونجاراً، وأيضاً عمل في راس مشعاب حوالي ٦ سنوات. وهو في الوقت الحالي ساكن القارة في القوع. كان سابقاً يسكن في فريق الجماعة. توفي يوم الاثنين الموافق ١٦/١٠/١٤٢٥هـ.

٦- سكن مدينة الخبر من عام ١٣٩١هـ تقريباً إلى الآن مع أبنائه.

٧- سكن مدينة الخبر من عام ١٣٩١هـ تقريباً إلى الآن مع أبنائه.

٨- يسكن الظهران في الوقت الحالي ويعمل في شركة أرامكو.

٩- سكن في المبرز والهفوف من ١٦ سنة أي في عام ١٤٠٣هـ تقريباً إلى الآن.

١٠- ساكن في القارة وهو يعمل في وزارة الصحة.

١١- حالياً ساكن في (الإسكان).

١٢- ساكن مع أبيه في الخبر ووالدته من القطيف/ يجبرنا السيد هاشم بن عبد

المحسن الدرويش: بقوله: نسبنا يرجع إلى السيد خليفة^(١).

(١) أخذنا المعلومات منه بتاريخ ٢٩/٣/١٤١٩هـ يوم الخميس.

٣٣- عائلة المهدي (الغويلي)

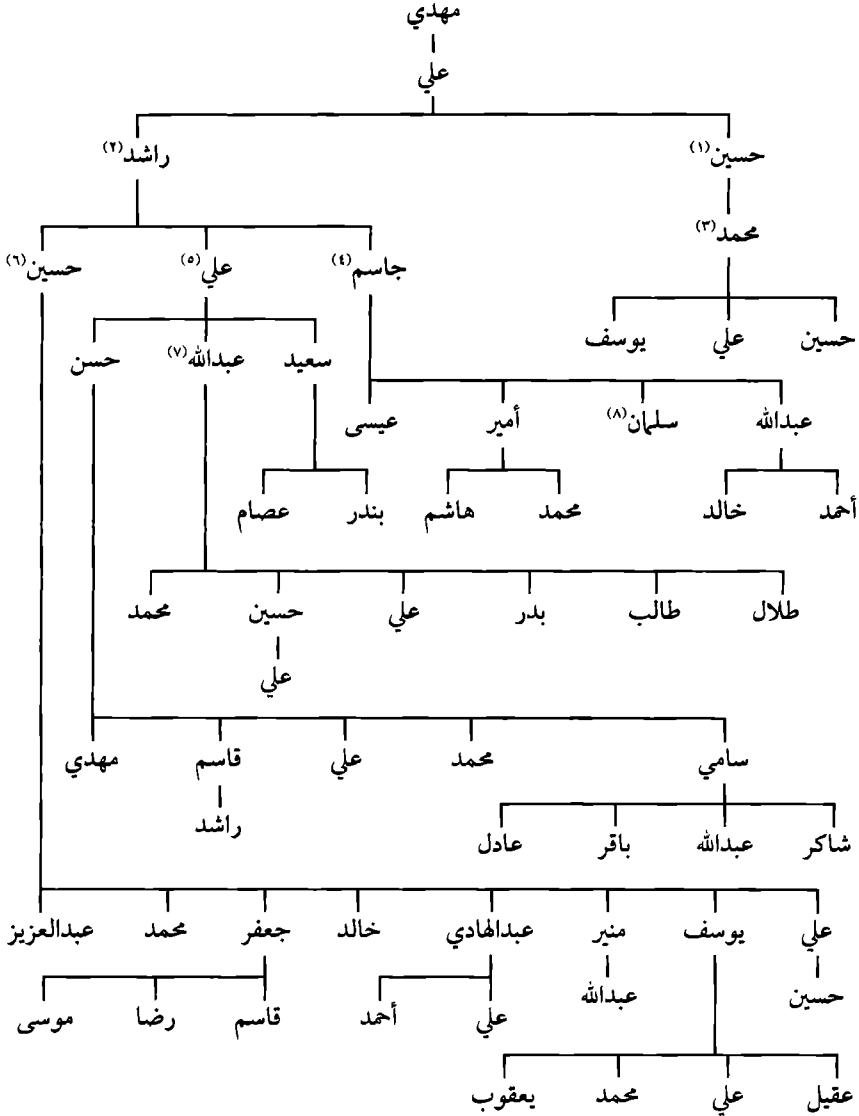

معلومات تابعة لـ (مشجر) أسرة الغويلي:

- ١- لقبه في بطاقة الأحوال (المهدي)، وهو ساكن في قرية الحليلة مع أبنائه.
- ٢- وهو أكبر قناص بـ (البندقية) ويُعدّ من أمهر الموجودين في القارة لدقته في

التصويب. أيضاً هو غوّاص ماهر حيث عمل في البحرين. توفي وعمر ابنه حسين ٧ سنوات، وأطلق لقب (غويلي) عليه.

٣- توفي عام ١٤١٢ هـ وله أكثر من حفيظة نفوس. وهو ساكن الحليّة مع أبنائه.

٤- توفي في حدود ١٤٠٣ هـ في بداية (القص).

٥- توفي قبل أخيه جاسم.

٦- أجرينا معه مقابلة للاستفسار عن عائلتهم ليلة الجمعة الموافق ١٨/١١/١٤٢٠ هـ - ٢٤/فبراير/٢٠٠٠م في مجلسه وكان معي في أثناء المقابلة الأخ أحمد عبد المحسن البدر، وعمره آنذاك ٦٥-٧٠ سنة. توفي يوم الثلاثاء الموافق ١/٥/١٤٢٩ هـ.

٧- ساكن في العمران.

٨- ساكن في قرية المنيزلة مع أبنائه. توفي يوم الأربعاء الموافق ١٧/٨/١٤٢٦ هـ، وكنيته (أبو فضل).

يخبرنا الحاج حسين بن راشد الغويلي عن عائلتهم بقوله: (كان مقرّ سكننا قرية الحليّة، وخرجنا منها عندما هجمت العجمان عليها وجئنا إلى القارة، ونسبنا هو (المهدي). بالنسبة لسبب التسمية بـ (غويلي) ومصدرها هو: الملك عبدالعزيز، حيث أطلقها على (راشد) جدّ العائلة؛ لأنه كان ماهراً وبارعاً في التصويب وأعجب به الملك عبد العزيز، فإذا أقبل عليه يقول له الملك عبدالعزيز: تعال يا غالي، تعال يا غويلي؛ بسبب منزلته ومكانته عند الملك عبدالعزيز حيث اعتمد عليه اعتماداً كبيراً في حروبه، ومنذ ذلك الحين أطلقت عليه هذه التسمية^(١).

أيضاً هناك قول بأنه في السابق يطلق عليهم (المهدي)، وقد وجدت بعض الأسماء في بعض الوثائق القديمة معروفة بـ (المهدي).

(١) أيضاً أخبرنا بذلك السيد حسين بن طاهر بن علي الغراش، وهو ما أكدّه لنا الحاج حسين الغويلي في المقابلة معه بقوله إن الغويلي لقب أطلق على أبيه (راشد من غلاته) ولكنه لم يخبرنا أن الذي أطلق عليه اللقب هو الملك عبد العزيز.

محمد بن حسين المهدي، ومريم بنت حسين المهدي، أختها نورة، ومحمد بن حسن المهدي بتاريخ ٧/٨/١٣٧٤هـ.

وحسين بن مهدي بتاريخ ١٢/ رجب / ١٣٤٣هـ.

٣٤- عائلة الوردى

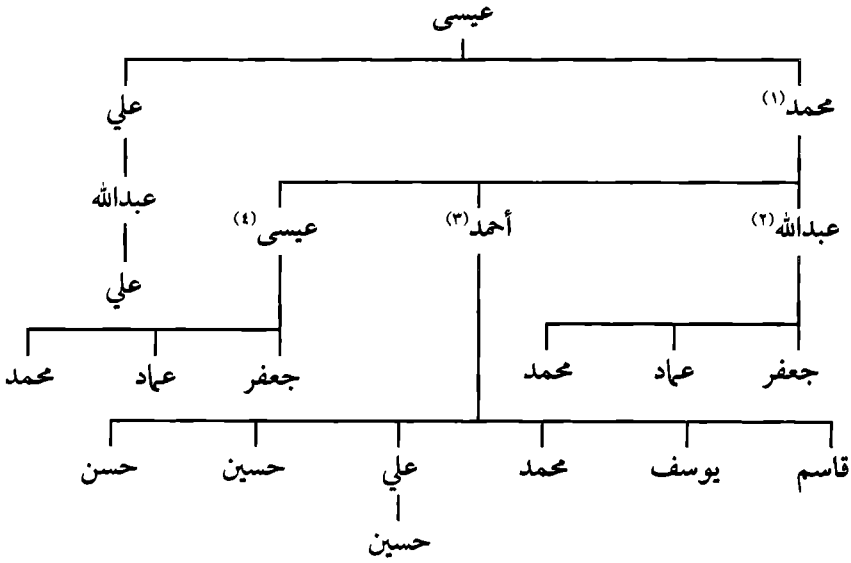

١- توفي يوم الاثنين ٨/١٠/١٤٠٨هـ.

٢- يعمل في الحرس الوطني.

٣- سكن قرية المنيزة منذ سنوات مع أبنائه. توفي بتاريخ ١٩/٨/١٤٣٢هـ.

٤- حالياً في الجبيل الصناعية مع أبنائه.

أمّا بالنسبة لسبب التسمية بـ (الوردى) يخبرنا أحدهم: إنهم لقبوا بـ (الوردى) نسبة إلى (أبو عيسى الوردى)، وقد عرف عنه أنه إذا أتى بـ (الذبيحة) ووضعها (يطبطب) عليها، ويقول: (ورد)، أي إن (الذبيحة) مثل الورد، فلقب منذ ذلك الحين بـ (الوردى)^(١).

(١) المرحوم: معتوق حسن سلمان الحمود (الدليل).

عائلة الوردية كانت موجودة في القارة منذ سنين ولهم أقارب وأبناء عمّ في البصرة، ولهم قرابة مع أولاد عبد علي^(١).

٣٥- عائلة الدهام

وتشمل عدّة فروع، وهي: الدهام، الصاهود، الدّواس، السويلم (سنبل)، النصيب. وكلهم ينتمون إلى عائلة (النصيب)، ولم نستطع ربط فروعهم بعد محاولات متعدّدة. ونحن هنا نذكر كلّ فرع على حده، لعلّ المستقبل يمكننا من ربط هذه الفروع.

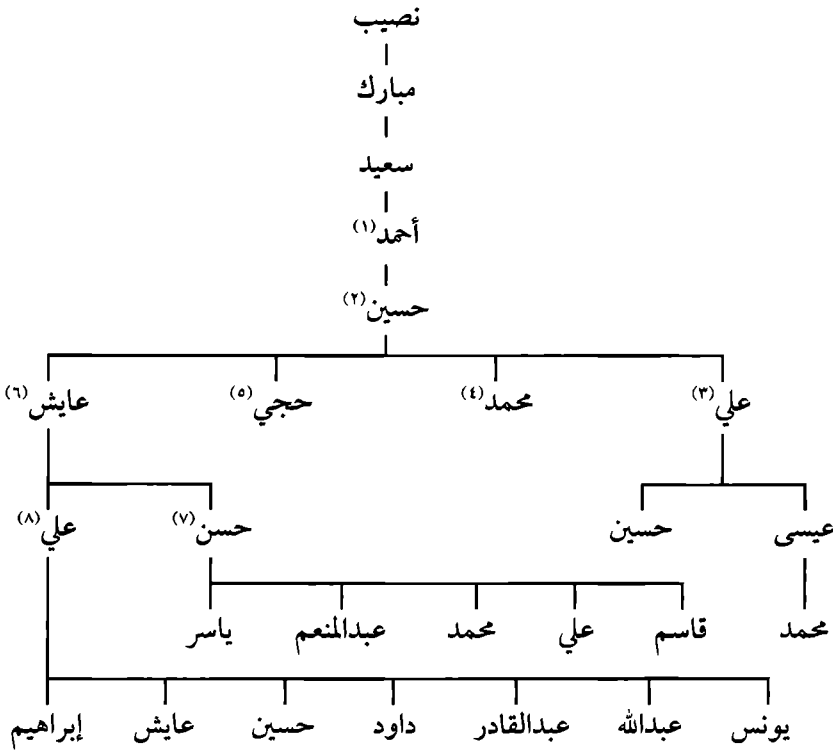

معلومات تابعة لـ (مشجّر) فرع الدهام:

١- عمل في البحرين (غواص).

٢- توفي في حدود ١٣٩٦ هـ وعمره ٦٥ سنة تقريباً.

(١) أخذنا المعلومات المتعلقة بعائلة الوردية من عبدالله بن حجي العلي والمعروف بـ (عبدالله بدر).

٣- يحمل عائلة الدهام مع أبنائه. توفي يوم الخميس الساعة العاشرة والرابع صباحاً الموافق ١٦/١٢/١٤٢٢هـ - ٢٨/٢/٢٠٠٢م.

٤ [١٣٧٠هـ وعمره (٣٠)-

(٣٥) سنة تقريباً. وهو متزوج وعنده بنت واحدة فقط.

٥- توفي في القارة في حدود ١٤٠١هـ وعمره ٢٥ سنة تقريباً.

٦- توفي بتاريخ ٨/١٠/١٤١٣هـ وعمره ٦٥ سنة ودفن في القارة.

٧- وهو ساكن القارة، يعمل في مديرية الزراعة بالهفوف.

٨- وهو ساكن القارة، يعمل في مدينة الخرج موظفاً في مؤسسة المصانع الحربية.

كان يطلق عليهم في السابق (السعيد) نسبة إلى جدّهم (سعيد).

وجدنا اسم حسين دهام في بعض الوثائق القديمة مؤرخ بتاريخ ١٥/١٢/١٢٩٥هـ.

فرع.. السويلم

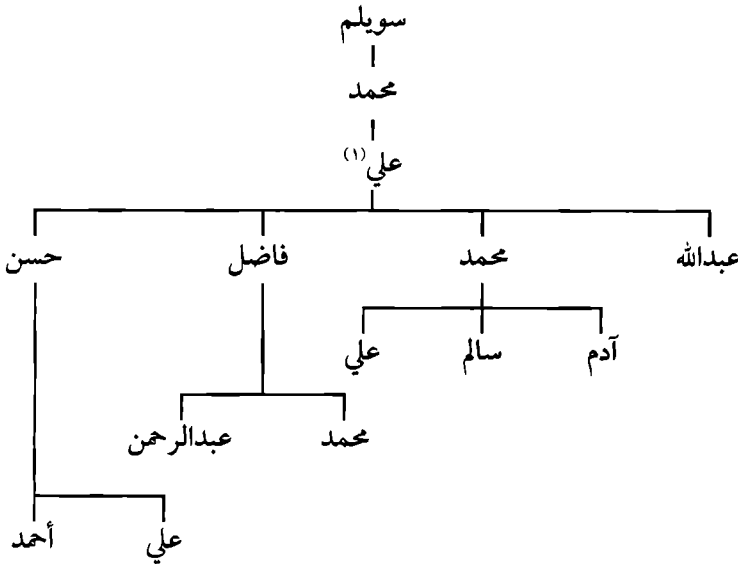

١- وهو ساكن القارة. توفي في حدود ١٣٩٨هـ وعمره ٦٥ سنة تقريباً وأولاده

يسكنون القارة. عمل في البحرين.

كانوا يعرفون سابقاً بـ (سنبل).

علي صادق عبد الله السويلم توفي يوم السبت الموافق ١/٧/١٤٣٤هـ.

هناك رجل منهم اسمه علي محمد سويلم السويلم، توفي بتاريخ ٩/٩/١٤١٠هـ.

فرع.. الصاهود

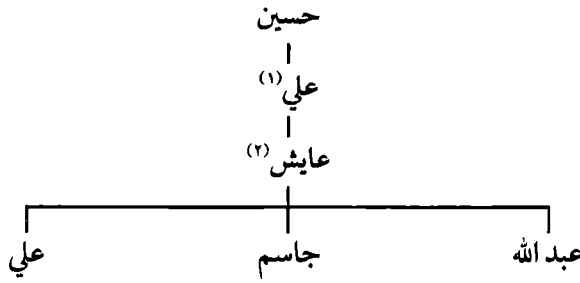

١- توفي في حدود ١٣٩٨هـ وعمره ٦٥ سنة تقريباً في القارة.

٢- سكن في سيهات لفترة، بعد ذلك رجع إلى الدمام. خرج من القارة في حدود

١٣٩٩هـ وهو الآن يسكن في الدمام مع أولاده. زوجته إحدى بنات (علي سنبل).

فرع الدّواس

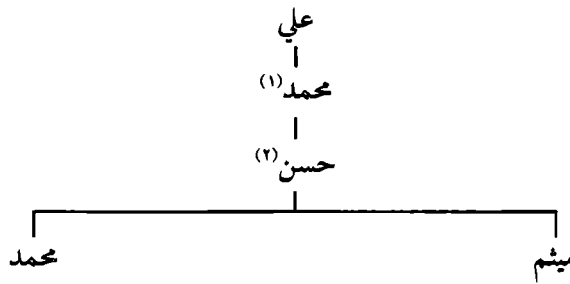

١- توفي في حدود ١٣٨٦هـ - ١٣٨٧هـ في القارة ودفن بها. وكان يسكن عند

مجلس الجلواح.

٢- حالياً، يسكن في الخبر مع أبنائه وهو يعمل في بترولين. وعنده مؤسسة حسن

الدّواس للصيانة وتنظيف المباني. خرج من القارة وعمره (٥ سنوات).

٣٦- عائلة الزهير

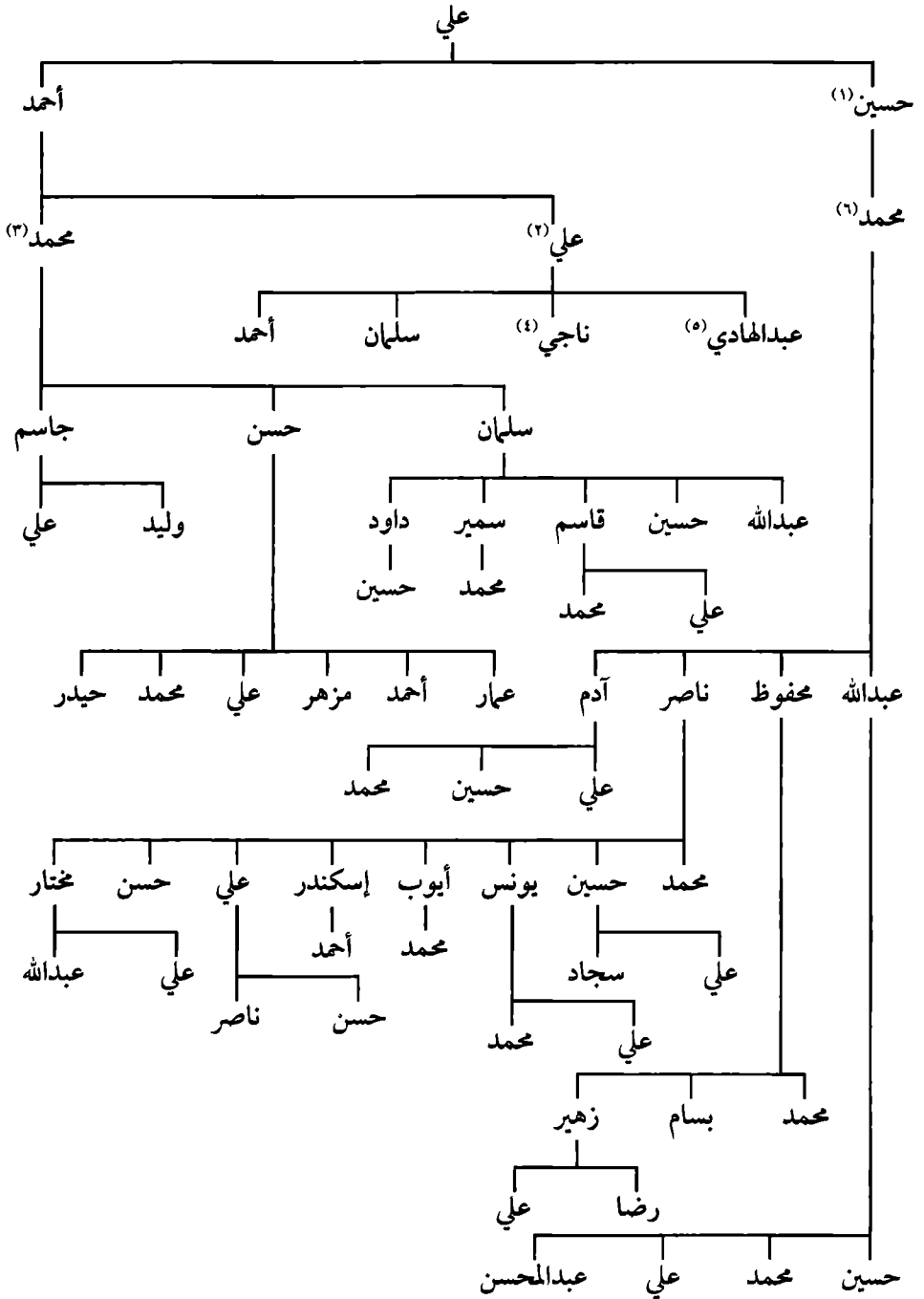

معلومات تابعة لـ (مشجّر) عائلة الزهير^(١):

- ١- وهو المشهور بـ (المطوع) الذي يعلم القرآن الكريم. وجد اسمه في بعض الوثائق القديمة شاهداً بتاريخ ٣/١/١٣٣٦هـ، و ٢٣/٩/١٣٧٦هـ.
 - ٢- كان يسكن بلدة القارة بعد ذلك تزوّج امرأة من الجبيل وسكن وتوفي بها حيث توفي بعد أخيه محمد بسنة تقريباً.
 - ٣- توفي يوم الأربعاء الموافق ٨/١١/١٤٠٨هـ.
 - ٤- توفي وعمره في حدود ١٥ سنة.
 - ٥- حاليّاً يعيش في الإسكان مع أولاده.
 - ٦- توفي يوم الاثنين الموافق ٢٧/١١/١٤٢٤هـ.
- هناك رأي يقول: إن موطنهم كان بالبحرين.
- أحمد ومريم ابنا محمد بن أحمد الزهير موجودان بموجب وثيقة بتاريخ ١٤/١/١١٥٥هـ.

٢٧- عائلة العباد

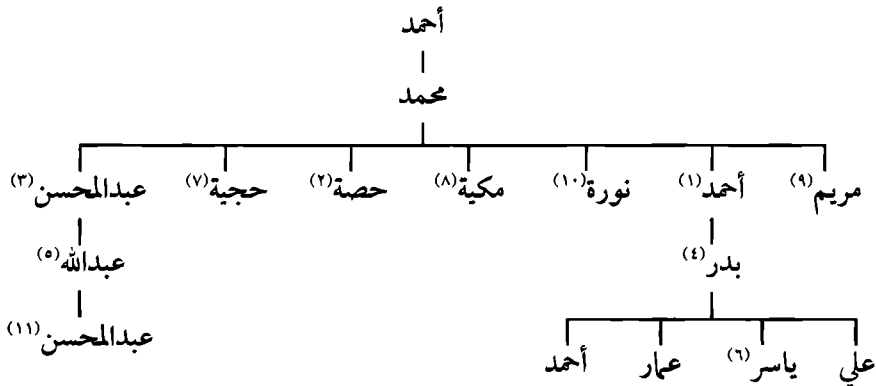

(١) أخذنا معلومات عن عائلة الزهير من آدم محمد الزهير، أبو محمد، ليلة الأربعاء الموافق ٢٣/٩/١٤٢١هـ.

- ١- توفي عام ١٣٨٥هـ في القارة وعمر ابنه بدر ٦ سنوات.
 - ٢- أمّ المرحوم علي بن حسين العيثان (الحرّ).
 - ٣- توفي عام ١٣٨٤هـ في القارة.
 - ٤- وهو صاحب حملة الحج.
 - ٥- توفي بتاريخ ١٥/٦/١٤١١هـ وهو في ريعان شبابه.
 - ٦- توفي بتاريخ ٢٤/١٢/١٤١٩هـ وعمره (١٥-١٦) سنة.
 - ٧- زوجة المرحوم عبد المحسن الأقم، أمّ ودیعة.
 - ٨- أمّ يوسف القنبر.
 - ٩- أمّ عبدالله وسلمان الحميدان.
 - ١٠- أمّ أحمد (متعب) العيثان.
 - ١١- توفي يوم الخميس الموافق ٢/٧/١٤٢٧هـ
- وقد أخذنا أسماء ومعلومات عمّات بدر العبّاد من الأستاذ/ حسين العيثان (الحرّ).
هناك رأي يقول إن موطن أسرة العبّاد هو البحرين، ولديهم وقف في المنامة،
وأتصور أنهم يلتقون مع أسرة (المطوع) الذي يرجع نسبها إلى (حجّبي رحمة البحراني).
هم أبناء عمّ في الحوطة (العمران).

٢٨- عائلة المعيبد (الأولى)

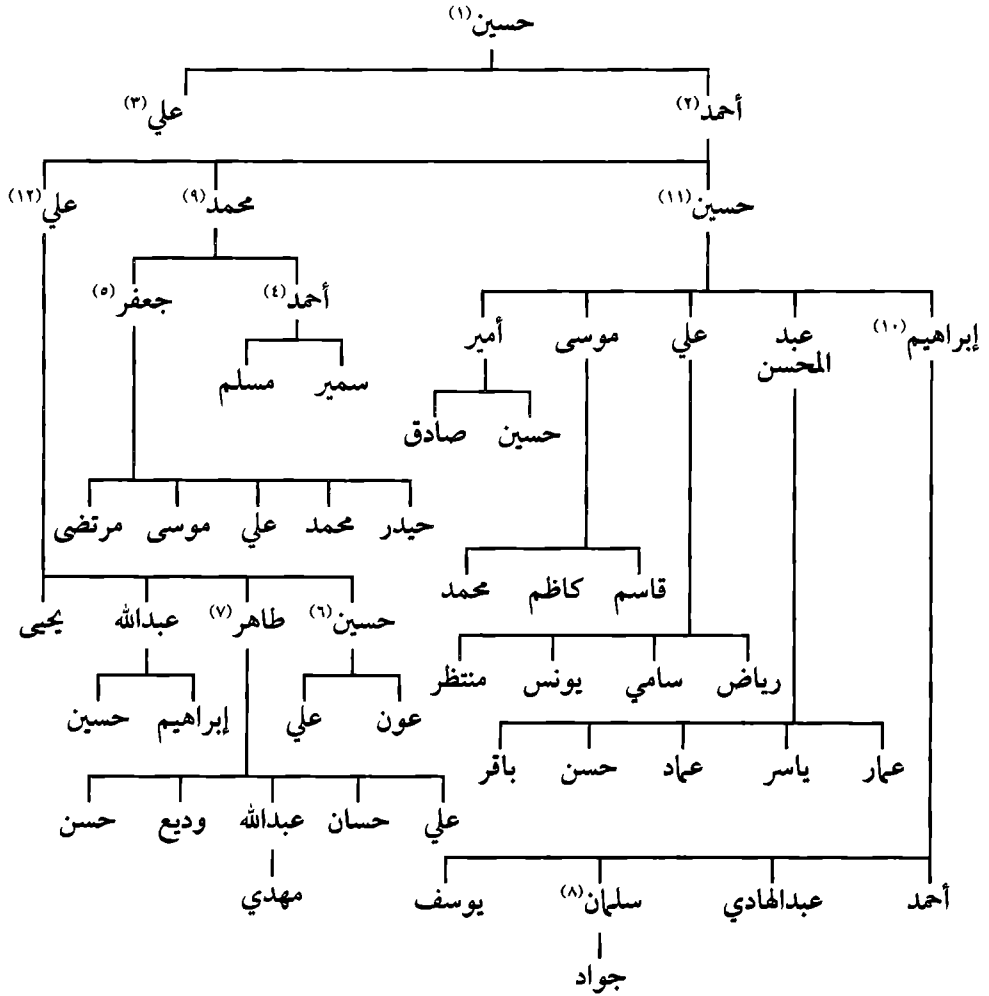

معلومات تابعة لـ (مشجّر) عائلة المعيبد (الأولى):

- ١- توفي في القارة.
- ٢- توفي في القارة.
- ٣- ما أنجب إلا بنتاً واحدة فقط وتوفيت. توفي في القارة في حدود ١٣٧٠ هـ.
- ٤- كان ولا يزال يعمل في الفلاحة.

- ٥- كان ولا يزال يعمل في الفلاحة.
- ٦- له خبرة في مجال البناء.
- ٧- خرج من القارة في حدود ١٤٠٨هـ، وسكن راشدية المبرز مع أبنائه.
- ٨- توفي يوم الخميس الساعة ٥هـ عصراً بتاريخ ٢/٤/١٤٢٣هـ وعمره ٢٥ سنة.
- ٩- توفي يوم الأحد الموافق ١٩/٦/١٤٢٤هـ وعمره في حدود ١٠٨. حيث نخبرنا حينما التقيناه في منزله ليلة الثلاثاء ٤/٤/١٤١٩هـ بقوله: (أعمل في الفلاحة وعملت في البحرين في البناء وفي (دقاق الجصّ (عربي)) سنين طويلة حيث كنت أمكث في البحرين من (٦-٧ شهور) ثم بعد ذلك أنزل الأحساء).
- ١٠- توفي بتاريخ ٤/٤/١٤٣١هـ.
- ١١- توفي يوم الخميس الموافق ١٢/٦/١٤٣١هـ.
- ١٢- توفي بتاريخ ١٠/٤/١٤٣٣هـ.
- هناك رأي أن هذه الأسرة ترجع إلى (آل بوحمود) من قرية الدالوة، وعلى هذا الأساس فهي تلتقي مع أسرة الطّريفي، وأن موطنهم هو قرية الدالوة^(١).
- أيضاً نخبرنا أحد أفراد الأسرة بقوله: (أجدادنا كانوا في التويثير).

(١) المرحوم عبد المحسن حمود الحمد.

٣٩- عائلة المعيب (الثانية)

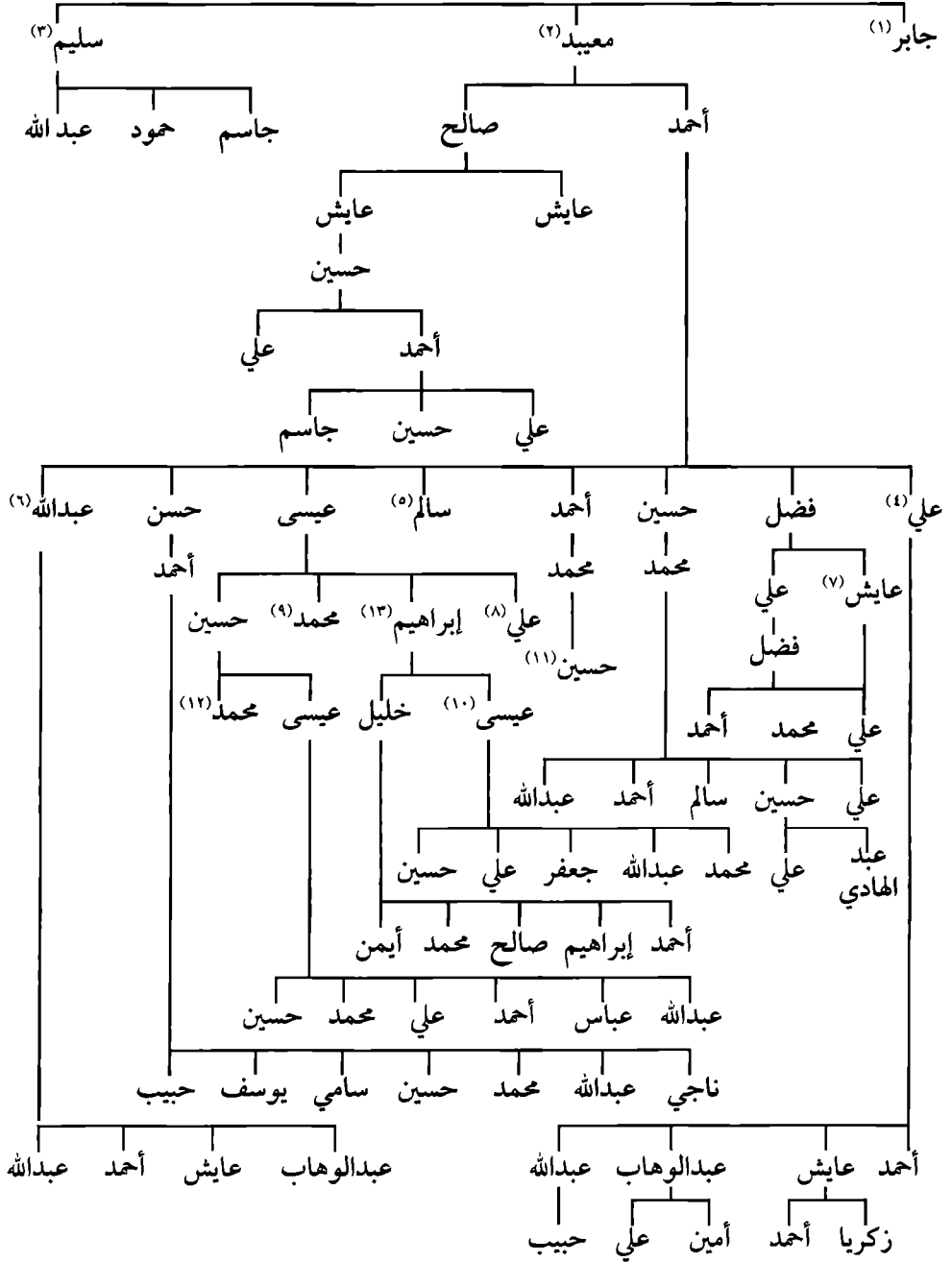

معلومات تابعة لـ (مشجّر) عائلة المعبيد (الثانية):

- ١- جدّ أسرة الجابر الموجودة في القارة.
 - ٢- جدّ أسرة المعبيدة الموجودة في القارة.
 - ٣- جدّ أسرة السليم الموجودة في المبرز.
 - ٤- أولاده يسكنون في (المبرز).
 - ٥- عنده ابنتان توفيتا.
 - ٦- أولاده يسكنون في المبرز.
 - ٧- أولاده يسكنون في بلدة الخليفة المجاورة لبلدة القارة.
 - ٨- ليس لديه عقب.
 - ٩- توفي قبل أن يتزوَّج.
 - ١٠- أخذنا منه المعلومات عن عائلته عام ١٤٢٤هـ في مجلسه بالقارة الذي أخبرنا أن أصل عائلتهم هو (ناظرة). توفي بتاريخ ١٤٣٤هـ / ٧ / ٢.
 - ١١- توفي.
 - ١٢- توفي قبل أن يتزوج.
 - ١٣- توفي يوم الجمعة الموافق ٢١ / رجب / ١٤١٥هـ.
- وهناك أسماء وجدناها في بعض الوثائق وفي أماكن أخرى، أتصوّر أنها تتعلق بهذه العائلة، وهي الآتي:
- ١- إبراهيم عيسى المعبيد، توفي يوم الجمعة ٢١ / ٧ / ١٤١٥هـ.
 - ٢- أحمد ولد معبيد، شاهد بموجب وثيقة عام ١٤ / ٣ / ١٢٨١هـ - ٢٠ / ١١ / ١٢٨٣هـ.
 - ٣- حسين ولد معبيد موجود بموجب وثيقة بتاريخ شهر ربيع الأول ١٢٩٦هـ.
 - ٤- أحمد بن محمد بن معبيد شاهد بتاريخ ٢٠ / ١٠ / ١٢٥٦هـ بموجب وثيقة.

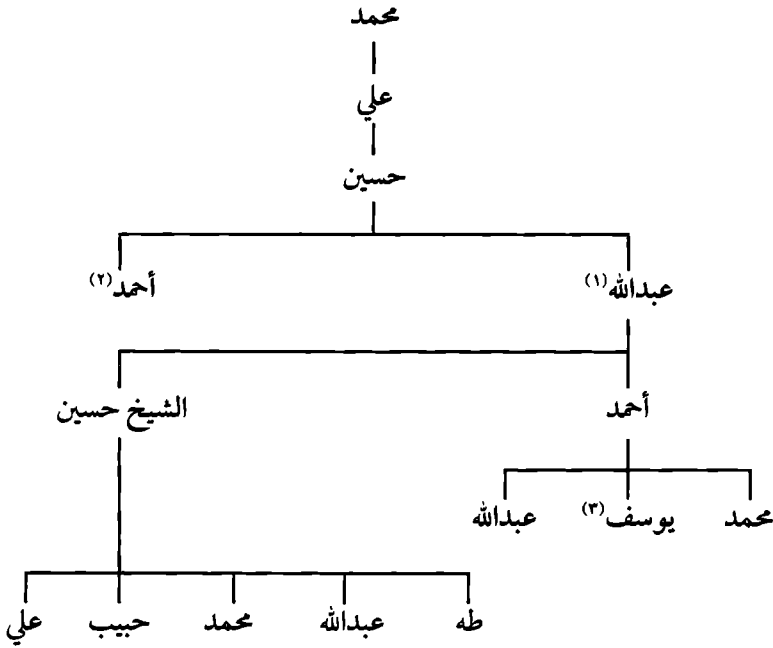

معلومات تابعة لـ (مشجّر) عائلة المعبيد (الثانية):

١- توفي يوم السبت بتاريخ ١١/٢/١٤١٩هـ. توفي والده وعمره في حدود ١٠ سنوات.

٢- توفي قبل أن يتزوَّج، وهو أكبر من أخيه عبدالله.

٣- توفي يوم السبت صباحاً الموافق ٢٨/١٠/١٤٢٢هـ، إثر حادث مؤلم.

يخبرنا الشيخ حسين بن عبدالله المعبيد بقوله: «لنا أقارب وأبناء عمّ في المبرز والحليّة والقرين...»، أيضاً يقول: «عائلة الجابر والمعبيد وعائلة السليم في المبرز هم عائلة واحدة. أمّا عائلة المعبيد الموجودة في القارة فليس بيننا وبينهم قرابة».

وهناك رأي يقول: «إن موطن هذه الأسرة هو قرية الحليّة وهم يرجعون إلى:

عائلة الفضل، والبخيت، والحبيب»^(١).

(١) المرحوم عبد المحسن حمود الحمد.

٤٠- عائلة الغراش

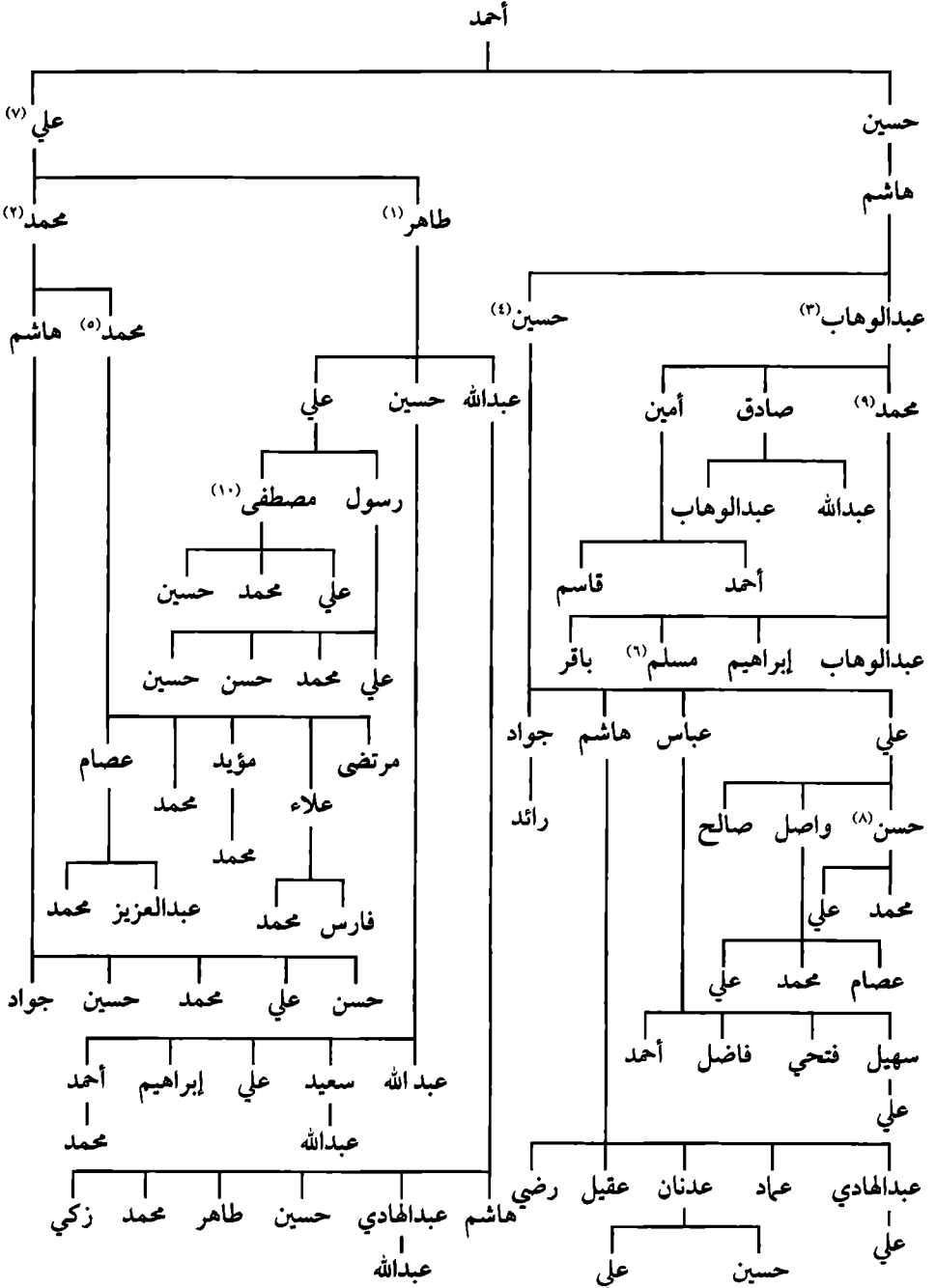

معلومات تابعة لـ (مشجّر) عائلة الغراش:

١- توفي عام ١٤٠٠هـ وعمره ٧٥ سنة تقريباً. وجد اسمه شاهداً في وثيقة قديمة شهر ربيع الأول / ١٣٥٤هـ.

٢- توفي في حدود ١٣٩٠هـ وعمره ٥٠ سنة تقريباً.

٣- توفي بتاريخ ١ / ٨ / ١٣٩١هـ. موجود اسمه في وثيقة بتاريخ ٢٦ / ٩ / ١٣٨٠هـ.

٤- توفي يوم الاثنين ١٩ / ٧ / ١٤١٦هـ وعمره ٩٥-١٠٠ سنة. موجود اسمه في وثيقة بتاريخ ٢٦ / ٩ / ١٣٨٠هـ.

٥- توفي في إيران يوم الاثنين الموافق ١٤ / ٣ / ١٤٢٠هـ، ودفن بها.

٦- ولد بتاريخ ٢٠ / ٦ / ١٣٩٥هـ وتوفي بتاريخ ٢٦ / ١٠ / ١٤١٠هـ.

٧- اشترى بيتاً في فريق الرحل الجنوبي من السيد أحمد بن السيد شرف بتاريخ ١٠ / ٧ / ١٣٣٨هـ.

٨- توفي يوم الأربعاء الموافق ٢٧ / ٦ / ١٤٣٤هـ.

٩- توفي يوم الأحد الموافق ٢٢ / ١٠ / ١٤٢٥هـ.

١٠- توفي يوم الاثنين الموافق ٢٢ / ١ / ١٤٣٥هـ.

يخبرنا الحاج حسين بن طاهر الغراش عن عائلتهم بقوله: (أطلق علينا اسم (الغراش)؛ بسبب الصناعة التي نعمل بها، وهي صناعة الفخار، بحيث يطلق عليها (غراش) أو (غراشه)، ويطلقون على هذا (غرش)؛ لأنه اشتغل بـ (الغراشة)).

أيضاً يخبرنا بقوله: كان هناك رجل من عائلتنا اسمه عبد الحسين الغراش وكان ساكناً في الفريق الجنوبي، خرج من القارة وذهب إلى قطر وعنده من الأولاد: حيدر، هاشم. ويوجد عائلة باسم (الغراش) في البصرة.

وهناك رأي يقول إن الغراش هم من سادة (الحسن) الموجودين في بلدة الرملة ولهم أقارب وأبناء عمّ في بلدة الجبيل، منهم: السيد طاهر الحسن.

وجدنا وثيقة تقول: إن السيد هاشم بن السيد حسين بن السيد أحمد الغراش اشترى بيتاً في فريق الرحل الجنوبي من السيد علي بن السيد أحمد الغراش بتاريخ ١٦/١٠/١٣٤٢هـ.

٤١- عائلة المهدي

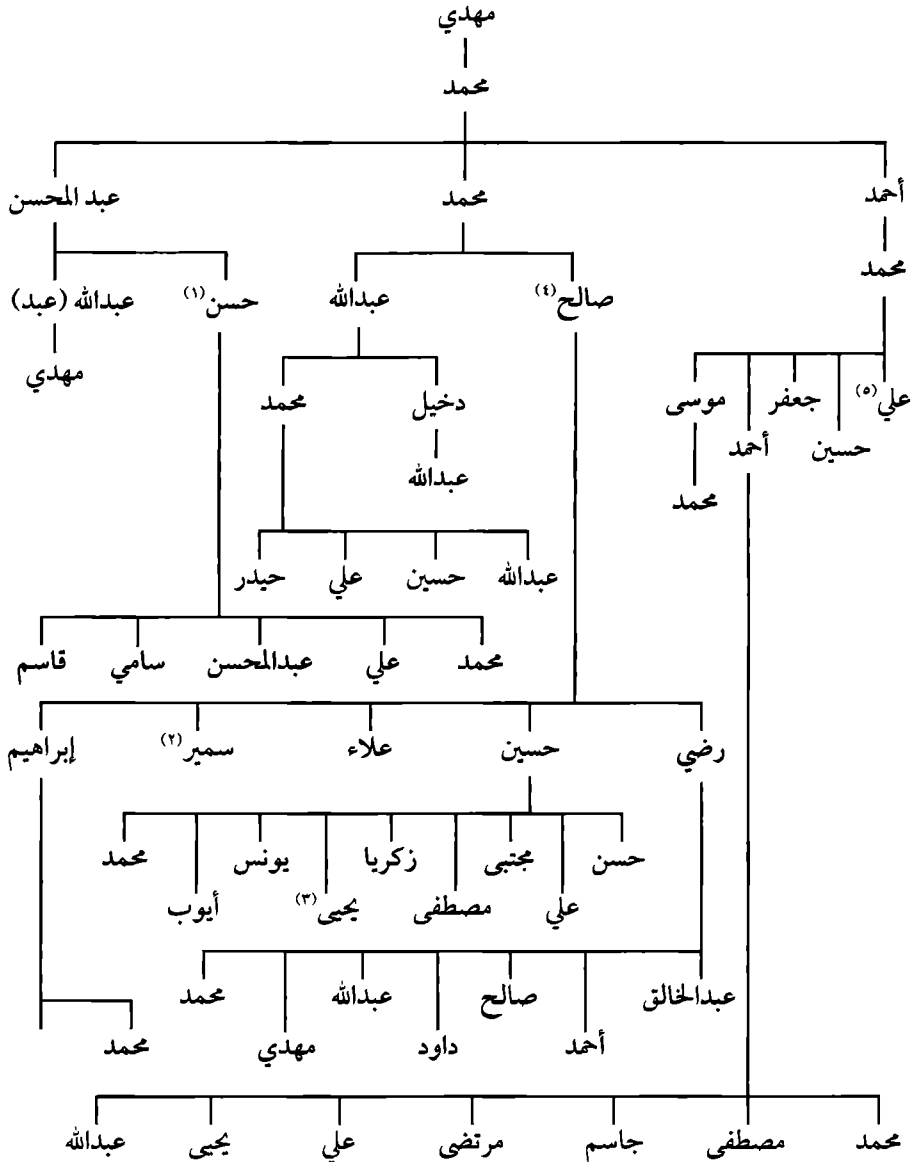

معلومات تابعة لـ (مشجّر) عائلة المهدي:

- ١- ويعرف باسم (حسين).
 - ٢- توفي يوم الجمعة الموافق ٩/٣/١٤١٩ هـ وعمره ٢١ سنة.
 - ٣- وهو توأم مع أخيه يونس.
 - ٤- توفي يوم الاثنين الموافق ٢٤/٨/١٤٢٩ هـ.
 - ٥- توفي يوم الأربعاء الموافق ٢٠/٨/١٤٢٧ هـ، ولم يتزوج.
- عبدالله بن أحمد مهدي توفي بتاريخ ١٢/١١/١٤٠٧ هـ.
هناك رأي أن عائلة المهدي يطلق عليها (القمر).

٤٢- عائلة الياسين (الناصر)

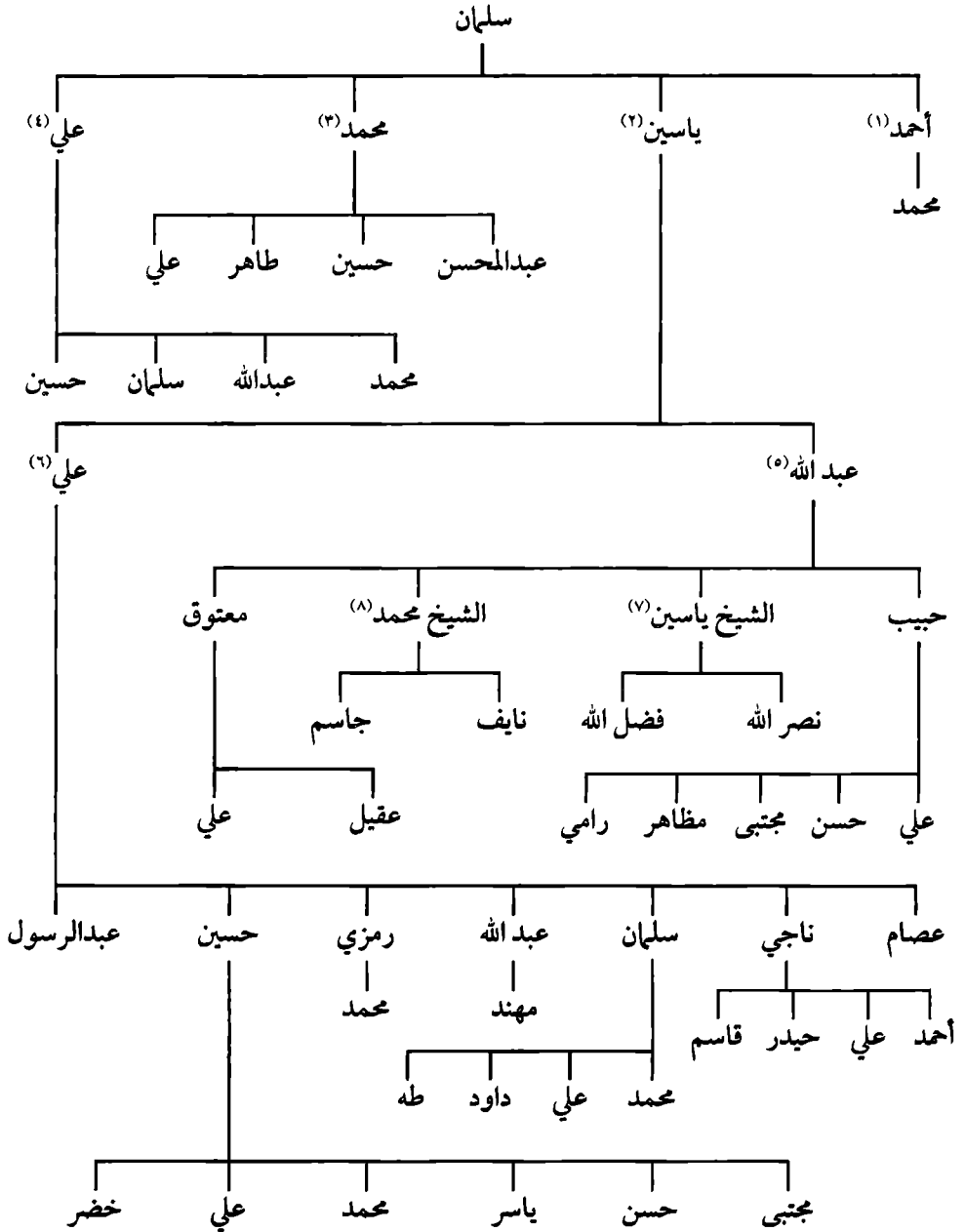

معلومات تابعة لـ (مشجّر) عائلة الياسين:

- ١- توفي حيث كان يعيش في أبو ثور مع أولاده.
 - ٢- توفي في أبو ثور.
 - ٣- توفي حيث كان يعيش في أبو ثور مع أولاده.
 - ٤- عاش في أبو ثور مع أولاده.
 - ٥- جاء إلى القارة وعمره ١١ سنة؛ بسبب وفاة والده وزواج أمّه من رجل من أهل القارة وعلى إثر ذلك انتقل إلى القارة. ميلاده في حدود ١٣٤٦هـ.
 - ٦- جاء مع أخيه عبدالله إلى القارة، توفي، قضى مع أولاده فترة طويلة في القارة. حالياً أولاده يسكنون في راشدية المبرز (ج) حيث خرجوا من القارة في حدود عام ١٤٠٧هـ - ١٤٠٨هـ.
 - ٧- تاريخ ميلاده ١٣٨٦هـ، وهو خطيب معروف في البلدة.
 - ٨- تاريخ ميلاده ١٣٧٧هـ، وهو أيضاً خطيب معروف. ختم القرآن الكريم وعمره ٢٠ سنة. مارس الخطابة من عام ١٤٠٦هـ حيث درس المقدمات على يد الشيخ إبراهيم بن عبدالله الخزعل^(١).
- وقد أخبرنا الشيخ محمد الياسين عن عائلتهم بقوله: «عائلة الياسين يرجعون إلى (الناصر) وهم من أبو ثور ويرجع نسبهم إلى (المقرن)».
- وجدنا اسماً يتعلق بعائلة الياسين في إحدى الوثائق:
- حرّره: محمد علي بن أحمد الياسين ٤ / ٧ / ١٣٣٤هـ.

(١) أخذنا هذه المعلومات من الشيخ محمد الياسين يوم الجمعة الموافق ٢٠ / ٧ / ١٤٢٠هـ في مجلسه في القارة، وكان معي الأخ أحمد عبد المحسن البدر.

٤٣- عائلة الهلال

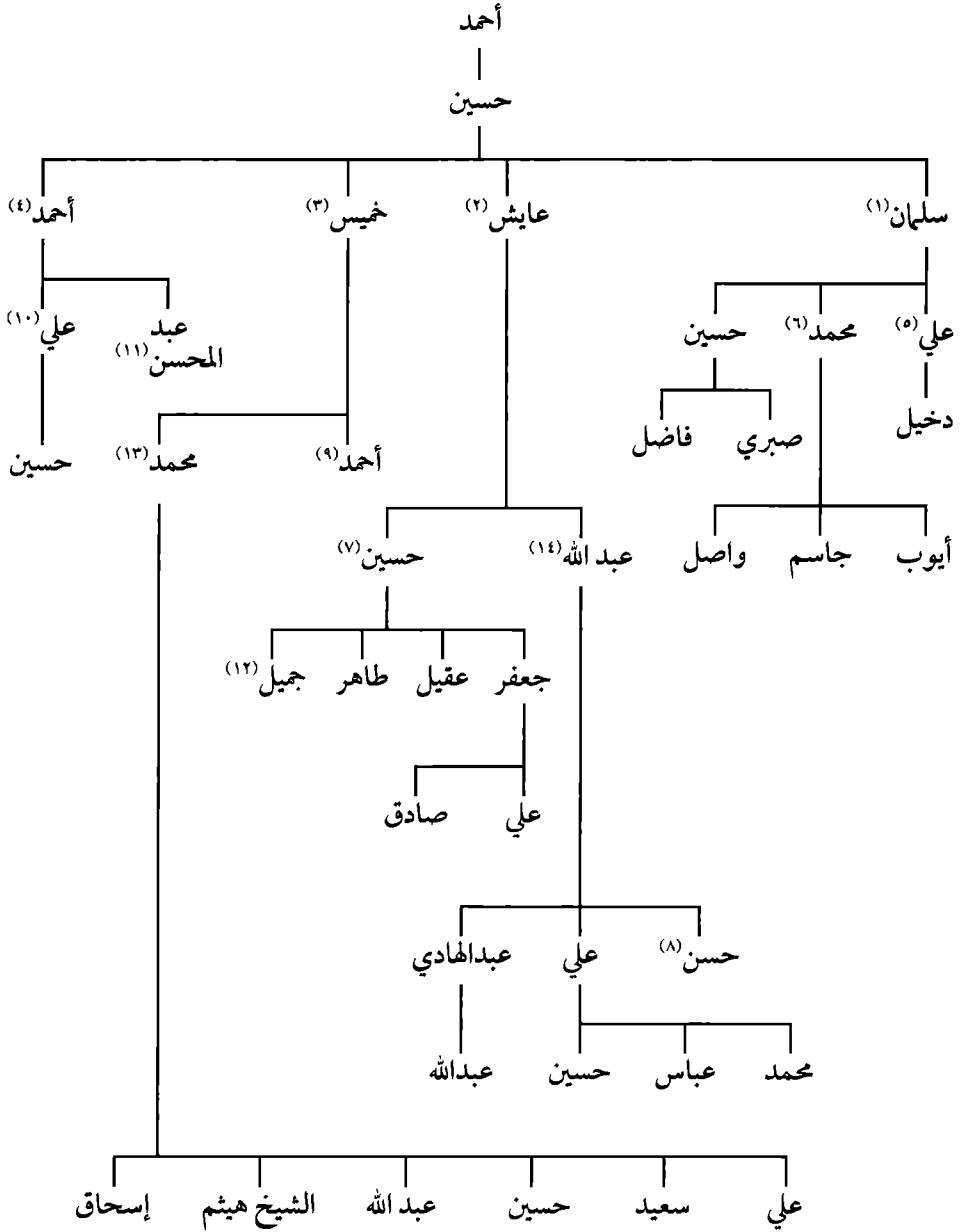

معلومات تابعة لـ (مشجّر) عائلة الهلال:

- ١- توفي.
- ٢- توفي.
- ٣- توفي في حدود ١٣٩٨ هـ.
- ٤- توفي.
- ٥- توفي في حدود ١٤١٧ هـ.
- ٦- ساكن في الخبر.
- ٧- توفي.
- ٨- توفي بتاريخ ٦/١١/١٤١٧ هـ وعمره ٢٤ سنة ولم يتزوج.
- ٩- توفي عام ١٤٢١ هـ وعمره ٤٠ سنة ولم يتزوج، وقد عاش في البحرين ودفن بها وكنيته (أبو نبيل)، وقد عمل (مسحراتي) في القارة لفترة معينة.
- ١٠- ساكن في الخبر.
- ١١- ساكن في القطيف أو سيهات، توفي.
- ١٢- توفي وعمره ٣٠ سنة ولم يتزوج.
- ١٣- توفي يوم الجمعة الموافق ٢٧/٣/١٤٢٩ هـ في عمله.
- ١٤- توفي يوم الأحد الموافق ٨/١/١٤٣٣ هـ.

وجدنا في بعض الوثائق القديمة هذا الاسم: علي بن حسن بن محمد بن هلال، بتاريخ ١٨/٥/١٢٠٦ هـ. أسرة الهلال الموجودة في القارة والموجودة في الحليّة والتويثير هم أسرة واحدة (معلومة من عبد الهادي الحمد نقلاً عن المرحوم علي حسين العيثان (الحرّ)). أمّا بالنسبة لسبب تسميتهم بـ(الهلال) فهو أن أحد أجداد هذه الأسرة ولد وقت المغرب وصادف ذلك اليوم أن الوقت في بداية الشهر فأطلق على ذلك المولد اسم هلال تيمناً باستهلال الشهر. المصدر السابق نقلاً عن المرحوم ملا محسن العلي.

عبدالله بن علي بن حسين الهلال، توفي صباح السبت الموافق ٢٦/٥/١٤٢١ هـ.

٤٤- عائلة الدريس (فرع المضحي) (١)

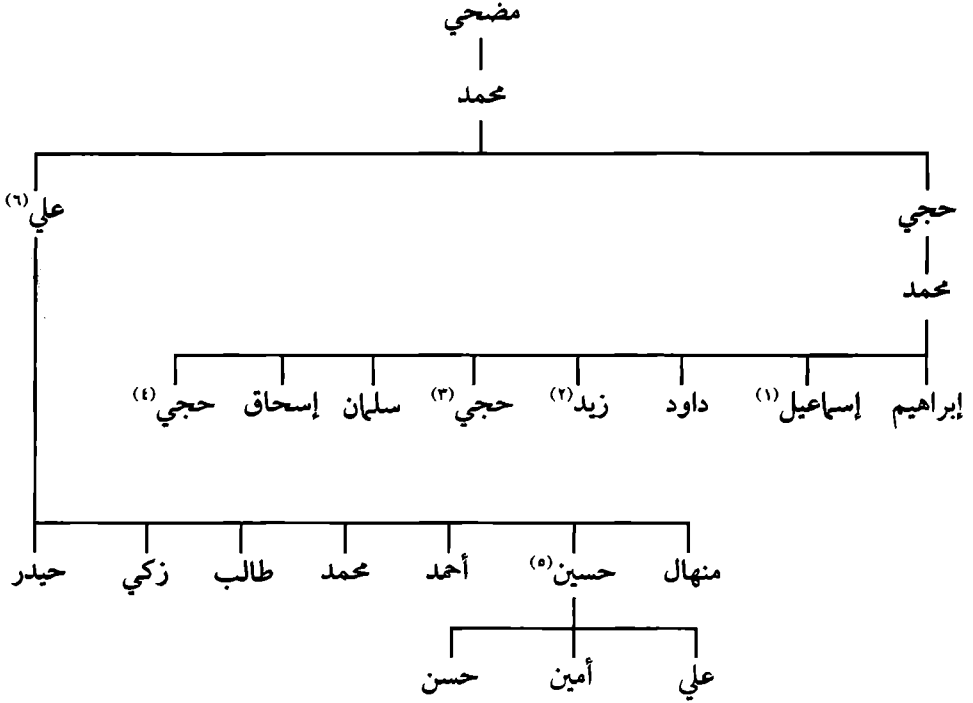

١- توفي.

٢- توفي.

٣- توفي بتاريخ ١٣/١٠/١٤٢١هـ وعمره ٢٠ سنة.

٤- توفي يوم الاثنين الموافق ١٣/١٠/١٤٢١هـ.

٥- توفي يوم الثلاثاء الموافق ٥/٢/١٤٢٩هـ.

٦- توفي يوم السبت الموافق ٢٨/٩/١٤١٩هـ.

موطن هذه الأسرة قرية (ناظرة) وهي تلتقي مع عائلة (الدريس) في جدّ واحد.

وسميت هذه العائلة بـ (المضحي)؛ نسبة إلى جدّهم (مضحي).

علي بن مضحي الدريس توفي السبت الموافق ٢٨/٩/١٤١٩هـ.

عائلة الدريس فرع (٢)

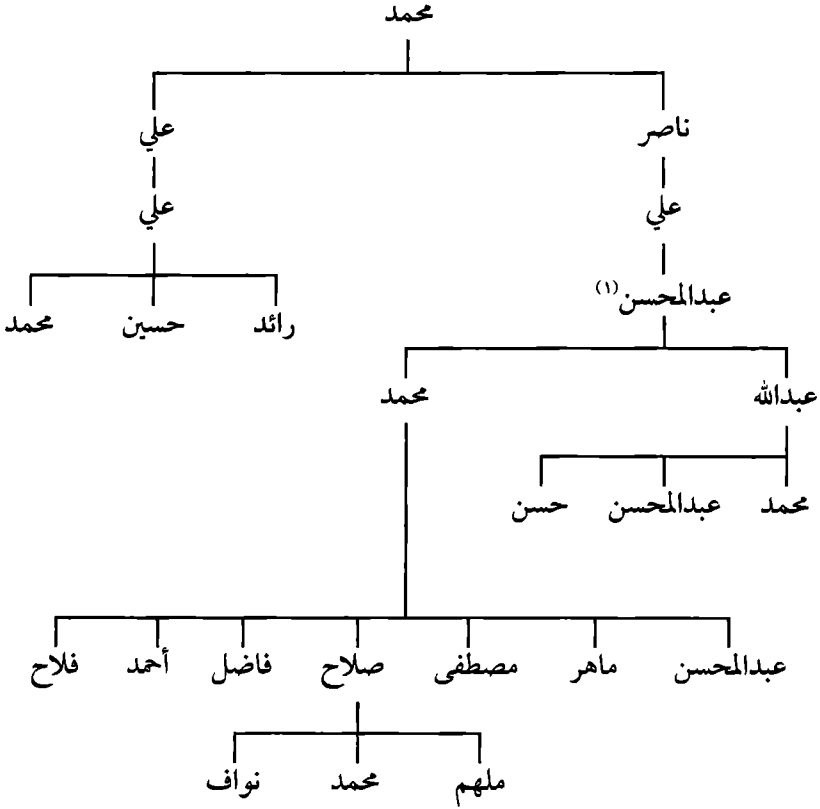

معلومات تابعة لـ (مشجّر) عائلة الدريس فرع (٢):

١- توفي بتاريخ ١١/٦/١٤٠٧هـ وعمره ٧٣ سنة.

وعائلة الدريس لهم أقارب في البحرين وفي البصرة وفي الكويت.

هناك بعض الأسماء وجدناها في الوثائق القديمة نذكرها هنا إتماماً للفائدة:

- محمد ولد ناصر الدريس من القارة موجود بتاريخ ١٥/٨/١٣٥٥هـ بموجب

وثيقة.

- البائع: علي ولد محمد الدريس في غرة جمادى الأولى / ١٣١٨هـ في خراب

السوق تابع فريق الجماعة.

- محمد بن عباد بن إبراهيم بن محمد بن يحيى بن عبد النبي بن إدريس،
١٢١٧/١/١٩هـ.
- زينب بنت علي بن أحمد بن علي آل دريس، ١٢٢٣/٣/١٩هـ.
- محمد بن حسن بن محمد بن عباد آل دريس، ربيع الثاني/ ١٢٨٦هـ، جمادى
الآخرة/ ١٢٧٤هـ، رجب/ ١٢٨٥هـ، ٢٠/ شعبان/ ١٢٨٢هـ.
- حسن بن الشيخ محمد بن عباد آل دريس ١٢٥٣/١٢/٢٩هـ.
- محمد بن حسن بن محمد بن عباد الدريس وعلي بن حسن بن محمد بن عباد
الدريس شعبان/ ١٢٨٢هـ.
- محمد بن حسن بن محمد بن عباد الدريس ٢٠/ شعبان/ ١٢٨٤هـ.
- محمد بن حسن بن محمد آل دريس وأخيه علي بن حسن
جمادى الأولى/ ١٢٨٦هـ.
- حسن بن محمد بن عباد الدريس ٢٤/ شوال/ ١٢٥٤هـ.
- محمد بن حسن بن محمد بن عباد آل دريس شوال/ ١٢٨٣هـ، جمادى الأولى/
١٢٨٥هـ، ربيع الثاني/ ١٢٨٥هـ، رجب/ ١٢٨١هـ.
- شيخة بنت حسن بن محمد بن عباد الدريس ومحمد بن حسن بن محمد الدريس
ذو القعدة/ ١٢٨٣هـ.
- جمعة إبراهيم بن حمد..... الرضي آل دريس ٨/ ١٢/ ١١٦١هـ.

عائلة الدريس فرع (٣)

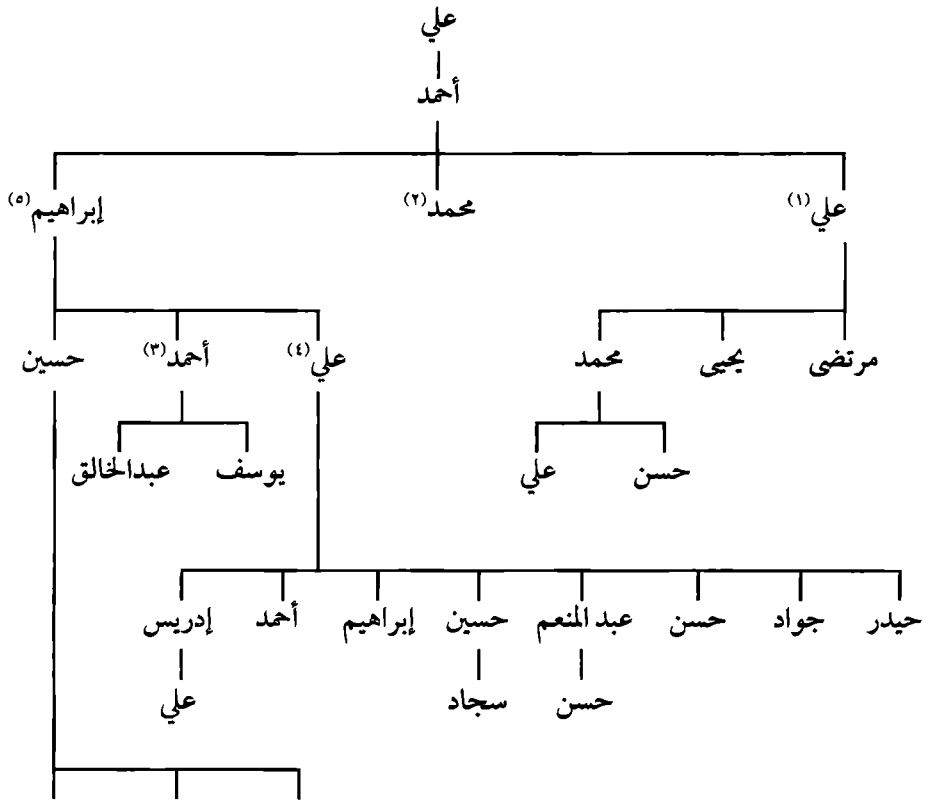

١- توفي بتاريخ ٢٢/ شعبان / ١٣٩٩ هـ.

٢- توفي ولم ينجب.

٣- توفي ليلة الاثنين الموافق ٢٨/١٢/١٤٠٧ هـ. وعمره ٣٨ سنة.

٤- صاحب المنجرة.

٥- توفي يوم الأحد الموافق ١٥/٩/١٤٢٤ هـ.

٤٥- عائلة الرضي (المقلد)

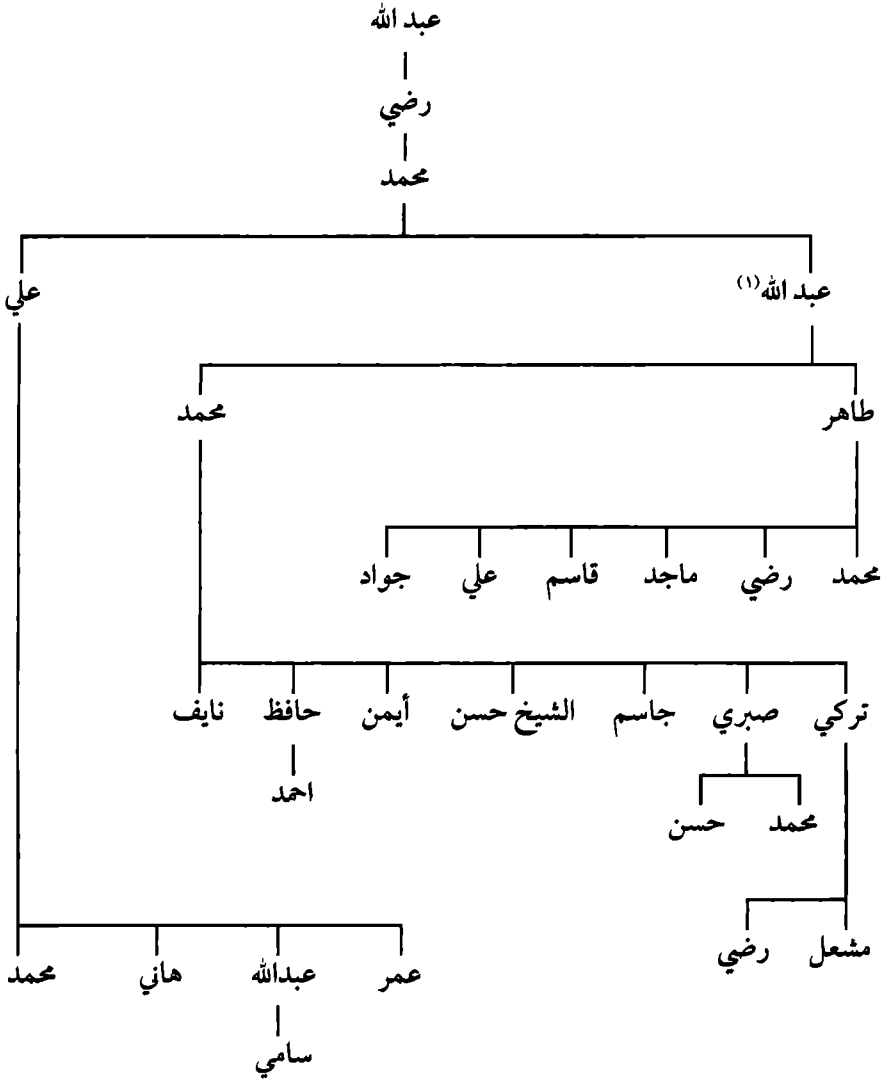

معلومات تابعة لـ (مشجر) عائلة الرضي (المقلد):

١- توفي بتاريخ ٧/١/١٤١٨هـ.

موطن هذه الأسرة قرية المطيرفي. وعندما تزوج عبد الله محمد الرضي جاءت العائلة إلى القارة. وكانوا يعرفون سابقاً بعائلة (المقلد)، وقد وجدنا أسماء في بعض

الوثائق تخصّصهم، نذكرها هنا:

- علي بن محمد بن مقلد بتاريخ ٢٥ / ١ / ١٢٢٥ هـ - عبدالله ولد رضي ولد مقلد، موجود عام ١٣٠٠ هـ تقريباً. أيضاً موجود في غرّة ربيع الأول. أيضاً موجود بتاريخ ١٢٩٨ / ١١ / ٢ هـ.

- إبراهيم بن علي بن مقلد، موجود بتاريخ ٨ / ٨ / ١١٧٦ هـ.

- رضي بن عبد الله بن مقلد، موجود بتاريخ ٢٣ / ٦ / ١٢٧٥ هـ، أيضاً بتاريخ ٢٠ / ٦ / ١٢٧٥ هـ باسم رضي بن شيخ عبدالله بن مقلد.

- إبراهيم بن علي مقلد المقالدة، موجود بتاريخ ١٨ / ١ / ١١٥٥ هـ، أيضاً يذكر المؤرخ جواد الرمضان في كتابه أعلام الأحساء ص ١٧٥ - ١٧٦ في ترجمة الشيخ جواد بن الشيخ أحمد آل أبي حليقة، أن أسرة آل أبي حليقة المعروفة في الهفوف ينتمون إلى أسرة آل المقلد) يقول: «... وهم ينتمون - يقصد أسرة آل أبي حليقة - إلى آل المقلد من قبيلة بكر بن وائل بن قاسط... وغيرهم ممن ينتمي إلى آل المقلد وكان لهم نفوذ كبير وزعامة في القرن العاشر الهجري وما قبله من القرون وكان شيخ القطيف الأكبر في أواخر القرن العاشر أبو علي الشيخ عبد الله بن ناصر بن حسين بن المقلد المتوفى سنة ٩٩٩ هـ... وقد نزح هذا الشيخ مع الكثير من أشرف القطيف وأعيانها إلى جزر البحرين وذلك بعد احتلال الدولة العثمانية للأحساء والقطيف... وبعد مرور الزمن عادوا إلى وطنهم الأصلي، وفي النصف الأخير من القرن الثاني عشر الهجري نزحت منهم (أي آل المقلد) طوائف كثيرة إلى الأحساء وسكنوا الهفوف وبعض القرى الشرقية وخاصة القارة..».

٤٦- عائلة العاشور

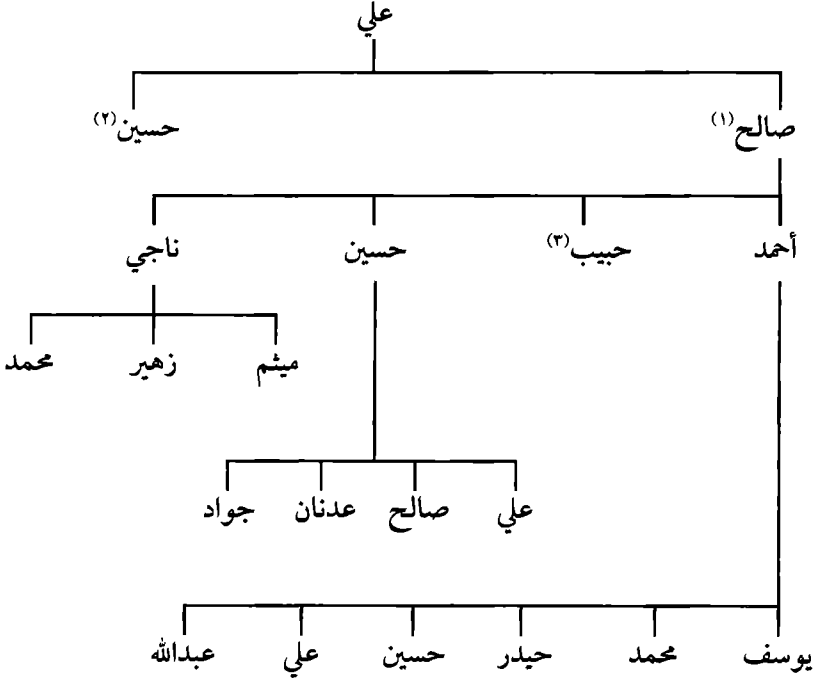

١- توفي يوم ١٥ / محرم في حدود ١٤١١ هـ.

٢- توفي ولم يتزوج.

٣- لم يتزوج.

٤- توفي ليلة الخميس الموافق ١٨ / ٩ / ١٤٢٤ هـ وقد أخبرنا قبل وفاته أن عائلتهم

كلها في المبرز وحفيظة نفوسهم (العاشور).

أحمد عبدالله العاشور توفي بتاريخ ٧ / ٩ / ١٤٢٣ هـ.

الشاب حبيب حسين العاشور توفي ليلة الأربعاء الموافق ١٩ / ١ / ١٤٢٣ هـ.

٤٧- عائلة السلطان الأول

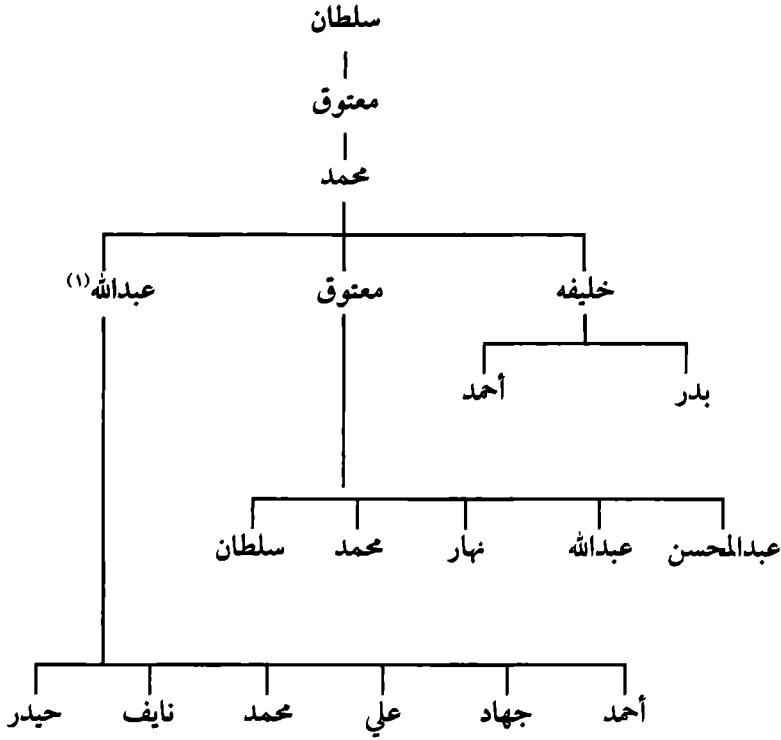

١- ساكن في النزهة.

عائلة السلطان عائلة معروفة يسكن قسم منهم في قرية الحليلة ويعرفون بـ (السلطان (الزكري)) وهم ٥ أو ٦ بيوت في بلدة الحليلة، ويلتقون مع عائلة السلطان (معتوق السلطان وأبنائه)، وهناك قسم آخر في القارة وهم يختلفون عن عائلة السلطان الثانية.

أيضاً يوجد شخص آخر وهو: حجي عايش الثويني، وهو أخ لـ (معتوق بن محمد السلطان من الأم).

عائلة السلطان (الزكري) بلدة الحليّة

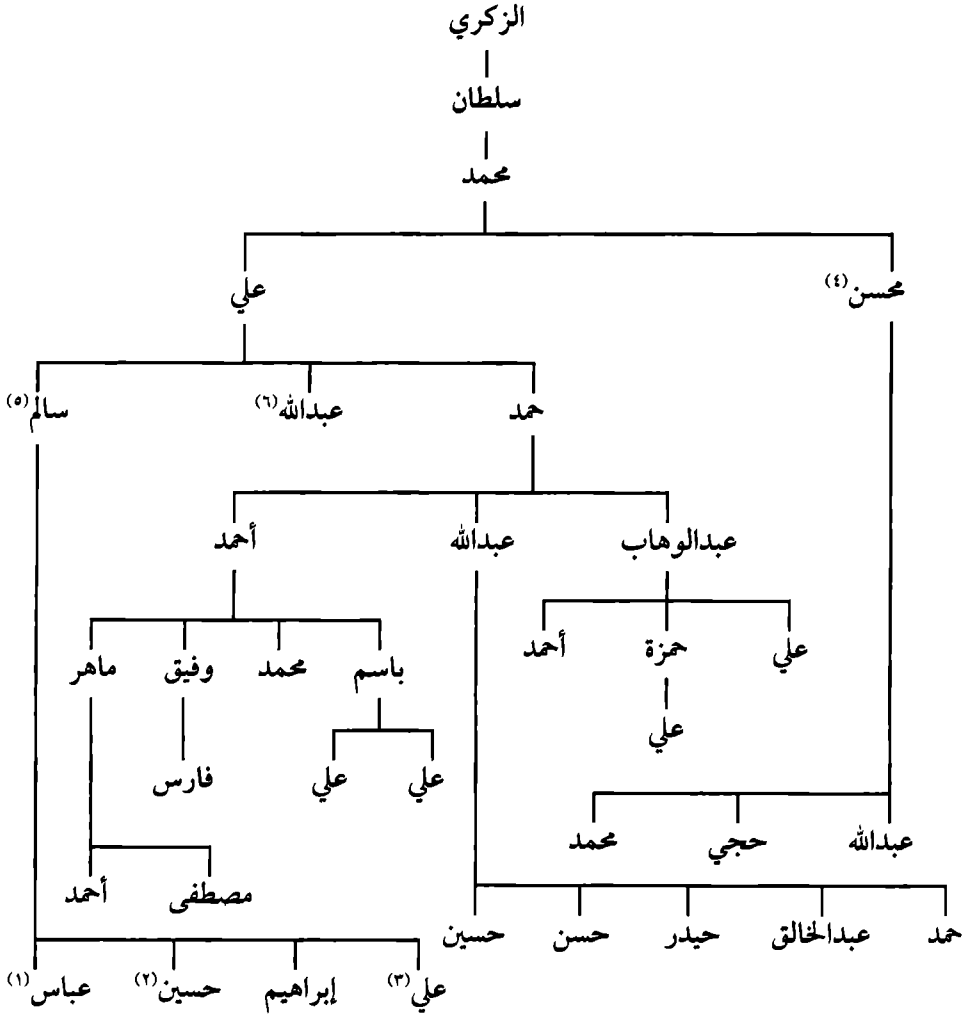

معلومات تابعة لـ (مشجر) عائلة السلطان (الزكري):

١- توفي.

٢- توفي يوم الأحد الموافق ١٤ / ١ / ١٤٣٥ هـ.

٣- توفي.

٤- يعرف بالزكري. كان في القارة، وبعد ذلك ذهب إلى الحليّة.

٥- توفي. ويعرف مع أخيه المرحوم حمد مع أبنائهما بالسلطان.

٦- هو أكبر إخوانه، توفي بدون أن ينجب.

أيضاً هناك الحاج: علي طاهر الزكري، وأولاده هم:

أديب أبو رجائي، حافظ، حسين، جميل، فؤاد، أحمد.

ونسب الحاج علي طاهر الزكري هو الآتي: علي طاهر بن عبد المحسن بن أحمد بن عبد المحسن بن محمد بن عبد الله بن سليمان بن زكري بن عيد بن محمد بن حماد بن فياض بن حرقوص بن عطوي بن زيد القحطاني^(١).

أيضاً هناك: علي ومحسن السلطان وهما إخوة. أمّا أبناء علي فهم: حجبي، عبدالله، محمد، حسين (توفي).

أمّا أبناء محسن، الذي كان موجوداً في القارة في فترة من الفترات، فهم: طاهر، حسين، عبد المحسن^(٢).

٤٨- عائلة الشواكر

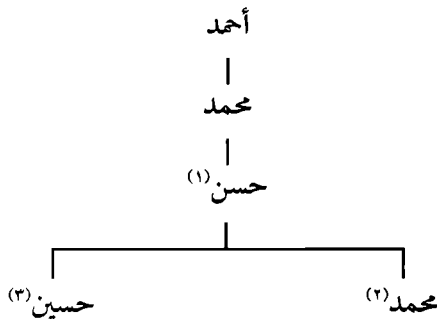

١- توفي في حدود التسعينيات الهجرية وقد تزوج امرأة من بلدة القارة من عائلة (الغويلي) وهو يسكن مدينة المبرز وعندما توفي قدمت زوجته مع أبنائها إلى بلدة القارة

(١) أخذنا هذه المعلومات من الأستاذ: أديب علي طاهر الزكري.

(٢) المصدر السابق.

واستقرت بها.

٢ - ٣ - وهما أخوان معتوق وعبد الله وخليفة بن محمد السلطان من الأم.

وهم من سكنة القارة.

وأصل عائلة (الشواكر) مدينة المبرز (العتبان) بعد ذلك تفرقوا حيث ذهبوا إلى

راشدية المبرز والخرس.

٤٩- عائلة السلطان (الثانية)

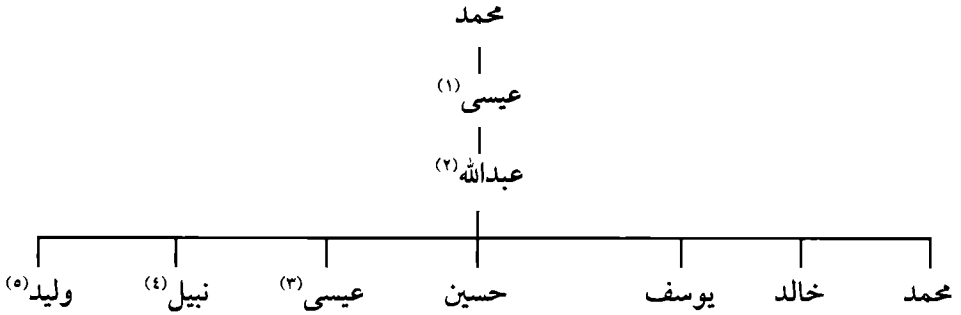

١- بيت سكناه في فريق الجماعة عام ١٣٦١هـ بموجب وثيقة.

٢- توفي بتاريخ ٧/١١/١٤١٤هـ يوم الاثنين.

٣، ٤، ٥ وهم يسكنون في المبرز في الوقت الحالي.

وعائلة السلطان لهم قرابة مع عائلة المركزي الموجودة في القارة.

هناك وثيقة باسم حجي بن عيسى بن محمد السلطان وهب بيته في فريق الجماعة

لابنه عبد الله.. الوثيقة بتاريخ ١٨/١٢/١٣٦١هـ.

٥٠- عائلة الطريفي (أبو حمّود)

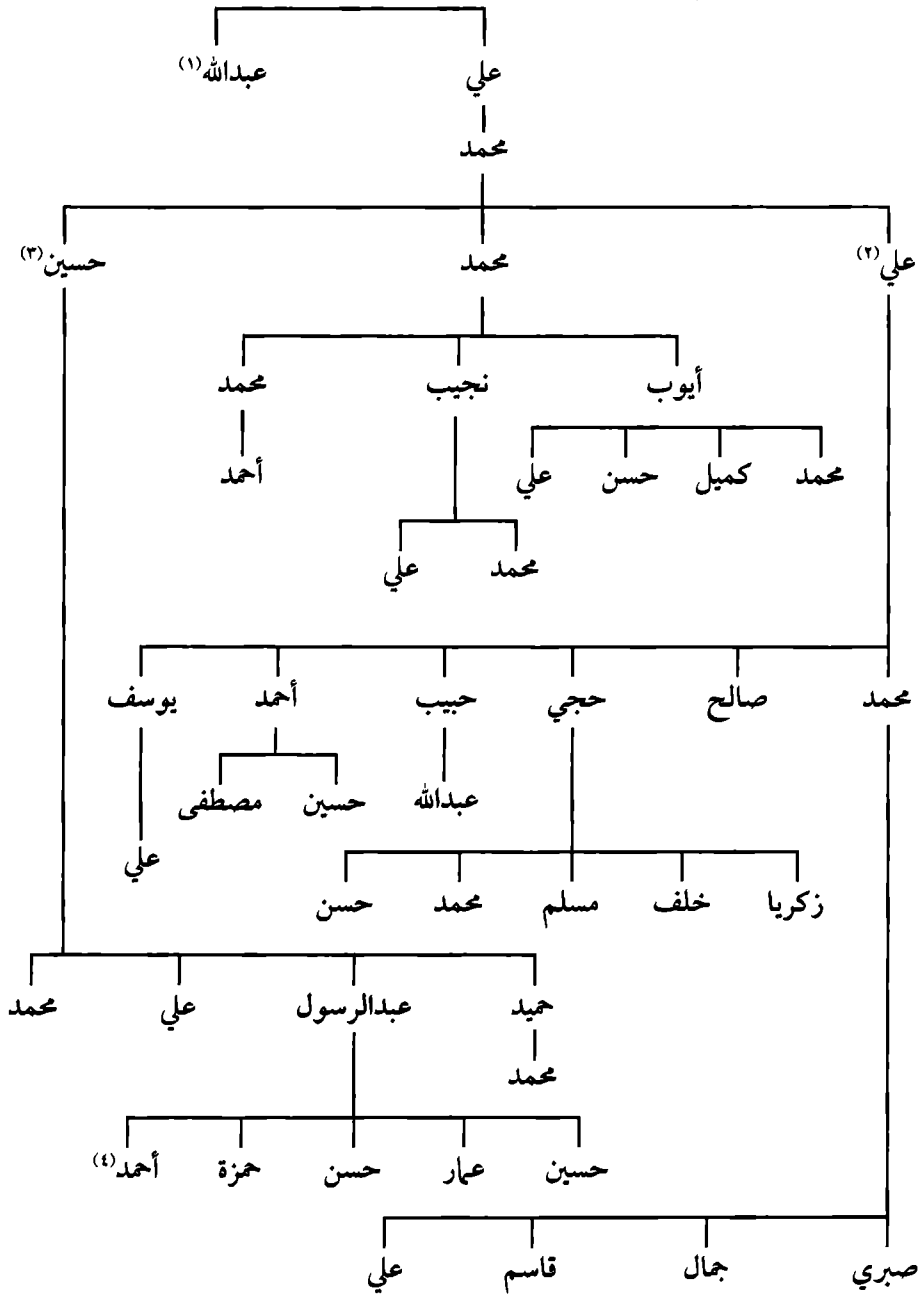

معلومات تابعة لـ (مشجّر) عائلة الطريفي (أبو حمّود):

١- لديه بنت واحدة فقط، توفيت.

٢- توفي بتاريخ ٢٨/رمضان/١٤٢٢هـ.

٣- توفي بتاريخ ٢٩/٧/١٤٣٣هـ.

٤- توفي بتاريخ ١/شوال/١٤٢٦هـ.

أخبرنا الحاج: المرحوم/ حسين محمد الطريفي، أبو رسول، أنّ عائلتهم هي عائلة (أبو حمّود) من بلدة الدالوة، ويؤكد أنّ الحاج: معتوق الطريفي، أبو سمير هو من الأسرة.

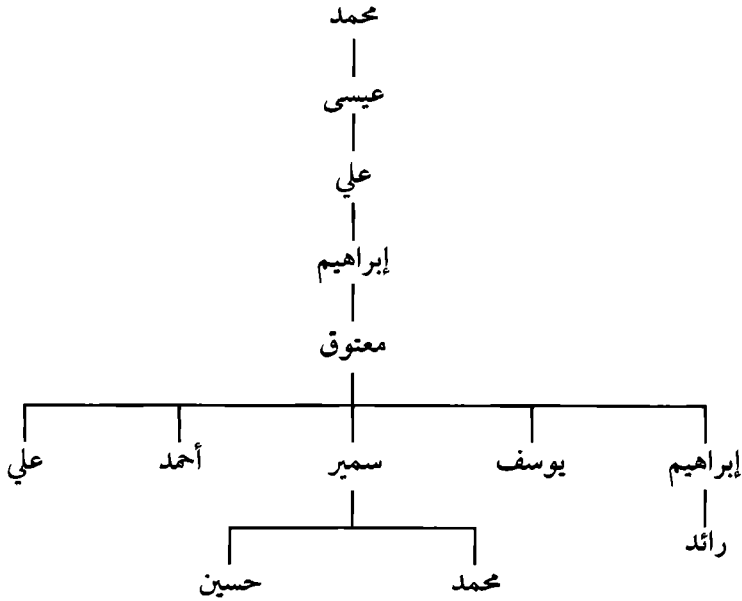

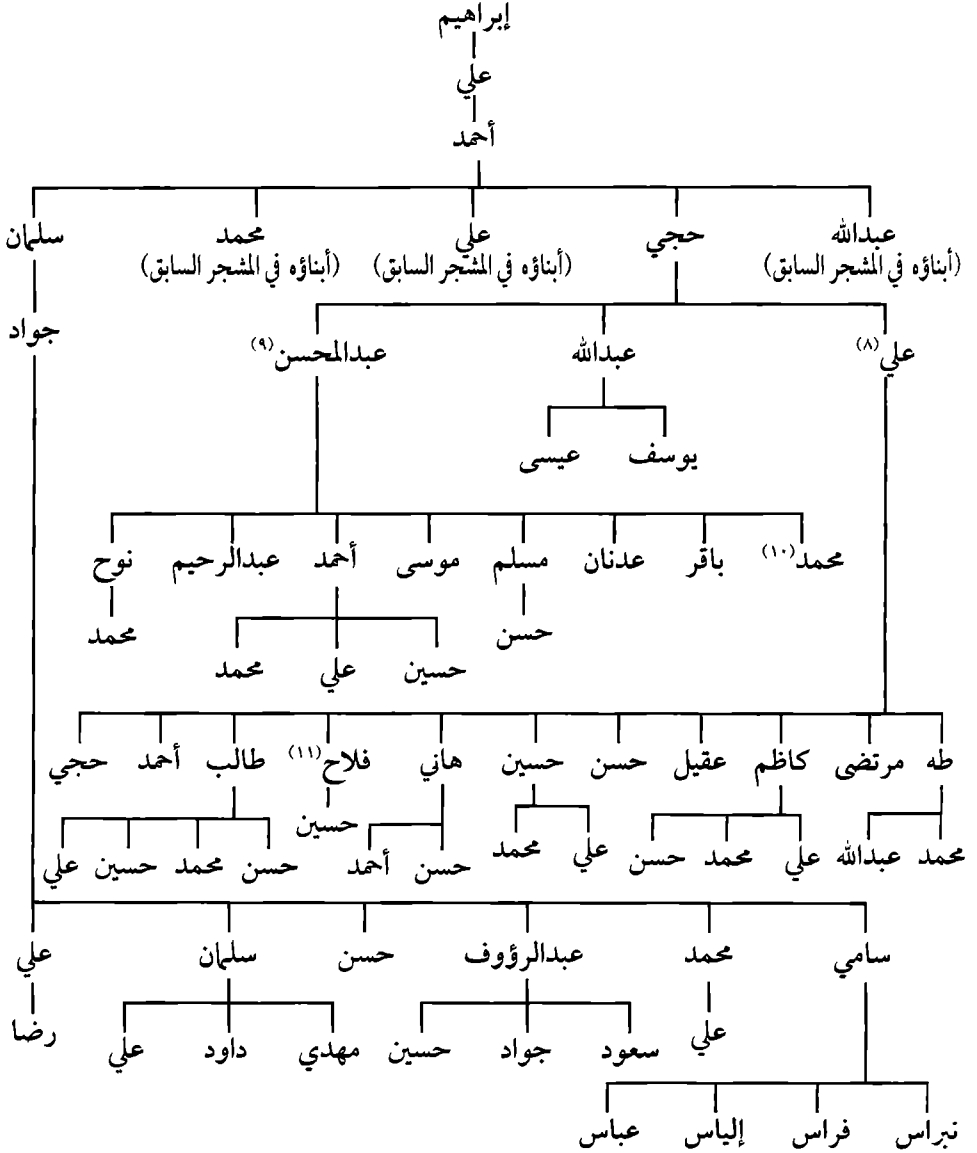

معلومات تابعة لـ (مشجر) عائلة المسعود:

- ١- توفي يوم السبت الموافق ١٠/٦/١٤١٨هـ، وهو ساكن فريق الرحل الجنوبي.
- ٢- توفي يوم الاثنين الموافق ١٠/١٠/١٤١٢هـ.
- ٣- ساكن في البحرين.

- ٤- ساكن في الخبر.
 ٥- لم يعقب.
 ٦- ويعرف ب(عبد الحسن)، توفي بتاريخ الثلاثاء الموافق ٨ / ٣ / ١٤٢٠ هـ.
 ٧- توفي بتاريخ ١٨ / ٣ / ١٤٢٥ هـ.
 ٨- ولد عام ١٣٤٠ هـ، وتوفي يوم الجمعة الموافق ١٠ / ١٢ / ١٤٣٣ هـ.
 ٩- توفي فجر يوم الاثنين الموافق ٦ / ٤ / ١٤١٧ هـ.
 ١٠- توفي يوم السبت الموافق ١٠ / ٩ / ١٤١٨ هـ إثر حادث مروري، ودفن في البقيع، وله ثلاث بنات.
 ١١- ولد عام ١٤٠٤ هـ، وتوفي يوم الاثنين الموافق ١٥ / ١١ / ١٤٣٣ هـ.
 ١٢- ساكن في المبرز مع أبنائه.
 هناك رأي يقول: إن أسرة المسعود ترجع إلى الصحابي الجليل: عبدالله بن مسعود، وأسرة المسعود متواجدة في: البحرين، والخبر، والأحساء.
 وجدنا اسماً في بعض الوثائق القديمة، وهو: علي بن علي بن أحمد المسعود، وهو مشترٍ بتاريخ ٢ / ١٠ / ١٣٤٧ هـ.
 يوسف جاسم المسعود توفي وعمره ١٤ سنة تقريباً عام ١٤٠٣ هـ.
 محمد حبيب المسعود توفي بتاريخ ١٢ / ٩ / ١٤١٨ هـ وعمره ٣٥ سنة.



المرحوم / حسين عباس الحسن



المرحوم / أحمد بن محمد الزويد



المرحوم/ حسن بن علي الحمد



المرحوم/ عيد بن أحمد الحمد



السيد/ هاشم عبد المحسن الدرويش



المرحوم/ أحمد حسين عيسى الحسين



المرحوم/ محمد علي الشوملي



المرحوم/ أحمد إبراهيم الرهيش



المرحوم/ عايش حسين النصيب



المرحوم/ عيسى المعبيد



المرحوم/ علي أحمد الغرايش



المرحوم/ علي علي المعبيد



المرحوم/ محمد أحمد المعبيد



المرحوم/ علي أحمد الجلواح



المرحوم/ صالح محمد المهدي



المرحوم/ جاسم راشد غويلي



المرحوم/ محمد خميس الهلال

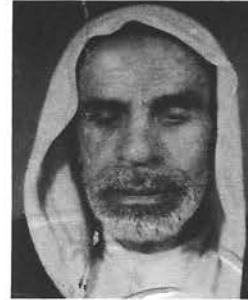

المرحوم/ عبد المحسن سلمان سلمان



المرحوم/ حسين علي الحميدان



المرحوم/ السيد حسين هاشم الغراش



المرحوم/ حسين أحمد الطريفي أبو رسول



المرحوم/ علي حجي المسعود



المرحوم/ محمد عبد المحسن المسعود



المرحوم/ عبد المحسن حجي المسعود



ابراهيم حسين المعيد



المرحوم/ مؤيد أحمد العيسى

٥٢- عائلة أبو حمد

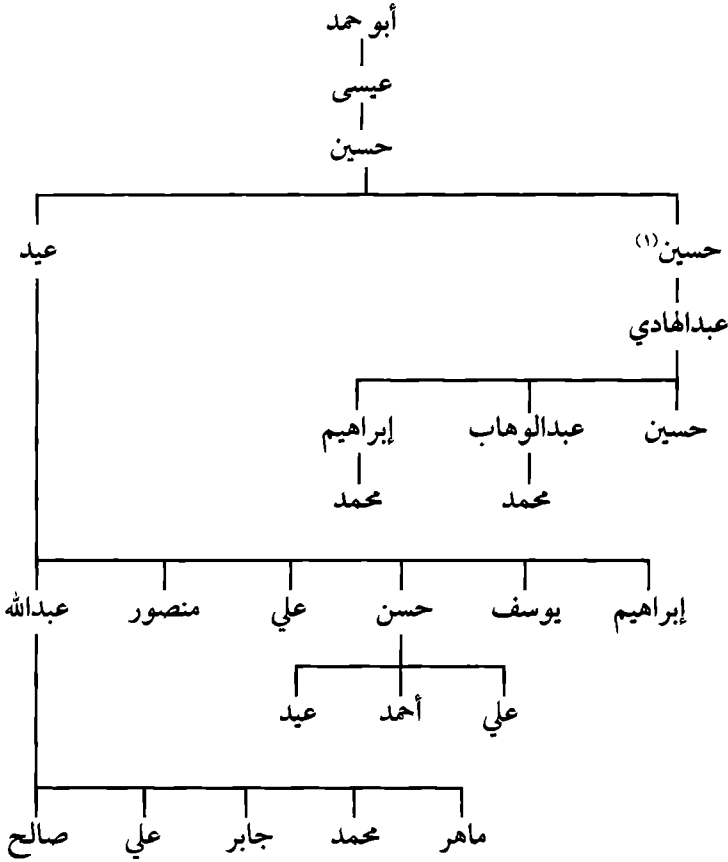

١- توفي يوم الاثنين الموافق ٦/٦/١٤٠٢هـ وعمره من ٨٥-٩٠ سنة.

أخبرنا الحاج: عبد الهادي حسين أبو حمد^(١) عن أسرتهم بقوله: (أسرة أبو حمد والدريس والجابر والمضحى والحويدر ينتمون إلى أسرة واحدة)، أمّا عن أسرتهم فيقول: عائلة أبو حمد من سكنة بني عواد.

أيضاً وجدنا وثيقة مؤرخة بتاريخ ٧/٨/١٣٧٤هـ لـ حسين أبو حمد.

(١) مقابلة معه يوم الخميس الموافق ٦/٩/١٤١٩هـ.

٥٣- عائلة الأحمد (المرزوق)

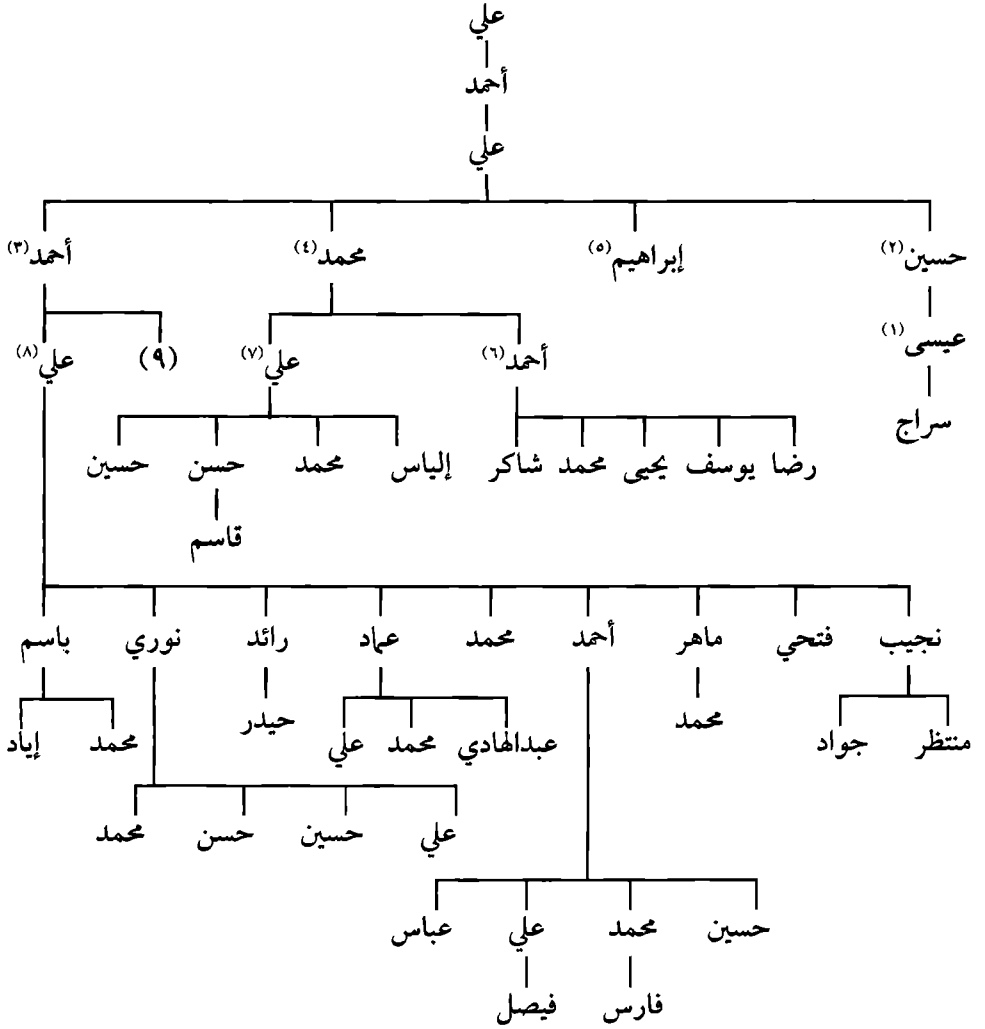

معلومات تابعة لـ (مشجّر) عائلة الأحمد (المرزوق):

- ١- يسكن في قرية الساباط، وهو متزوج من البحرين. توفي في بلدة الصاباط.
 نسبهم يرجع إلى عائلة (الحسين)، ولهم أقارب وأبناء عمّ في: الجفر والساباط
 والمركز.

وأطلق عليهم لقبان، الأول: الأحمد؛ نسبة إلى جدّهم أحمد، وهم مشهورون في نقارة بهذا اللقب.

الثاني: المرزوق؛ نسبة إلى جدّتهم (مرزوقة). والذي سجّل عائلتهم المرزوق في حفيظة النفوس هو أبو الأستاذ حسن الصويلح.

٢- توفي في بلدة الصاباط يوم الأربعاء الموافق ٧/١٠/١٤٢٣هـ.

٣- توفي في حدود ١٣٥٧هـ وعمره ٥٥ سنة.

٤- توفي في الصاباط، ويعرف بـ (محمد الحسين).

٥- استوطن البحرين وتوفي بها، ولم يتزوَّج، وهو شقيق أخيه أحمد من الأم والأب.

٦- يسكن بلدة الصاباط ويعرف بـ (أحمد الحسين).

٧- ويعرف بـ (علي الأحمد).

٨- توفي أبوه وعمره (٥ سنوات).

٩- أمّ باقر معتوق الدايل.

٥٤- عائلة الطليح

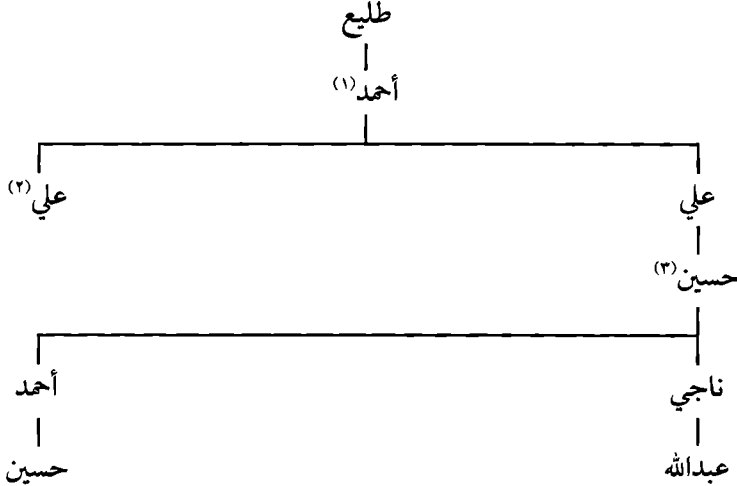

١- هو الذي حمل راية القارة في حرب كتران ضدّ العجمان وأصيب برصاصة في كتفه الأيسر.

٢- توفي ولم ينجب.

٣- توفي يوم الاثنين الموافق ٢٠/٤/١٤١٥هـ.

عائلة الطليع من سكنة (ناظرة) ثم بعدها نزحوا إلى (بني عواد) ثم قدموا إلى القارة. وقد أخبرنا الأخ ناجي بن حسين الطليع أن أسرتهم مع عائلة (السلطان) الموجودين في فريق الجماعة مع عائلة (الهيشان) هم أسرة واحدة.

٥٥- عائلة المحسن

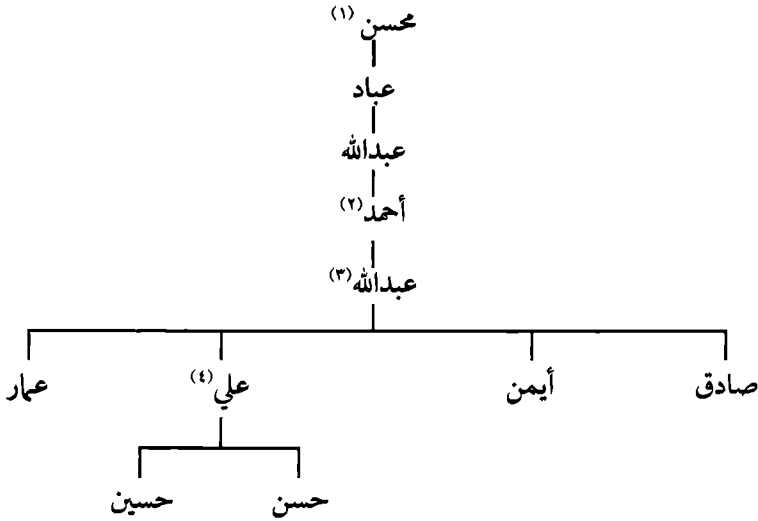

١- يقال إنه عمدة (ناظرة) في السابق.

٢- توفي في أوائل التسعينيات الهجرية في الكويت ودفن بها.

٣- ساكن في فريق (ناظرة) في القارة.

٤- ساكن في (الإسكان) وهو يعمل في الجوازات.

وعائلة المحسن من سكنة (ناظرة) ثم انتقلوا بعد ذلك إلى القارة وسكنوا في فريق

(ناظرة) إلى وقتنا الحالي^(١).

٥٦- عائلة الأحمد

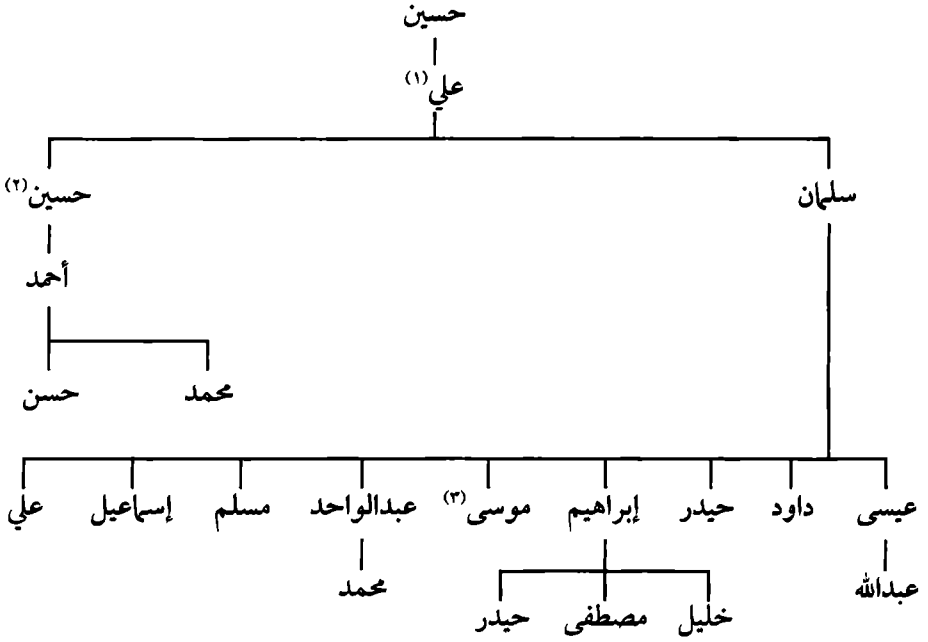

١- عاش في البحرين فترة طويلة جداً وعمل في الغوص داخل البحر، أي (غواص).

٢- أجرينا مقابلة معه في ليلة الجمعة الموافق ١٨/١١/١٤٢٠هـ - ٢٤/ فبراير/ ٢٠٠٠م في مجلس الحاج حسين بن راشد الغويلى، وكان معي أثناء المقابلة الأخ: أحمد عبد المحسن البدر، أبو حسين، وكان عمره أثناء المقابلة ٧٥ سنة، ويقول: إنه كان ساكناً منذ القدم في القارة.

توفي يوم الأربعاء الموافق ٧/١٠/١٤٢٣هـ.

(١) أخذنا هذه المعلومات من علي بن عبد الله بن أحمد المحسن، ليلة الخميس الموافق ١٨/٥/١٤٢٢هـ في مجلسه بـ (الإسكان)، وكان معي الأخ: أحمد بن عبد المحسن البدر، وهو الذي هياً للموعد وحدده.

هناك رأي: أن الأحمـد يرجعون إلى عائلة الناظري في (التوثير).

وجدنا رجلاً اسمه أحمد بن عبد النبي الأحمـد موجود في القارة عام ١١٧٦هـ بموجب وثيقة. علي حسين أحمد الأحمـد توفي بتاريخ ١٢ / ٤ / ١٤٢١هـ.

٣- ويعرف بأبي غدیر، توفي يوم الاثنيـن ٥ / ١٠ / ١٤٢٦هـ وعمره ٣٠ سنة.

٥٧- عائلة المطوع

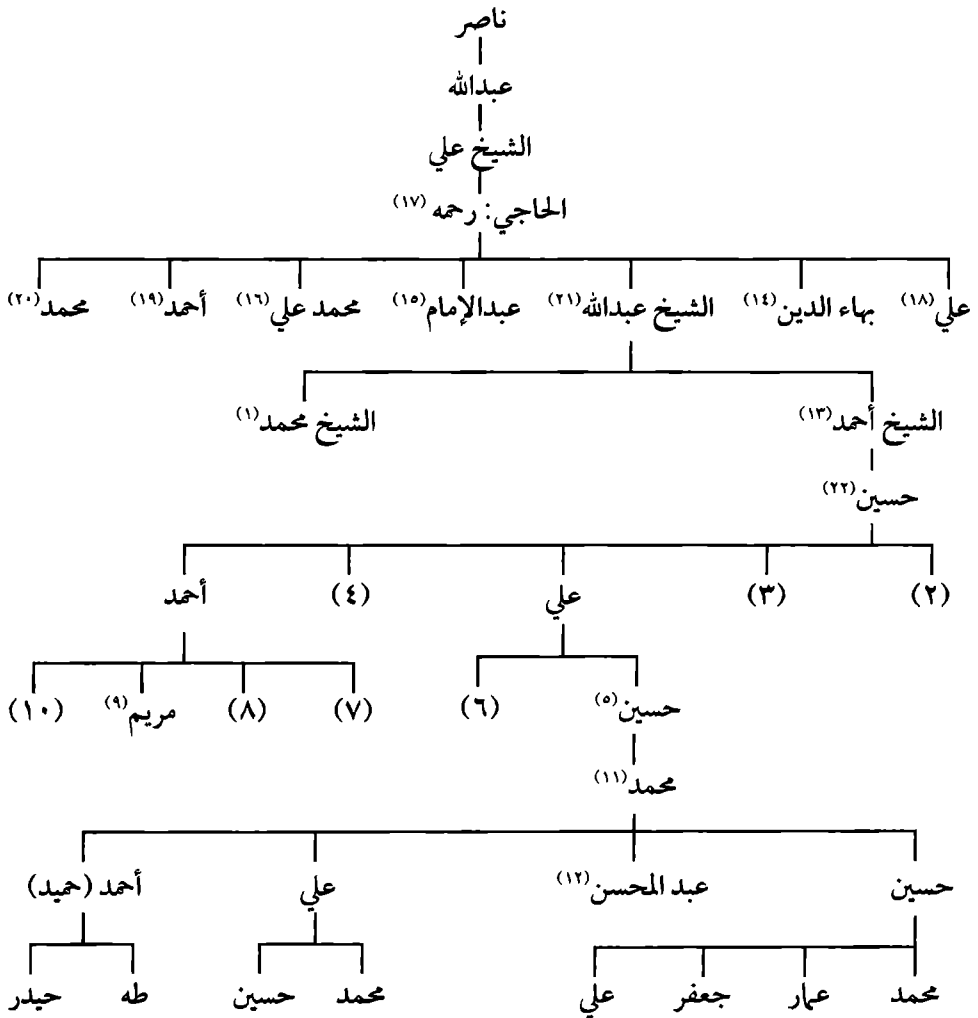

معلومات تابعة لـ (مشجّر) عائلة المطوع:

- ١- ليس له عقب، وجعل وصيّه أخاه الشيخ أحمد. والدته بنت محمد بن زاير علي المعلم. كان شاهداً في بعض الوثائق القديمة بتاريخ ٢٣ / ٥ / ١٢٥٠ هـ.
- ٢- زوجها الأول: علي بن الشيخ عبدالمحسن اللويمي، أنجبت منه: زوجة الشيخ محمد بن الشيخ عبدالله العيثان، أمّ الشيخ علي، وأنجبت ابناً اسمه أحمد. زوجها الثاني: بدر البدر (جدّ عائلة البدر) أنجبت منه بنتاً تزوجها ناصر المسبح. زوجها: أحمد ولد سعيد العيثان (من سكان البصرة)، أنجبت منه: علي، فاطمة، عبود، بتلة.
- ٤- زوجها: الشيخ عبدالله بن الشيخ علي العيثان، أنجبت منه: الشيخ حسن، وعبدالله وعلي وأحمد ومكيّة وهم أخوان الشيخ محمد العيثان من الأب.
- ٥- توفي في شهر صفر عام ١٣٧٤ هـ. وجدنا اسمه في بعض الوثائق شاهداً بتاريخ ٣ / ١ / ١٣٣٦ هـ.
- ٦- زوجها: أحمد بن الشيخ عبدالمحسن اللويمي.
- ٧- زوجها: حسين بن علي بن حسين بن أحمد المطوع (أمّ محمد).
- ٨- زوجها: علي العبد الرضا، من الجبيل.
- ٩- زوجها: المرحوم: عبدالله بن عبدالله العيثان (أبو الدكتور سرور).
- ١٠- توفيت بتاريخ ١١ / ٤ / ١٣٩٢ هـ، زوجها: حسين الطريفي.
- ١١- توفي يوم الأربعاء صباحاً الساعة ٧:٣٠ بتاريخ ١٠ / ١٢ / ١٤٠٧ هـ، وعمره ٦٣ سنة.
- ١٢- توفي ليلة الأحد ٣ / ٩ / ١٤٢٠ هـ.
- ١٣- توفي بتاريخ ٢ / رجب / ١٢٧٢ هـ.

١٤ - ١٥ - ١٦ - وردت أسماؤهم في وصية والدهم (رحمة) حيث ذكرهم أنهم أبناءؤه وهم موجودون في (العجم)، ولكننا لانعرف عن حالهم شيئاً.

١٧ - وصيته موجودة لدينا ولكن مع الأسف أنها غير مؤرخة، وقد جعل الناظر علي وصيته ابنه (علي عبدالله) كما هو موجود في الوصية والناظر عليه خاله أحمد بن زاير علي. زوجة الحاج رحمة هي: رقية بنت زاير علي حيث جعلت وصيتها ابنها الشيخ عبدالله بن الحاج رحمة بتاريخ ٨ / شعبان / ١٢٠٢ هـ.

شهود الحال / الحاجي: رحمة بن الشيخ علي البحراني

شاهد بتاريخ غرة شعبان / ١١٩٠ هـ.

١٨ - ١٩ - ٢٠ - أولاد الحاج: رحمة الموجودين في الأحساء.

٢١ - اشترى عقاراً بتاريخ ٢٥ / ١ / ١٢٢٥ هـ في فريق مضر بموجب وثيقة، أيضاً بتاريخ ١٤ / ٥ / ١٢١٠ هـ.

٢٢ - بيته في فريق مضر بالقارة. توفي قبل تاريخ ٢٤ / ٣ / ١٣٢٣ هـ.

وجدنا أسماء متعلقة بعائلة المطوع في بعض الوثائق القديمة نذكرها هنا للإفادة:

١ - علي حسين المطوع، ١٤ / ٧ / ١٣٠٨ هـ.

٢ - حسين بن علي بن حسين المطوع، ٣ / ١ / ١٣٣٦ هـ.

٣ - حسين بن علي بن حسين المطوع أخته مكية، ١٤ / ٧ / ١٣٥٢ هـ.

٤ - حسين بن علي بن حسين المطوع، ١٣٥١ هـ.

٥ - أحمد بن عبدالله المطوع، غرة ذي الحجة / ١٣٦٣ هـ.

٦ - عبّاد المطوع، ١٩ / ١١ / ١٢٤٨ هـ.

٧ - الشيخ صالح المطوع الجد حفصي البحراني، ١٢ / ٤ / ١١٧٣ هـ.

٨ - علي بن إبراهيم بن عبدالحسين المطوع، ١٨ / ٥ / ١٢٠٦ هـ.

- ٩- عبّاد المطوع، ١٩/١٠/١٢١٨هـ.
- ١٠- محمد بن صالح المطوع، ٢٥/٣/١٢١٨هـ.
- ١١- محمد بن جعفر المطوع، ٢٠/٩/١١٠٣هـ.
- ١٢- فاطمة ومريم بنات حسين بن أحمد المطوع، أهل الجفر، ٢٣/١٢/١٢٩٢هـ.
- ١٣- عبدالله بن محمد المطوع، ترك وخلف أموالاً وآلات حياكة.
- محمد حسين محمد المطوع، ١٥/٧/١٢٧٧هـ. القارة.
- ١٤- حسين بن عبدالله المطوع، ذي القعدة/ ١٣١٩هـ.
- ١٥- علي بن حسين المطوع، أخوه: أحمد. غرة جمادى الأولى/ ١٣٠٩هـ.
- ١٦- أحمد حسين المطوع، ربيع الآخر/ ١٣٠٤هـ.
- ١٧- عبّاد المطوع، أحمد ولد عباد المطوع، ١٩/٥/١٢٦٥هـ.
- ١٨- حسين بن أحمد المطوع، ٢٠/٥/١٢٨١هـ.
- ١٩- أحمد بن حسين المطوع، غرة رجب/ ١٣١٨هـ.
- ٢٠- علي بن حسين بن أحمد المطوع، ١٥/٤/١١٧٦هـ.
- ٢١- عبدالله بن محمد المطوع، فاطمة أحمد المطوع، أحمد عباد المطوع، ٢٢/١٠/١٢٩٢هـ.
- ٢٢- حسين بن عبدالله المطوع، ٢٤/٣/١٢٩٨هـ.
- ٢٣- علي حسين عباد المطوع، ذو القعدة/ ١٢٩٨هـ.
- ٢٤- عبدالله المطوع (الدالوة)، غرة جمادى الأولى/ ١٢٣٨هـ.
- أيضاً ذكر عن أسرة المطوع الأديب الحاج جواد الرمضان في كتابه^(١) في ترجمته

(١) أعلام الأخصاء في العلم والأدب من الماضين في سبعة قرون ابتداءً من عام ٨٠٠هـ ص ٩٠، وهو مخطوط حتى كتابة هذه السطور.

للشيخ أحمد بن حجي رحمة يقول: «الشيخ أحمد هذا هو الجد الأعلى (لآل المطوع) الأسرة المعروفة في بلدة القارة..».

٥٨- عائلة المغيري

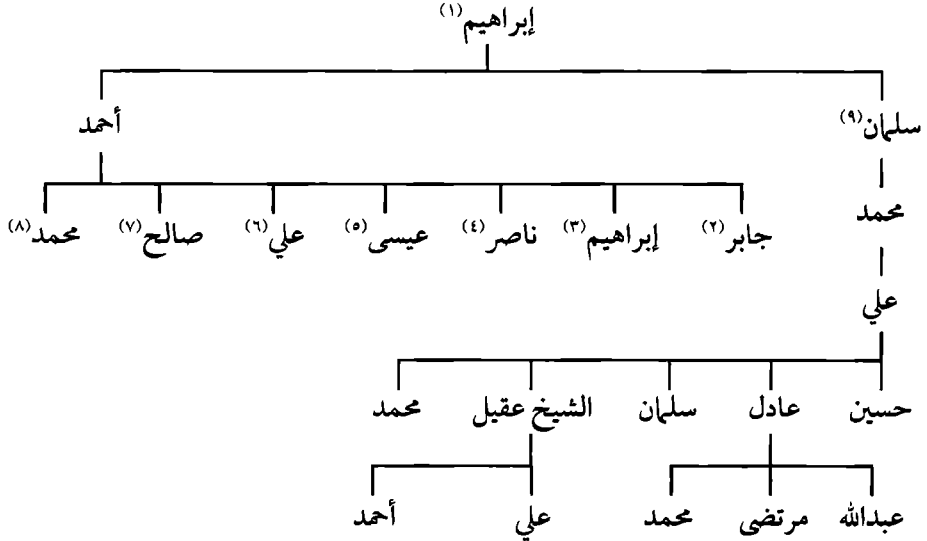

١- هو الذي أطلق عليه لقب (المغيري)؛ لأنه صاحب غيره، حيث غار من أجل ابن عمه وقام لنجدته، فلقب من ذلك الحين بـ (المغيري).

٢، ٣، ٤، ٥، ٦، ٧، ٨- جميعهم ماتوا دون إنجاب وهم من سكنة القارة.

٩- موجود بيته في فريق الرحل الجنوبي بموجب وثيقة مؤرخة بتاريخ ٧ / ١٠ /

١٣٣٨هـ.

٥٩- عائلة الراضي

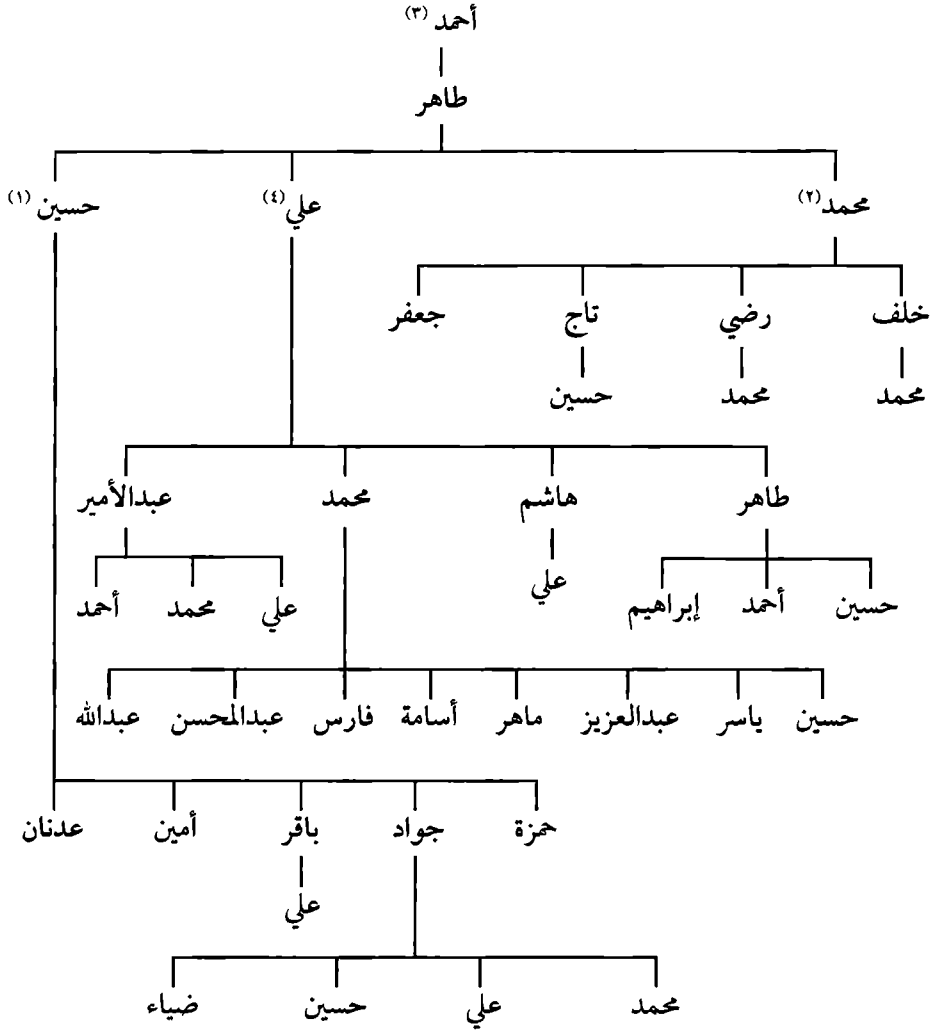

معلومات تابعة لـ (مشجر) عائلة الراضي:

١- توفي يوم الثلاثاء الموافق ٢٦/٦/١٤١٠هـ.

٢- توفي السبت الموافق ١٦/٣/١٤١٦هـ.

٣- تكلمة نسبه بعد أحمد: رااضي بن خليفة بن حسين بن كاظم بن علي بن عبدالله

جامل بن راضي بن جعويل بن طالب بن مطلب بن كاظم بن عبدالله بن ناصر بن منصور بن مرتضى بن راشد بن علي بن يونس بن يحيى بن علي بن لطيف بن خضر بن فرج بن فرج بن درويش بن عبدالله بن ناصر بن عطية بن مجبل بن جاسم بن مفلح بن عيسى الرومي بن عبدالله بن محمود بن مصطفى بن خليفة بن علي بن حسين بن محمد بن علي بن الامام موسى الكاظم عليه السلام.

٤- توفي يوم الأربعاء الموافق ٢٧ / ١ / ١٤٣١ هـ.



وثيقة تتعلق بنسب عائلة الراضي

٦٠- عائلة السادة

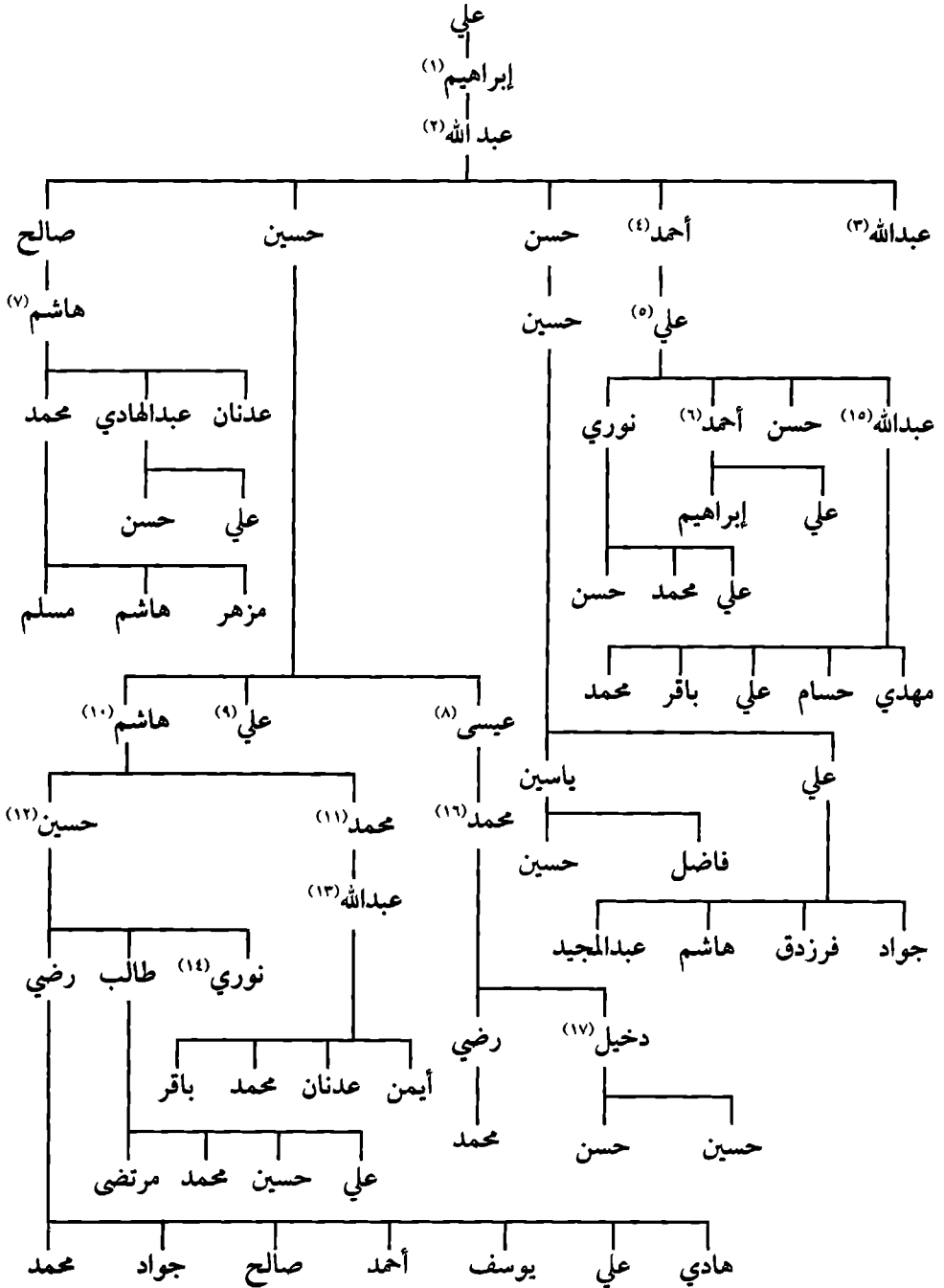

معلومات تابعة لـ (مشجّر) عائلة السادة:

- ١- ساكن في قرية الرميّة.
- ٢- ساكن في قرية الرميّة.
- ٣- لم ينجب.
- ٤- توفي في الحج ودفن في مقبرة (فخ) وهو الذي جاء إلى القارة.
- ٥- توفي في خراسان بتاريخ ٢٨ / ١ / ١٣٩٠ هـ يوم الجمعة ودفن بها في (أبو السلط الهروي) قرب مشهد.
- ٦- توفي في الحج بتاريخ ١٠ / ١٢ / ١٤١٥ هـ حيث سقط وهو يرمي الجمرة، ودفن في مقبرة (فخ).
- ٧- توفي
- ٨- توفي في حدود ١٣٧٠ هـ وهو آخر أخوانه من المتوفين.
- ٩- توفي قبل أخيه هاشم في القارة، وهو فلاح.
- ١٠- توفي في حدود ١٣٤٩ هـ وعمر ابنه حسين ١٠ سنوات، وعمره أثناء وفاته ٥٠ سنة تقريباً.
- ١١- توفي في حدود ١٣٧٠ هـ وعمره ٢٢ سنة.
- ١٢- من مواليد ١٣٤٤ هـ وهو من سكنة فريق الحريشة، توفي يوم الاثنين الموافق ٢٨ / ١ / ١٤٣٢ هـ.
- ١٣- عمره أثناء وفاة أبيه محمد ثلاث سنوات.
- ١٤- توفي بتاريخ ٢٣ / ١٠ / ١٤٠٢ هـ / ٢٧ / ١٢ / ١٣٩٩ هـ. وعمره ٢١ سنة.
- ١٥- توفي ليلة الأربعاء الموافق ١٤ / ٦ / ١٤٢٤ هـ.
- ١٦- توفي.
- ١٧- توفي هو وزوجته وأخته في طريقه إلى المدينة المنورة إثر حادث أليم.

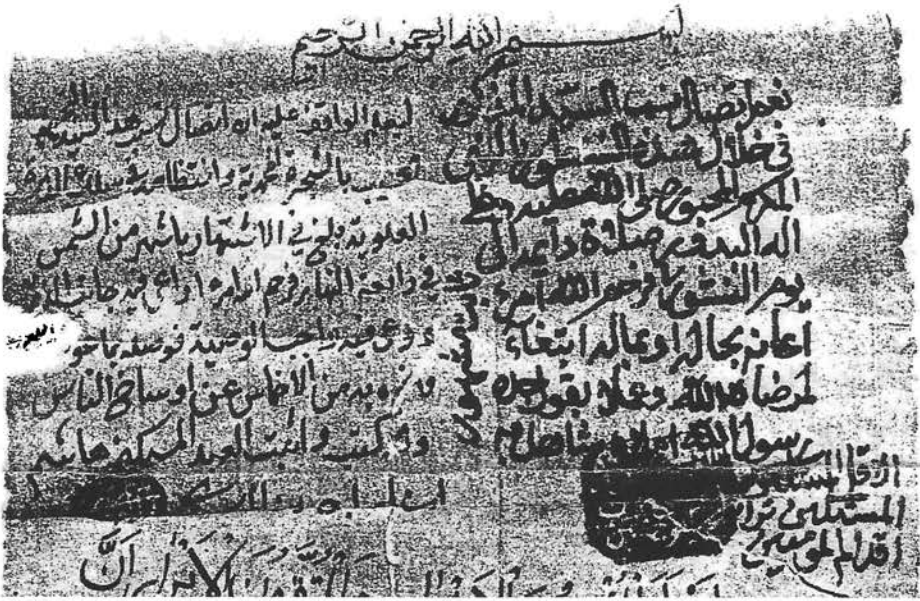

وثيقة تتعلق بنسب عائلة السادة في القارة

٦١- عائلة العبد السلام

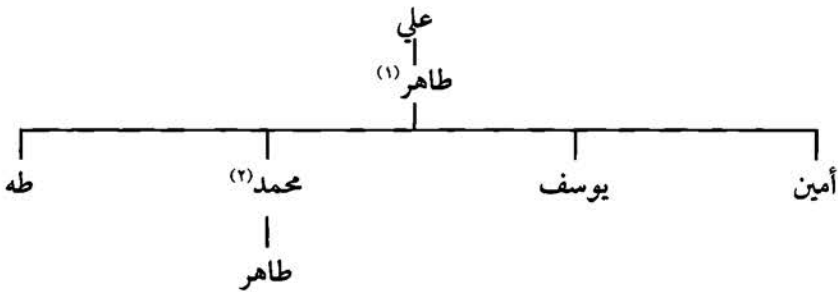

موطن هذه الأسرة هو مدينة الهفوف، سكنوا لفترة في بلدة القارة، ثم ذهبوا إلى (الإسكان).

١- تزوج من عائلة (العويشير من القارة)، وعلى ضوء ذلك سكن القارة. توفي بتاريخ ١١/٤/١٤٢٢هـ.

٢- توفي بتاريخ ٢٥/٦/١٤٣٣هـ.

٦٢- عائلة المركزي

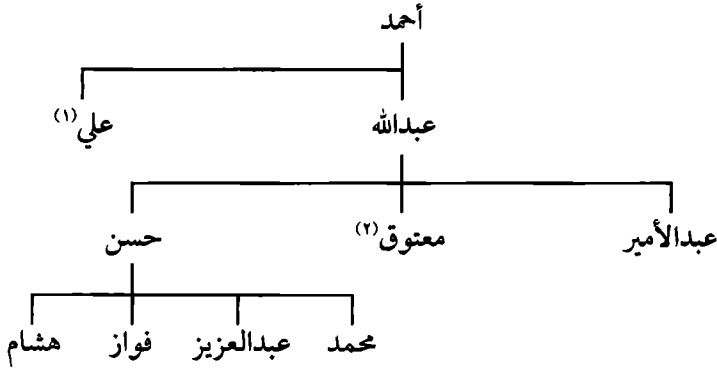

١- ليس لديه عقب.

٢- لديه بنات.

عائلة المركزي لقب، وهم قادمون من قرية المركز. ويرجعون إلى أسرة العلي التي بالمركز^(١).

٦٣- عائلة الغانم

أسرة الغانم من الأسر القديمة الموجودة في بلدة القارة، وهي تمثل شريحة من هذا المجتمع.

(بمحلة تسمى الكوارج استقاموا بها (٥٠ سنة) ثم انتقلوا إلى داخل البلدة (القارة) ومنذ ذلك الوقت إلى هذا التاريخ لا يقل عن (١٢ سنة)، تفرقت هذه العائلة إلى مناطق عديدة، مثل: البصرة بالعراق وفي إيران (عبّادان) والكويت والبحرين في قرية (الماحوز). وتنتمي أسرة الغانم إلى (ربيعة بن المكرم).

كانت تسكن أسرة الغانم في بلدة القارة منذ مائة وسبعين سنة تقريباً ثم تفرّعت إلى عدة دول وذلك بسبب ضيق العيش سابقاً.

ومن أشهر رجالها في العلم والأدب: الملا عيسى بن عبدالله بن علي الغانم الذي ولد

(١) المرحوم عبد المحسن الحمود.

بتاريخ ١٢٩٢هـ وتوفي بتاريخ ١٣٨٢هـ، وهو يُعدّ الأشهر في العائلة حيث إنه اشترك مع الأتراك في الحروب ضدّ الفرنسيين والإنجليز، واشتهر عنه أنه شاعر ولكن لم يعثر على شيء من شعره. يتقن عدّة لغات، منها: اللغة الفارسية واللغة الانجليزية واللغة التركية، إضافة إلى اللغة العربية، وكان يشتهر بالكرم والأمانة حيث إن الأحسائيين يقصدونه في البحرين ويضعون عنده جميع الأمانات من نقود وغيرها، أيضاً يُعرف بحسن المنطق، وقد مكث فترة في البحرين وارتحل بعد ذلك إلى عبّادان وتركيا ثم عاد إلى البحرين حيث توفي فيها.

أيضاً من أشهر رجال هذه العائلة، المرحوم: حسين بن أحمد بن علي الغانم الذي ولد بتاريخ ١٣٢٢هـ وتوفي بتاريخ ١٣٦٧هـ، وقد اشتهر بالشجاعة.

أيضاً من رجال العائلة، المرحوم: سلمان بن غانم الغانم الذي ولد بتاريخ ١٢٩٠هـ وتوفي بتاريخ ١٣٧٠هـ، حيث اشتهر بتجارة الغوص في البحرين وكان متكلماً فصيحاً إذا تكلم، يستمع إليه من حضر، استقام في البصرة ٢٢ سنة ثم عاد إلى القارة وتوفي بها.

أيضاً من المشهورين في العائلة، الحاج: علي حسن علي الغانم الذي ولد بتاريخ ١٣٤٧هـ، وهو مشهور بمعرفة الأنساب، وكذلك كان مشتهراً بالزراعة حيث يقوم بتخطيط المزارع في البلدة ومعرفة حدودها ويشتهر بالتواضع وحسن الأخلاق.

أيضاً من المشهورين في هذه العائلة، الأستاذ: فهد علي سلمان الغانم، وهو شخصية اجتماعية. عمل في السلك الاجتماعي لفترة طويلة.

كذلك من المعروفين، الأستاذ الخطيب: سلمان علي الغانم. وقد ترجمنا له في هذا الكتاب (راجع^(١)).

الشيخ أحمد بن علي بن حسين البحراني (..... بعد ١١٨٨هـ). ذكره الأديب جواد الرمضان في كتابه مطلع البدرين ص ٢١١ وقال: «والظاهر أنه من أسلاف (آل غانم) الأسرة المعروفة في القارة، والله أعلم».

(١) اعتمدنا بشكل أساسي في هذه النبذة على استمارة زوّدنا بها الأستاذ: فهد علي سلمان الغانم عن عائلتهم (بتصرف).

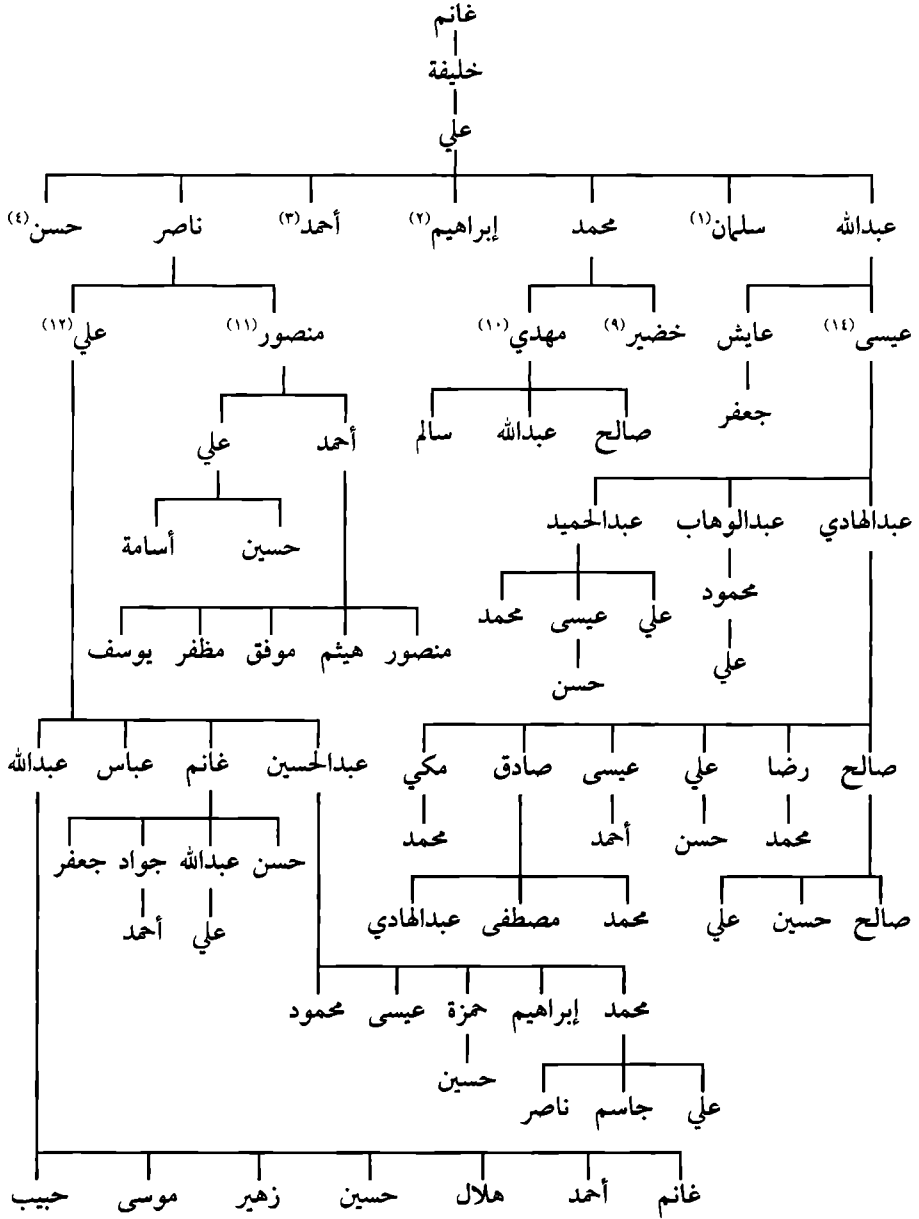

١- أبناءه في الصفحة التالية.

٢- توفي في سنة العجمان.. ليس لديه عقب.

٣- أبناءه في الصفحة التالية.

٤- أبناءه في الصفحة التالية.

تابع عائلة الغانم

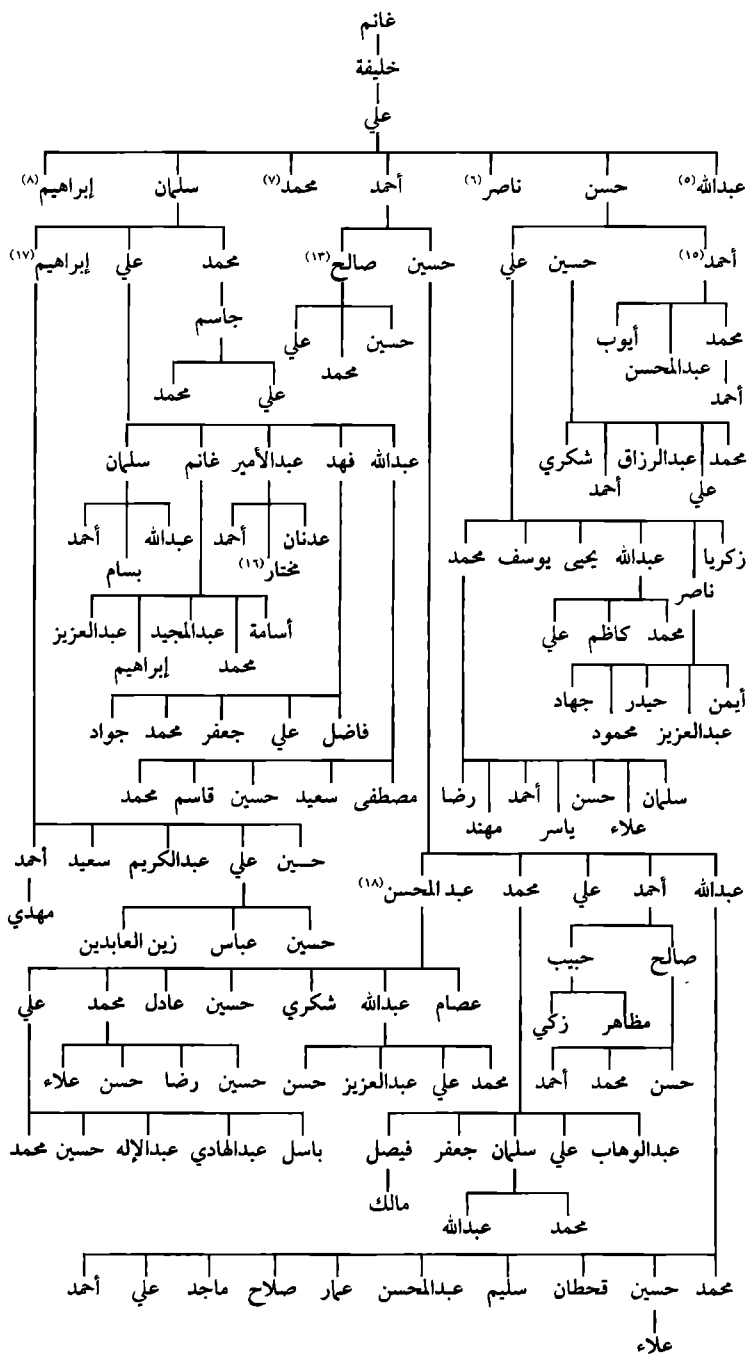

- ٥- ذكرنا أبناءه في الصفحة الماضية، وهو ساكن البحرين مع أبنائه.
- ٦- ذكرنا أبناءه في الصفحة الماضية، وهو ساكن البحرين مع أبنائه.
- ٧- ذكرنا أبناءه في الصفحة الماضية.
- ٨- ليس لديه عقب كما ذكرنا عنه في الصفحة الماضية.
- ٩- وهو في البصرة.
- ١٠- وهو في البصرة مع أبنائه: صالح وعبدالله.
- ١١- وهو في البحرين مع أبنائه.
- ١٢- وهو في البحرين مع أبنائه.
- ١٣- أبناؤه في البحرين.
- ١٤- وهو خطيب معروف.
- ١٥- توفي مساء الخميس الموافق ١٦ / ١٠ / ١٤١٣ هـ.
- ١٦- توفي يوم الخميس الموافق ٢١ / ٦ / ١٤٣٤ هـ وهو في ريعان شبابه.
- ١٧- توفي يوم الأربعاء الموافق ٤ / ٤ / ١٤٣٢ هـ.
- ١٨- توفي فجر الأربعاء الموافق ٢٨ / ٣ / ١٤٣٠ هـ.
- حسين عبد الله الغانم توفي بتاريخ ١٢ / ٩ / ١٤٢٥ هـ

٦٤- عائلة العلي

أسرة (آل علي) في القارة من الأسر الكبيرة والعلمية التي تتمتع بمكانة ووجاهة في المجتمع؛ لما تضمّ من شعراء وخطباء وعلماء على مرّ العصور. يقول السيد هاشم الشخص في ترجمته للشيخ سلمان العلي: (وآل علي من الأسر العلمية الجليلة ولها المكانة السامية في (الأحساء) وقد برز منهم عدد من كبار العلماء في طليعتهم العلامة الفقيه الشيخ عمران بن حسن السليم آل علي المتوفى ١٣٦٠هـ وابنه العلامة الشيخ معتوق المتوفى ١٣٧٧هـ والميرزا محسن الفضلي المتوفى ١٤٠٩هـ ونجله العلامة الدكتور عبدالهادي الفضلي وغيرهم)^(١).

أيضاً في دائرة المعارف^(٢) يقول: (وآل علي) يسكنون قرية العمران، وجدّهم علي بن عبد العزيز بن أحمد بن عمران الذي سمّيت القرية باسمه هو أول من نرح إليها من ملهم في نجد وكان ذلك سنة ١٠٥٠هـ، ويتسبون إلى فضل بن ربيعة الطائي وقد تخرّج منهم علماء وزعماء لهم الصيت الممتاز).

أيضاً يقول المؤرخ الأديب جواد الرضوان في كتابه مطلع البدرين قوله: «آل علي من عشائر الأحساء العريقة الكبيرة وهم منتشرون في العمران والقارة ومدينة الهفوف وهم يتمون إلى فضل بن ربيعة بن حازم بن علي بن مفرج بن دغفل بن جراح الطائي»^(٣).

(١) أعلام هجر، ج ٢ ص ٩٥.

(٢) لـ حسن الأمين، مجلد ١ ج ٣ ص ٨٢-٨٣، الطبعة الثالثة، دار التعارف للمطبوعات.

(٣) ج ١ ص ٤٤، الطبعة الأولى ١٤١٩هـ-١٩٩٩م.

(آل ناصر)

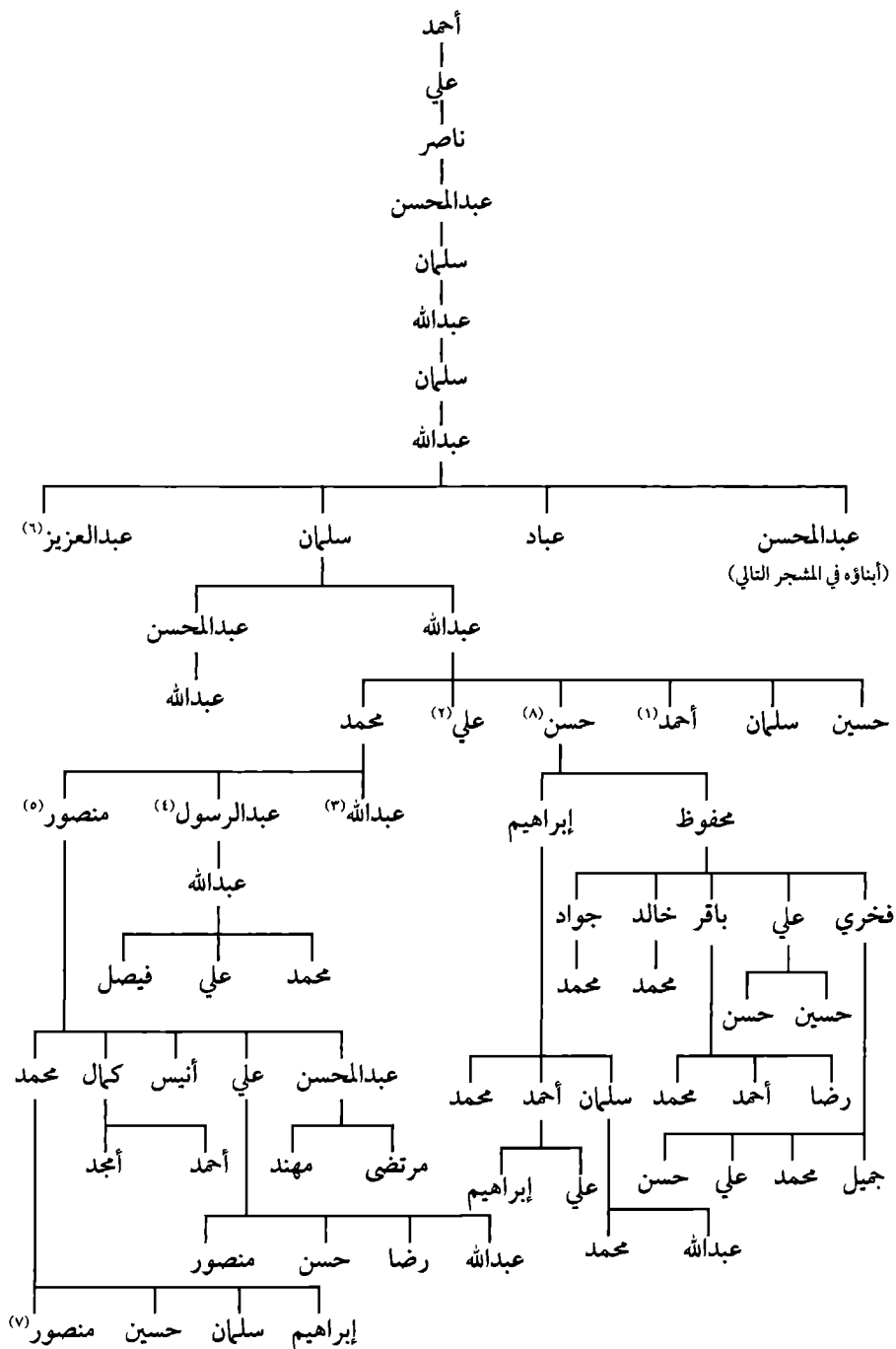

معلومات تابعة لـ (مشجّر) فرع (آل ناصر):

- ١- لم يعقّب.
 - ٢- قتل في المسجد من قبل العجمان.
 - ٣- ويعرف بـ (عبد الله المحمد)، لم يعقّب إلا بنتاً واحدة.
 - ٤- انتقل إلى المبرز.
 - ٥- ساكن مع أبنائه في المبرز. توفي فجر الاثنين الموافق ٧/٥/١٤١٨هـ- ٨/٩/١٩٩٧م.
 - ٦- وهو فرع الخطيب المعروف (ملا أحمد عزيز رَضِيَ اللهُ عَنْهُ).
 - ٧- توفي الدكتور منصور يوم الجمعة الموافق ١٠/٩/١٤٣٤هـ.
 - ٨- توفي بتاريخ ٢٥/١٠/١٤١٠هـ.
- وأسرة (آل علي) الموجودة في القارة تلتقي مع أسرة (العلي) الموجودة في العمران، وهما يرجعان إلى (قبيلة آل فضل)، ومنهم العلامة الدكتور عبد الهادي الفضلي ووالده رحمهما الله.
- هناك أسماء تتعلق بفرع (آل ناصر) وجدناها في بعض الوثائق القديمة، نذكرها هنا للإفادة:
- سلمان بن عبدالمحسن بن علي آل ناصر، محمد بن صالح آل ناصر، عبد الله بن عبدالمحسن آل ناصر، وهم شهود على عقار بتاريخ ٢٠/١٠/١٢٥٦هـ بموجب وثيقة.
 - محمد بن صالح آل ناصر، سلمان بن عبدالمحسن آل ناصر، أهل القارة، شهدا على عقار بتاريخ ٢٠/١٠/١٢٦٦هـ بموجب وثيقة.
 - سلمان بن عبدالمحسن آل ناصر، أهل القارة. صبح يوم الاثنين الموافق ١٨/٣/١٢٤٤هـ.
 - سلمان بن عبدالمحسن بن علي آل ناصر، أهل القارة، أعطى الوكالة الشرعية لـ

- حسين بن محمد الخواجا الخياط بتاريخ ٢٥ / ٨ / ١٢٦٢ هـ.
- سلمان بن عبدالمحسن بن علي آل ناصر آل علي وهوبائع بتاريخ ٢٠ / ٣ / ١٢٤٤ هـ.
- حسن ولد حجي ولد عباد آل علي، حسين بن علي بن عبدالعزيز آل علي، (....) بن محمد بن عبدالعزيز آل علي (٢٧ / ٧ / ١٣٣٢ هـ).
- سلمان بن المرحوم عبدالمحسن بن علي آل ناصر، ١٤ / ٧ / ١٢٦١ هـ.
- ٨- حسن ولد أحمد ولد علي ولد حسن بن عبدالمحسن آل علي، ٢٧ / ٧ / ١٣٣٢ هـ.
- سليمان ولد أحمد ولد محمد آل علي، غرة رمضان / ١٣٤٠ هـ.
- سليمان بن عبدالمحسن آل ناصر، ١٢٥٠ هـ.
- عبدالمحسن بن علي آل ناصر، شهر رجب / ١٢٣٤ هـ وأخوه صالح وأخواته: مريم، ولؤلؤة.

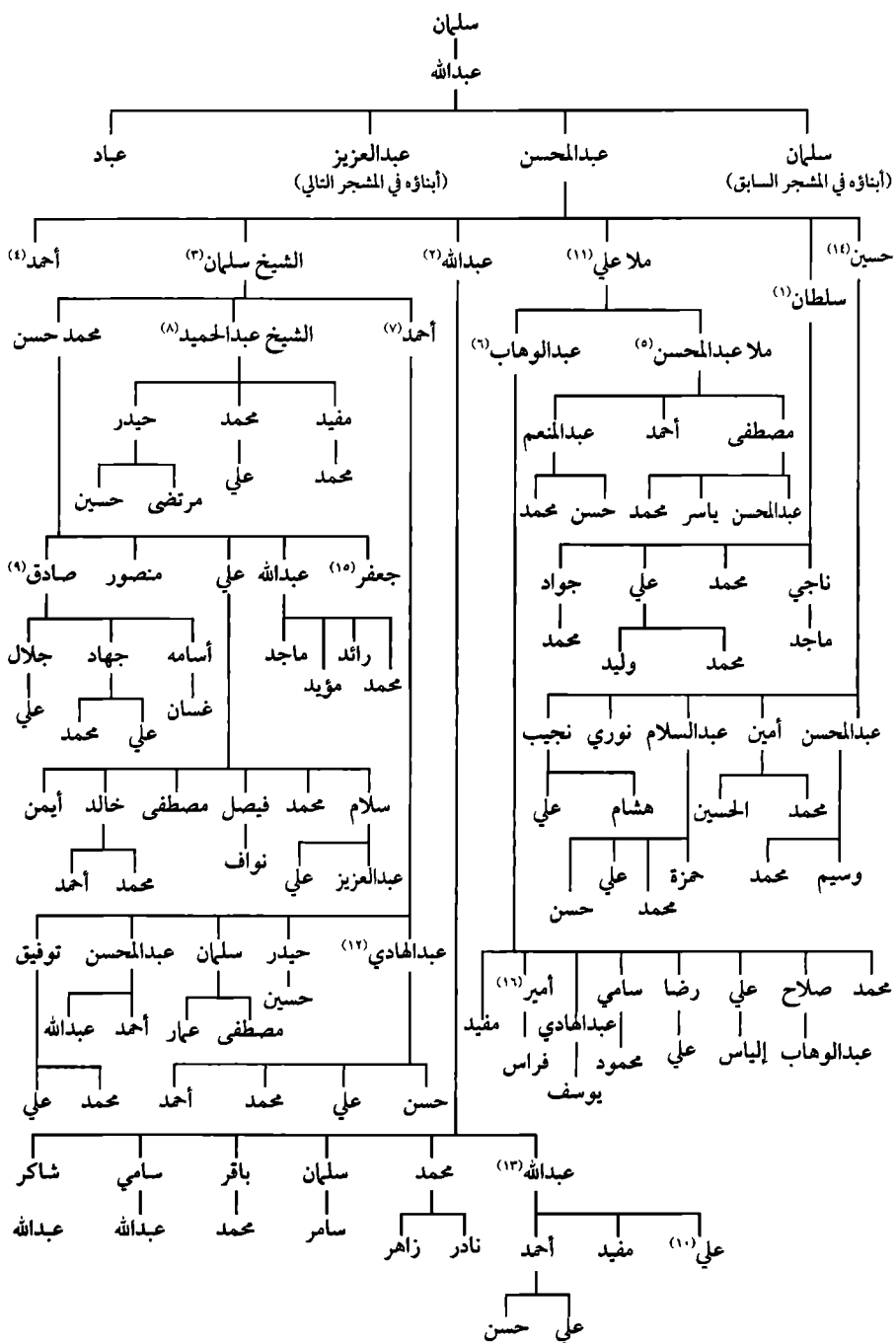

تابع أسرة آل علي

معلومات تابعة لـ (مشجّر) عائلة العلي (آل ناصر):

- ١- توفي صباح يوم الجمعة الموافق ٢٩/٨/١٤١٩هـ.
- ٢- توفي يوم الخميس الموافق ٢٥/٥/١٤٠٣هـ وعمره ٧٧ سنة.
- ٣- توفي في آخر يوم من شهر ذي الحجة سنة ١٣٥٩هـ.
- ٤- وهو الشاعر المعروف بـ (أحمد العبد المحسن)، لم يعقب إلا ابنتين فقط، توفي في حدود ١٣٤٢هـ. ابنته الأولى، تزوّجها الملا: أحمد (عزيز) العلي، أبو عبد الله، وأنجب منها فاطمة أم مصطفى العلي وملا محمد توفي. ابنته الثانية، تزوّجها: محمد العيسى، أبو أحمد، ولم تُنجب.
- ٥- توفي ليلة الخميس الموافق ١١/٩/١٤١٦هـ.
- ٦- توفي بتاريخ ٢٧/٣/١٤٢١هـ
- ٧- توفي صباح يوم السبت الموافق ٢٥/١١/١٤١٦هـ - ١٣/٤/١٩٩٦م
- ٨- تاريخ ميلاده ١٣٤٠هـ توفي يوم الأربعاء الموافق ٢/١/١٤١٩هـ.
- ٩- توفي يوم الأربعاء الموافق ٢٢/١٠/١٤٢١هـ - ١٧/١/٢٠٠١م.
- ١٠- توفي.
- ١١- وجدنا اسمه شاهداً على وصية بتاريخ ٢٧/١٠/١٣٥٠هـ. ولد في أواخر القرن الثالث عشر الهجري وتوفي عام ١٣٥٠هـ^(١).
- ١٢- توفي يوم الثلاثاء الموافق ١٠/٤/١٤٢٤هـ.
- ١٣- توفي يوم الجمعة الموافق ٧/٥/١٤٣٣هـ.
- ١٤- توفي مساء الثلاثاء الموافق ٣٠/٨/١٤٢٦هـ.
- ١٥- توفي.

(١) معلومة أخذناها من الباحث: أحمد عبد المحسن البدر.

١٦- توفي وهو في ريعان شبابه، ولديه بنت اسمها غدِير.

ولنا أن نقف هنا وقفه خاصّة مع الشاعر المعروف والمشهور بـ (أحمد العبد المحسن العلي) وهو شاعر نبطي بارع جدير أن نذكر بعض أشعاره وجزءاً من شخصيته.

هو مشهور ومعروف كما قلنا بـ (أحمد العبد المحسن) وقد أخبرنا أخوه الحاج المرحوم حسين عبدالمحسن العلي بقوله: (أخي كان أمياً، وهو شاعر، وكان يجلس مع الشيخ حسن بن الشيخ عبدالله العيثان (المتوفى عام ١٣٤٩هـ) إلى آخر الليل، وهو صديق حميم له.

أيضاً نخبرنا المرحوم سلطان العلي، وهو أيضاً أخو الشاعر، بقوله: (إذا ذهب أخي أحمد إلى (فريق الرحل الجنوبي) يبقى أسبوعاً كاملاً هناك عند أسرة آل عيثان، أيضاً إذا جاء بعض من عائلة العيثان عند الشاعر (أحمد العبد المحسن) يستقرّون أسبوعاً، وكانوا يتسامرون بالأشعار وبالخصوص مع الشاعر الشيخ حسن بن الشيخ عبدالله العيثان ومع الحاج عبد الوهاب بن علي بن حسين العيثان وأخيه الحاج حسن بن علي بن حسين العيثان.

سافر الشاعر أحمد عبد المحسن العلي إلى مكة المكرمة والمدينة والعراق وإيران وقد أصابه العمى في آخر أيام حياته).

انتهى كلام المرحوم سلطان العلي.

وقد حاولت جاهداً جمع ما تبقى من شعره وتسجيله من أخويه المذكورين، ومن الحاج المرحوم عبد الله بن حسن بن علي العيثان، أيضاً من الحاج أحمد بن محمد بن علي آل محمد علي، بالرغم من ضياع الكثير من أشعاره. وهو بالفعل شخصية مجهولة.

وإليك الآن- عزيزي القارئ- بعض ما تمكّنا من تحصيله وتسجيله من قصائد هذا الشاعر المجهول.

من قصيدة بعثها لأهل قرية العمران، يقول فيها:

يا ذا زمان ما غفت فيه لي عين والنوم عيّا مقلتي ما لفاه

وأخاطب نجوم بدت في سماها
قالوا نجوم غيبوا في ثراها
بسعيهم سعي الشفوق إلضناها
ليمن بكى دهره وعينه عماها
كفّوا عن العذره وخلّوا رداها
نوب على الحله ونوب حذاها^(٢)
لو كان عواد الجواهر ثراها
إن كان ما سفك الدما هو دواها
كنّا خلّو دار بي في رباها
وأقول يالمغبون ياللي شراها
خمسة رجاجيل نصبنا عزاها
تمشي على جوع ومطوي حشاها
مربوطة في الحوش همّها عشاها
من دالة دايم مدوّق هواها
في الشوش^(٥) أيضاً قيته شيدوها

سهران ليلي وانتظر في السما كيف^(١)
يا نجوم وين أمثالكم في الأراضين
قلت انعتوهم ووصفوهم لنا وين
ما ينفع المغبون صفقت الكفين
حيذور يا لصبيان سلب النساوين
وقعدوا لهم مثل الأسود المغضبين
ارحل عن ديار ربع^(٣) ذليلين
اطلوا الجربا واسألوا اللي مجربين
يا ساكن في الذلّ مقدار يومين
ليبع دار الذلّ مني بفلسين
في يوم ما حد غادر عنه بدرين
والاذياب تورّد كلّ كدر وكلّ طين
وأما البقر مع سايرات الحياوين
وإن كان تبون^(٤) النصر من سيادين
ومحمد بن أحمد ثوى مع فريجين

كان رجل من إحدى القرى المجاورة للقارة على زمن العجمان أرسل رسالة لعمدة القارة آنذاك المرحوم السيد سلمان بن السيد صالح العبد المحسن والرسالة فيها بيتين من الشعر، وهما:

قم يا نديبي من صاب بو داوود^(٦) ومر ولا تسلّم عليه

(١) ربا لو وضعت (زين) بدل (كيف) لكان أفضل.

(٢) وفي رواية..... ولا ثار العجاج طب وسأها.

(٣) هكذا في الرواية، وربما يقصد (ربعهم) لكي يستقيم المعنى والوزن. والله أعلم.

(٤) تريدون.

(٥) قرية العمران. وقيل: إن (الشوش) اسم مقبرة العمران.

(٦) وهو: المرحوم / السيد سلمان الصالح العبد المحسن، عمدة القارة آنذاك.

وقلّه لزمّن من هيت في السوق والسور^(١) بنظمر عليه
السيد سلمان أوعز إلى الشاعر أحمد العبد المحسن العلي بالردّ على هذه الرسالة
ومقابلتها بالشعر، وفعلاً كتب الشاعر أحمد العبد المحسن العلي هذه القصيدة، يقول
فيها:

قم يا نديبي وانصه أبو عامر الفياض ^(٢)	وخصه بسلام مع تحية
وقلّه وش ذا الكلام الزود	اللي ما عرفنا معانيه
وش ابعدّه يوم اله مقصود	يوم تعنيت بالجيه
من خمسة ما معاهم زود	إلا بنادق قريزية
السيف يشهد لنا والعود	والجيش والميدان والهيئة
والله لولا الصلح وعهود	ضاقت عليكم مشاريه ^(٣)
إما سكتتوا الثرى واللحود	وإلا سكتتوا الشنافيه

كان الشاعر أحمد العبد المحسن العلي في طريقه إلى البطالية ماراً بقرية الحليلة،
حيث شاهد سور قرية الحليلة (قد التهمته النار وأتت عليه كلّه) بفعل العجمان، وفي هذه
المناسبة قال هذه الأبيات وهو راكب على (حماره):

شيدت سور يا علي ^(٤) للبلد طال	يا سعد بانیه ^(٥) وياخير باني
جال السعد دايم وانت الاضلال	لو كان محروقه سقوف المباني
قالوا خميس ^(٦) قلت ذاك رجال ^(٧)

(١) المقصود: سور القارة.

(٢) وهو عمدة بلدة الكلاية، وهي قرية لبلدة القارة. وعندما وصلته هذه الأبيات عاقب الشخص
الذي أرسل الأبيات لعمدة القارة.

(٣) المقصود بـ (مشاريه) أي التسوق من سوق الأحد بالقارة، أي لو لا وجود الصلح الذي بيننا
وبينكم لوجدتم صعوبة في المجيء لسوق الأحد.

(٤) وهو عمدة قرية الحليلة آنذاك (علي الخميس).

(٥) أو مبنيه.

(٦) وهو عمدة الحليلة السابق ذكره.

(٧) حجبنا هذا الشطر من البيت لعدم ملاءمته للقصيدة ولصاحبها.

لكنه في زي الاطفال
ويعمّ نوره لو بدا بالشمال

وصبّه لمنهو يحتمل للمخاسير
واحد ما له من على الكيف تسيير
لولا الحيا كنا نعرف المعاذير
وازين صوته بين عالي الدواوين

ولا تبيح للشماميت شكواك
ضحكة ترى ما طالت إياك دنياك
يعطيك ليمنك سبقتة بمعطا
باب الرزق ما يغلقة في خطاياك

أيضاً وصلت للسيد سلمان بن السيد صالح العبد المحسن عمدة القارة آنذاك رسالة من (محمد بن العفالج) والرسالة (مشقوفة)^(١) وقام الشاعر أحمد العبد المحسن العلي بنظم قصيدة في هذه المناسبة، يقول فيها:

حفره اعمانيه ويضه وصيله
أيضاً ولا لزه بشيل العديله
ولا للزت تحت الفحل مستحيله
وادفق صميلك يافتى لا تشيله
ساعة وإن طال المدى ربيع ليله
عم البرايا كلها فيض نيله

قالوا محمد يا فتى واقصر القال
قلت القمر أوله هلال
أيضاً له هذه الايات:

يا صانع الفنجان كثر بهاره
واحد اللي سير عرفنا وقاره
واحبني والله بجمع التجارة
بحر اليحرك تزايد عباره
أيضاً له:

اصبر على الدنيا بقو العزائم
ولا تعتمد أمرك على من ضحك ليك
لنته ولد عنده ولا هو أبو ليك
توكل على اللي برحمته ما يخليك

قم يا نديمي^(٢) وارتحل زينة اركاب
ما نوخت في السوق مع كل جلاب
توها صعوب ما بعد تاخذ شداد
قوم ارتحل مني ولا تاخذ ازهاب
من دار نجران إلى ديار^(٣) الاحباب
وانصه محمد بن عفالج الوهاب^(٤)

(١) أي بها فتحة.

(٢) أو نديمي.

(٣) أو دار.

(٤) رئيس النعائل.

عتتر... شرع الحرب لها باس
 وقله جتنا العذره^(١) ما عليها ثوب
 سايلتها وعاييتها وكنت مرتاع
 قلت ادخلي يا قرة العين الحجاب
 لا بلد لش من يوم عيد وجباب
 هو عامود البيت وحنا الاطناب
 وإن دبّت الحيات حنا لها داب
 وناخذ نفوس من العدى وانضرب ارقاب
 عندما قرأها (ابن عفالج) قام وقعد لها ثلاث مرات.

أيضاً له:

اراش يا لبكرة على الهجن تسرين
 وأيضا:
 واليوم خيط الصوف ما تقطعيني
 يا زينة الدنيا مع صيحة البال
 هي مجلس ما فيه نفس ثقيله
 هذا ولد عم وهذا ولد خال
 وهذا صديق ما نغير بديله^(٢)

(١) المقصود: الرسالة المرسلة للسيد سلمان عمدة القارة، وهي مشقوقة (أي بها فتحة).

(٢) أخذنا هذه الأبيات من السيد الأستاذ: حسن بن السيد محمد العاشم العبد المحسن، كما ذكرها لنا، ولكن بعد البحث وجدنا أن هناك أبياتاً مشابهة لهذه الأبيات، بل تكاد تكون هي نفسها باستثناء تغيير بسيط في بعض الكلمات، والأبيات هي للشاعر راكان بن حثلين وهو زعيم قبيلة العجمان الذي توفي عام ١٣١٠هـ، حيث يقول في مطلع قصيدته:

يا ما حلا الفنجال مع سيحة البال
 هذا ولد عم وهذا ولد خال
 في مجلس ما فيه نفس ثقيلة
 وهذا رفيق ما لقينا مثيله

عائلة العلي (آل ناصر)

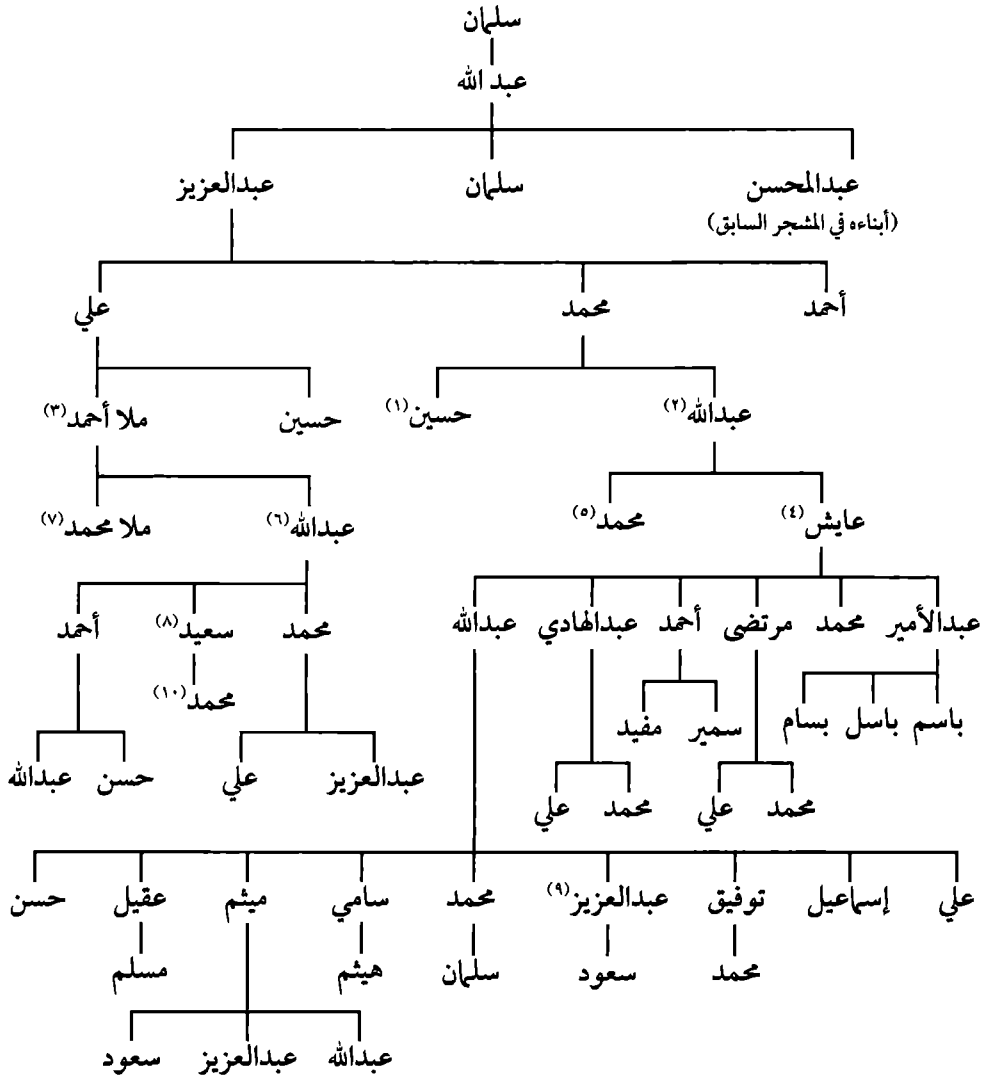

معلومات تابعة لـ (مشجر) عائلة العلي (آل ناصر):

١- توفي في حدود ١٣٣٠هـ، ولم يعقب.

٢- توفي في حدود ١٣٥٦هـ.

- ٣- توفي عام ١٣٦٨هـ أي عاش ٤٥ سنة تقريباً. وهو معروف ومشهور بـ (ملا أحمد عزيز). وقيل: إنه توفي عام ١٣٥٨هـ^(١).
- ٤- تاريخ ميلاده عام ١٣٤٢هـ، توفي بتاريخ يوم الثلاثاء الموافق ٢٥/٦/١٤٢٣هـ.
- ٥- وهو مشهور ومعروف بـ (محمد العباد)، لم ينجب إلا بنات. توفي في شهر جمادى الآخرة عام ١٤١٦هـ.
- ٦- عمل في البناء ما يقرب من (٢٠ سنة) وقد تبرّع لابنه سعيد بإحدى كليتيه. توفي بتاريخ ١٥/٥/١٤٣٢هـ.
- ٧- وكان كفيف البصر حيث كان حافظاً للقرآن الكريم، تزوّج وتوفي في القارة.
- ٨- توفي في إيران بتاريخ ١٧/٤/١٤١٧هـ يوم السبت وعمره ٢٩ سنة بسبب مرض ألم به، ودفن في قم بجوار السيدة معصومة.
- ٩- توفي يوم الجمعة الموافق ١٨/١٢/١٤٢٠هـ وعمره ٣٠ سنة.
- ١٠- توفي يوم الخميس الموافق ٧/١٠/١٤٣١هـ إثر حادث أليم على طريق المدينة المنورة وهو في ريعان شبابه.

(١) معلومة من أحمد البدر.

تابع عائلة آل علي (آل عبد الحسن)

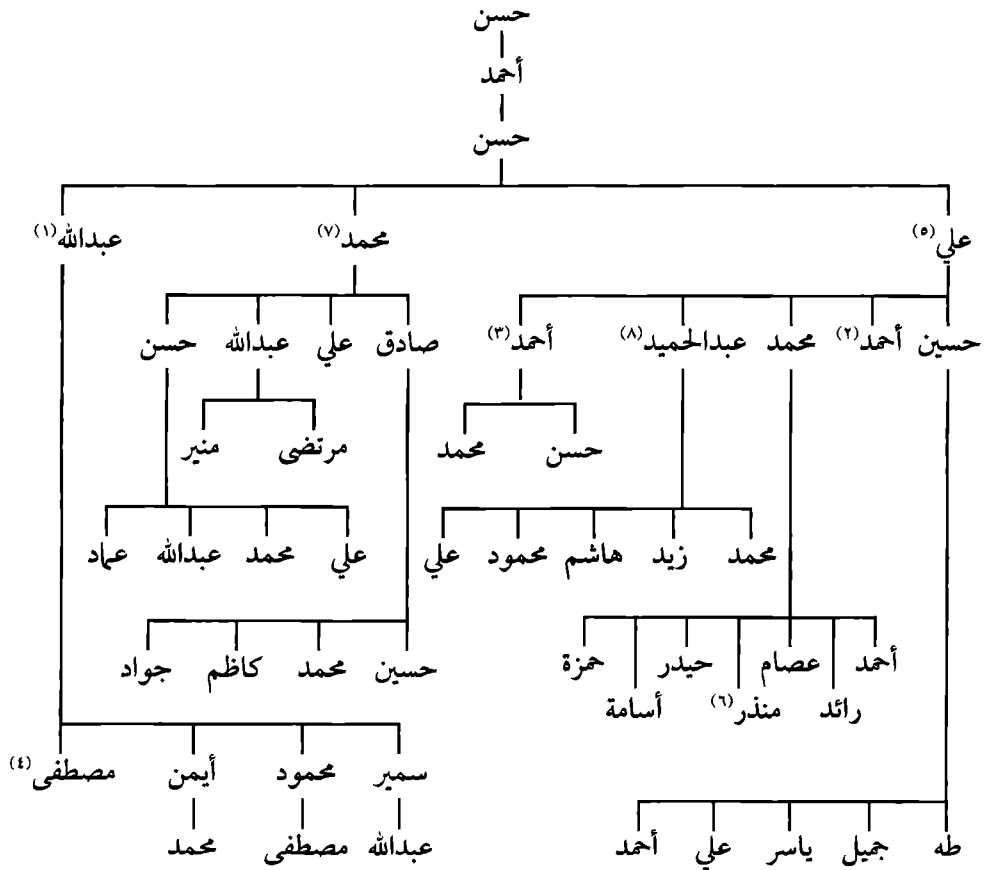

معلومات تابعة لـ (مشجّر) عائلة العلي (آل عبد الحسن):

- ١- توفي عام ١٤٠١هـ.
- ٢- توفي في الستينيات الهجرية وعمره ١٨ سنة.
- ٣- استقرّ في بلدة البطالية من طفولته إلى الآن.
- ٤- توفي عام ١٣٩٥هـ وعمره عشر سنوات تقريباً.
- ٥- توفي يوم الثلاثاء الموافق ١٤٢١/٨/٢٥هـ.

٦- توفي ليلة الاثنين الموافق ٢١/٩/١٤٢٩هـ.

٧- توفي يوم الثلاثاء الموافق ٨/٧/١٤٢٥هـ.

٨- توفي يوم الاثنين الموافق ٢٢/٤/١٤٢٩هـ.

٦٨- فرع (آل سعيد)

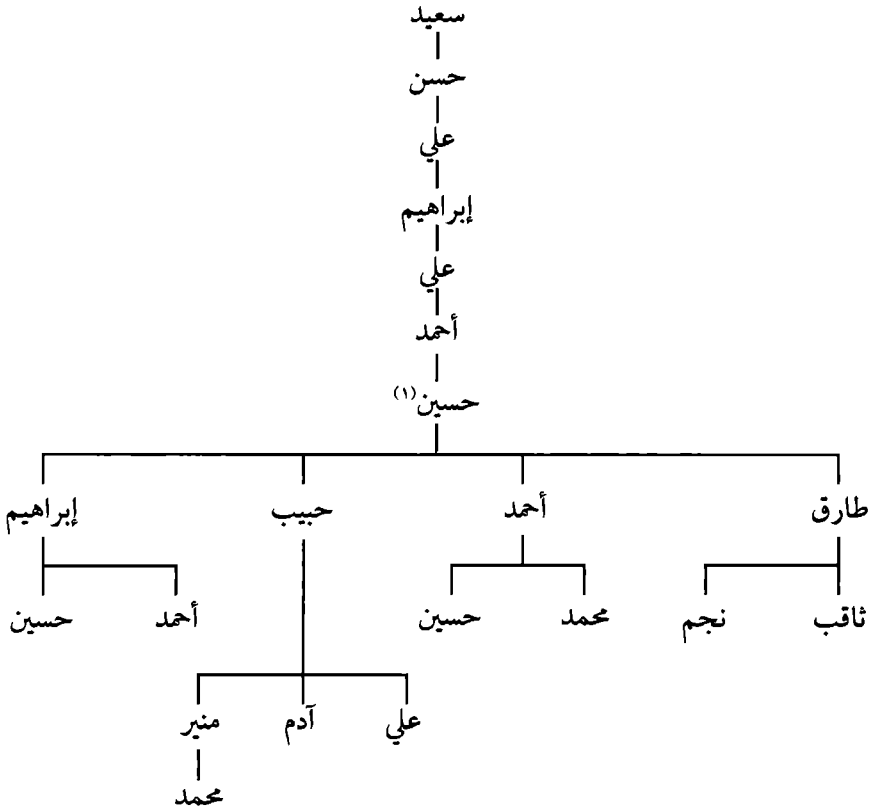

معلومات تابعة لـ (مشجّر) عائلة العلي (آل سعيد):

الشيخ سعيد بن عبد الحسين ناصر العلي

(.....- بعد ١٧٦هـ) وهو يتبع هذا الفرع من أسرة (آل علي)

١- توفي يوم السبت الموافق ٢٠/٣/١٤٢٣هـ.

وجدنا هذا الاسم في بعض الوثائق القديمة، وهو: أحمد بن علي بن أحمد بن عبد العزيز آل سعيد آل علي.

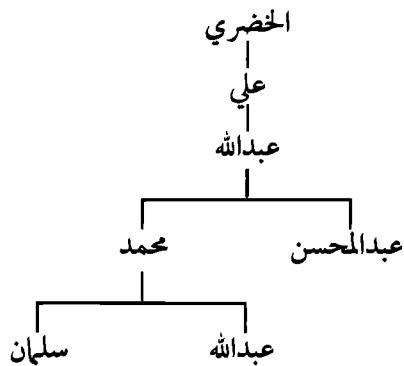

عائلة أبو حليقة

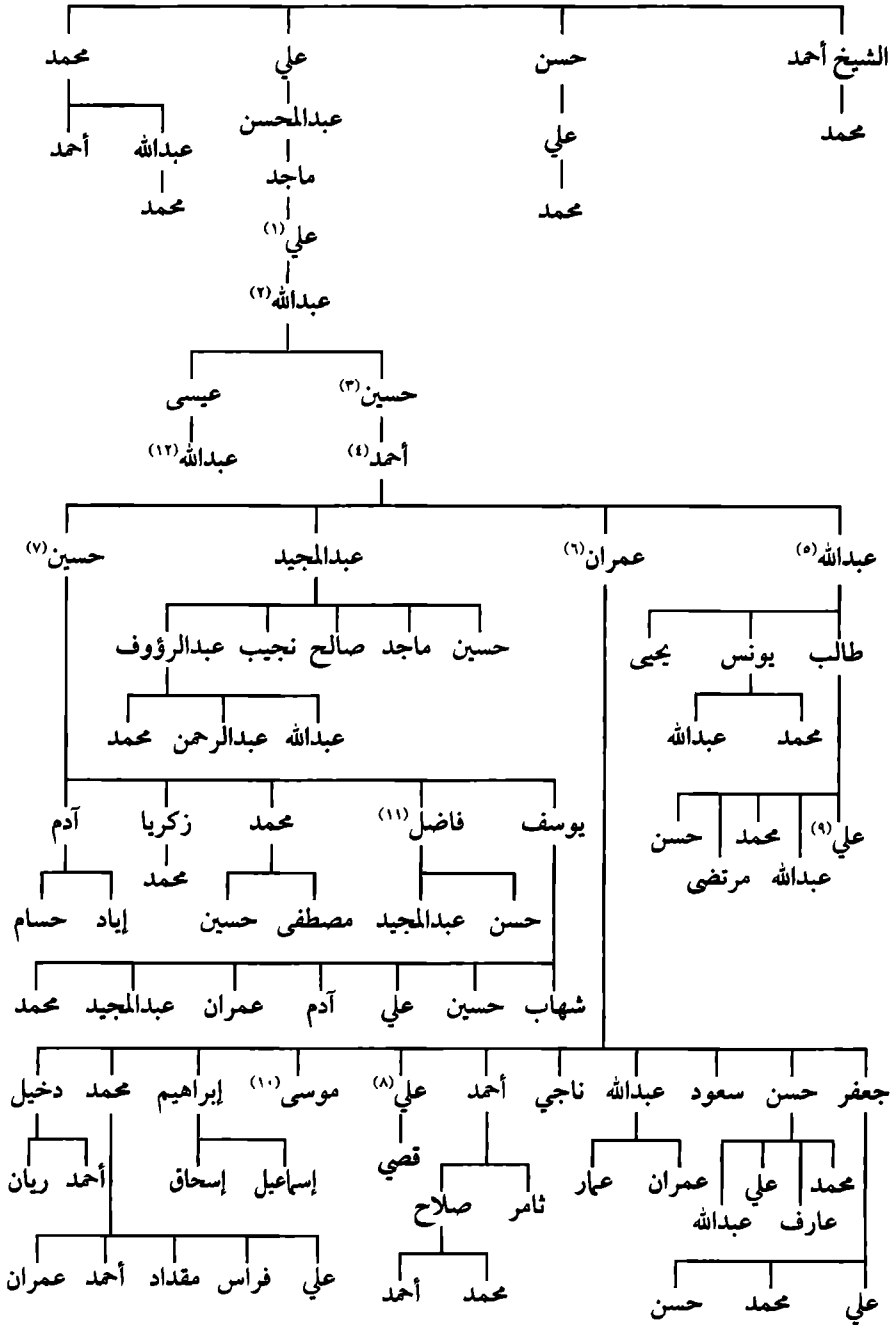

معلومات تابعة لـ (مشجّر) عائلة أبو حليقة:

١- هو الذي حمل لقب عائلة (أبو ظهر) وفي آخر عمره لقب بـ (أبو حليقة).
 ٢- ٣ أخذوا نخيل الشيخ موسى أبو خمسين للعمل بها. أيضاً هناك رأي يقول إنّ حسين أبو حليقة هو الذي أطلق عليه (أبو ظهر)؛ لأنه تولى أوقاف أسرة آل علي لفترة محدودة، فقام بعمل (علامة) في النخيل بحيث يعمل (دوسة) كبيرة من أجل معرفة أن هذا وقف لآل فلان، وهذا يعتبر (كظهر) فأطلق عليه من ذلك الحين بـ (حسين أبو ظهر). أيضاً قام بعد ذلك وبعد فترة زمنية بعمل (ثقب) في (مواعين) الأوقاف لأسرة العلي ووضع بها (حلقة) لكي تميّزها عن غيرها، وأيضاً لا تختلط بالأوقاف الأخرى فسمي على إثر ذلك بـ (أبو حليقة)^(١).

بالنسبة لـ حسين أبو حليقة وجدنا اسمه شاهداً في بعض الوثائق القديمة بتاريخ ٢٢/٥/١٣٠٣هـ.

- ٤- توفي في حدود ١٣٦٥هـ في القارة وعمره ٧٥ سنة تقريباً.
- ٥- تاريخ ميلاده ١٣٣٨هـ توفي يوم الثلاثاء بتاريخ ١٣/٩/١٤٢٠هـ.
- ٦- توفي يوم الجمعة الموافق ٢١/٦/١٤١٢هـ في القارة وعمره في حدود ٨٠ سنة.
- ٧- توفي بتاريخ ١٨/٨/١٤٠٣هـ.
- ٨- توفي يوم الثلاثاء الموافق ٢٦/٣/١٤٠٨هـ وعمره ٣٢ سنة.
- ٩- توفي يوم الخميس الموافق ٢٩/٧/١٤٢١هـ وعمره ١٩ سنة.

أما المرحوم (عبدالله أبو حليقة) أبو طالب، فيخبرنا بقوله: إنّ التسمية بـ (أبو حليقة) أطلقت على جدنا (علي)؛ لأنه كان يضع علامة على (الصواني) و(القدور)، وهي عبارة عن (حلقة) لكي لا تختلط مع غيرها، فلقب بـ (أبو حليقة).

أيضاً يكمل حديثه بقوله: إنّ أسرة (أبو حليقة) الموجودة في الهفوف، ليسوا من

(١) الحاج محمد علي أحمد العمراني، من قرية الجليل.

قربتنا.

١٠- توفي بتاريخ ٢٢/٨/١٤٢٦هـ وعمره ٣١ سنة.

١١- توفي بتاريخ ٢٠/١٠/١٤٢٥هـ وعمره ٣٩ سنة.

١٢- لديه ولد اسمه أحمد.

وقد وجدنا أسماء تتعلق بأسرة (أبو حليقة) والمعروف سابقاً بـ (أبو ظهر)، وإليك هذه الأسماء:

١- عبد الكريم بن المرحوم أحمد بن محمد أبي ظهر، محمد بن عبد الله بن محمد أبي ظهر، محمد بن الشيخ أحمد أبي ظهر، ١١٤٢هـ.

٢- عبد الكريم بن أحمد أبي ظهر، ١١٤٦هـ.

٣- ماجد عبد المحسن أبي ظهر، ٣/٥/١٢٥٧هـ.

٤- علي بن حسن أبي ظهر، ١٤/١٢/١١٧٥هـ.

٥- محمد بن علي بن حسن أبي ظهر، علي بن حسن أبو ظهر، ٨/٩/١١٧٥هـ.

٦- أحمد أبو ظهر وابنه محمد، ٣/٥/١١٢٩هـ.

ويبدو من هذه الأسماء أن لقب (أبو ظهر) كان قديماً جداً.

ونلف عناية القاريء العزيز: أن الشيخ أحمد الموجود في المشجر وإخوانه وأبنائهم قد وضعناهم في المشجر بناءً على بعض الوثائق القديمة بطريقة التوافق والتحليل، أي ربما لا تكون دقيقة بنسبة مئة بالمئة، وربما المستقبل يكشف لنا بعض الأمور التي توصلنا إلى التسلسل بشكل دقيق جداً، ولهذا جرى التنويه.

تابع أسرة آل علي فرع عباد ولد أحمد

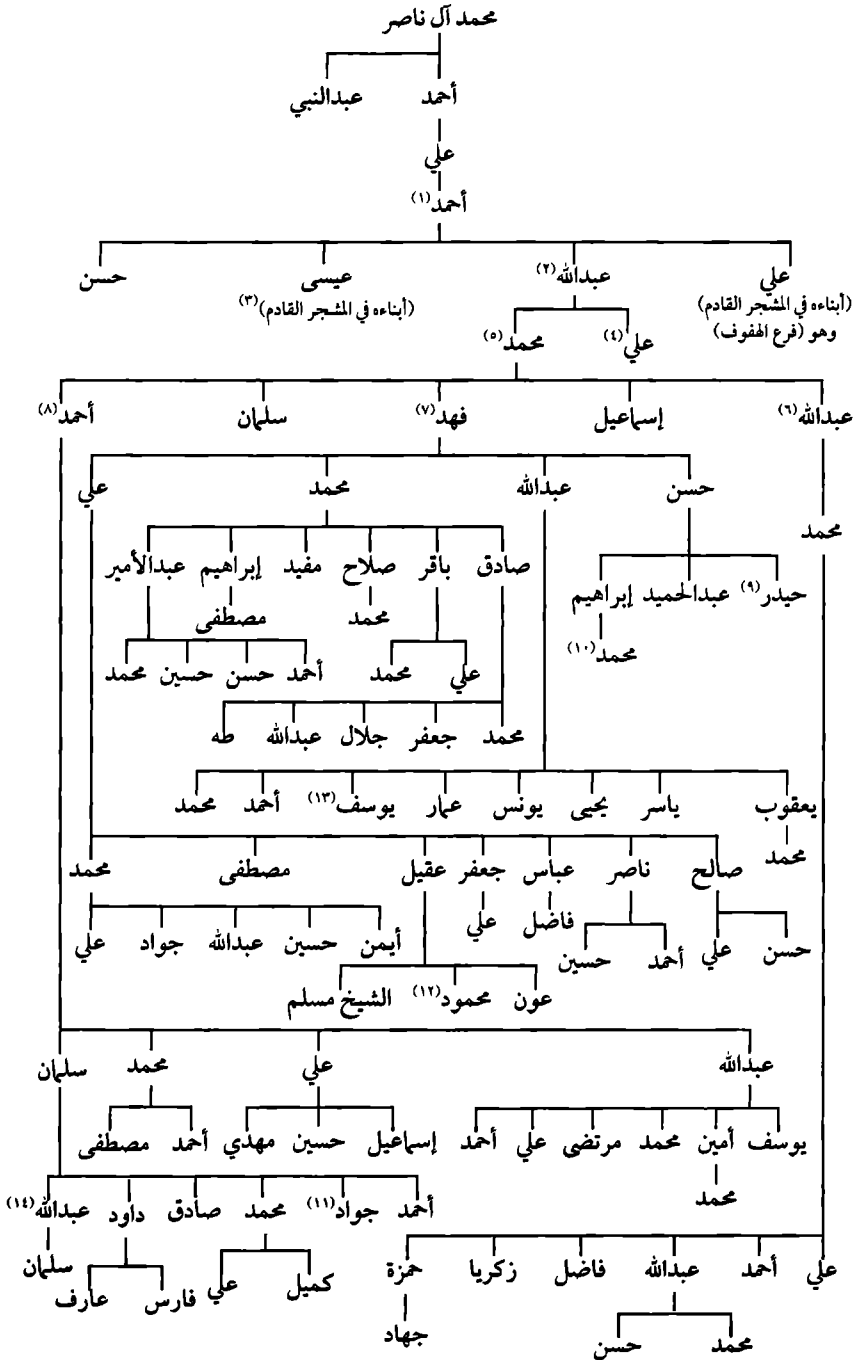

معلومات تابعة لـ (مشجّر) فرع عبّاد ولد أحمد:

- ١- قتله العجمان في العقير.
- ٢- أطلق عليه لقب (عبّاد ولد أحمد)؛ نسبة إلى اسمه: عبدالله بن أحمد.
- ٣- وهو جدّ أسرة (العيسى) التي سمّيت على اسمه.
- ٤- ليس له عقب.
- ٥- توفي وعمره ٥٦ سنة تقريباً. وهناك تصوّر أنه أنجب عبد الله.. وعبدالله أنجب محمداً.
- ٦- توفي عام ١٣٩٠هـ.
- ٧- توفي يوم السبت الموافق ٩/٣/١٤٠٣هـ.
- ٨- توفي يوم الأحد الموافق ١/١١/١٤٠٤هـ وعمره ٦٣ تقريباً.
- ٩- توفي يوم الاثنين الموافق ٣٠/١٠/١٤٢٢هـ. وعمره ٢٦ سنة، ولديه بنت اسمها فاطمة.
- ١٠- توفي.
- ١١- توفي يوم الثلاثاء الموافق ٧/٢/١٤٣٠هـ وهو في ريعان شبابه.
- ١٢- توفي يوم الخميس الموافق ١٢/١٢/١٤٣١هـ.
- ١٣- توفي في ريعان شبابه يوم الأربعاء الموافق ١٢/٤/١٤٣٠هـ وكنيته (أبو كاظم).
- ١٤- توفي عام ١٤٣٥هـ أثر حادث أليم.

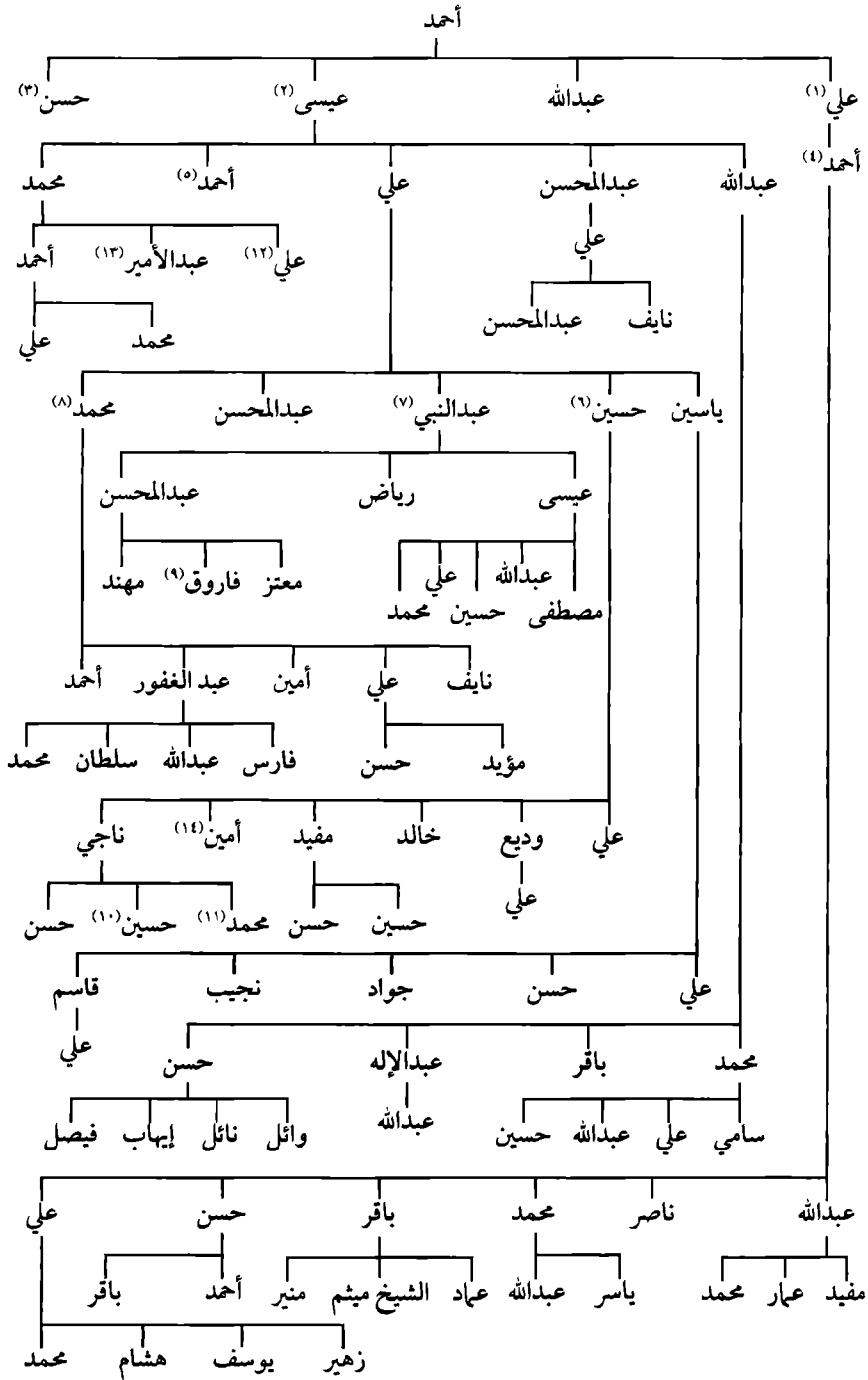

تابع أسرة آل علي (فرع العيسى)

معلومات تابعة للمشجّر السابق:

- ١- وهو فرع الهفوف.
- ٢- جدّ أسرة (العيسى) وسُمّيت العائلة باسمه.
- ٣- لم يعقب إلا بنات.
- ٤- ويعرف بـ (أحمد السلّمَان).
- ٥- موجود عام ١٣٣٥هـ بموجب وثيقة.
- ٦- توفي فجر الجمعة الموافق ١٤/٧/١٤١٥هـ.
- ٧- توفي بتاريخ ٢٢/شعبان/١٤١٥هـ ودفن في البقيع، تاريخ ميلاده في حفيفة النفوس ١٣٥٠هـ.
- ٨- توفي يوم الثلاثاء الموافق ٢٦/٤/١٤٢٢هـ.
- ٩- توفي عام ١٩٨٧م في مكة المكرمة وعمره ٦ سنوات.
- ١٠- توفي يوم الأحد الموافق ٢/١١/١٤٢٣هـ.
- ١١- توفي بتاريخ ٢٣/١٢/١٤١٦هـ.
- ١٢- وهو ساكن بلدة المنيزلة، وأولاده: حسين، حسن، عبدالله، مهدي، عمار، محمد.
- ١٣- وهو ساكن بلدة المنيزلة، وأولاده: علي، محمد، أحمد، عيسى.
- ١٤- توفي يوم الجمعة الموافق ٢٢/١٢/١٤٢٧هـ.

فرع آخر من أسرة العلي (آل عبد الرضا)

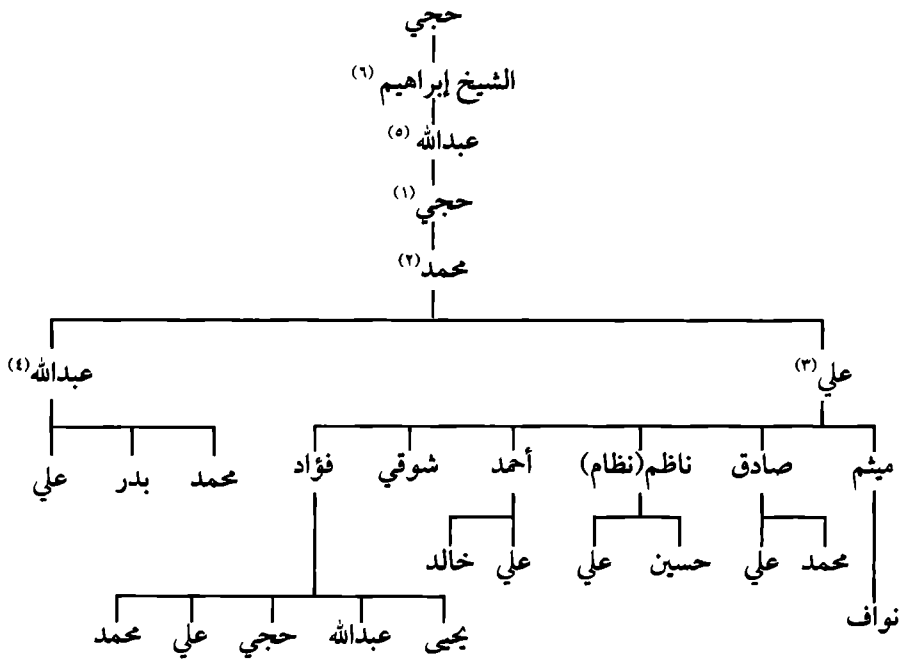

معلومات تابعة للمشجر السابق:

- ١- توفي في البصرة عام ١٣١٦هـ^(١) كان موجوداً عام ١٢٦٠هـ.
 - ٢- جاء إلى القارة وهو صغير توفي عام ١٣٩٨هـ تقريباً وهو من أشهر مؤذني القارة، أيضاً كان خطيباً معروفاً.
 - ٣- توفي ليلة الخميس الموافق ٨/٧/١٤٠٨هـ.
 - ٤- وهو معروف ومشهور بـ (عبدالله بدر) وله أخوان من الأم، وهما: أ- المرحوم علي بن حسين البناي. ب- سلمان علي البدر، أبو حسين.
 - ٥- موجوداً بتاريخ ١٢/١٠/١٢١٠هـ بموجب وثيقة.
 - ٦- موجود عام ١١٩٩هـ بموجب وثيقة.
- وهناك أسماء وجدناها في بعض الوثائق يعتقد أنها تتعلق بهذا الفرع، وهي: الشيخ

(١) معلومة من الأخ: أحمد عبد المحسن البدر.

إبراهيم بن حجي آل علي توفي في حدود سنة ١٢٤١هـ. أيضاً وجد اسمه في بعض الصكوك والوثائق بتاريخ ١٣ / ٦ / ١١٩٩هـ. إبراهيم بن حجي بن ناصر آل علي .. ٨ / ٨ / ١١٧٦هـ.

عائلة الشبعان

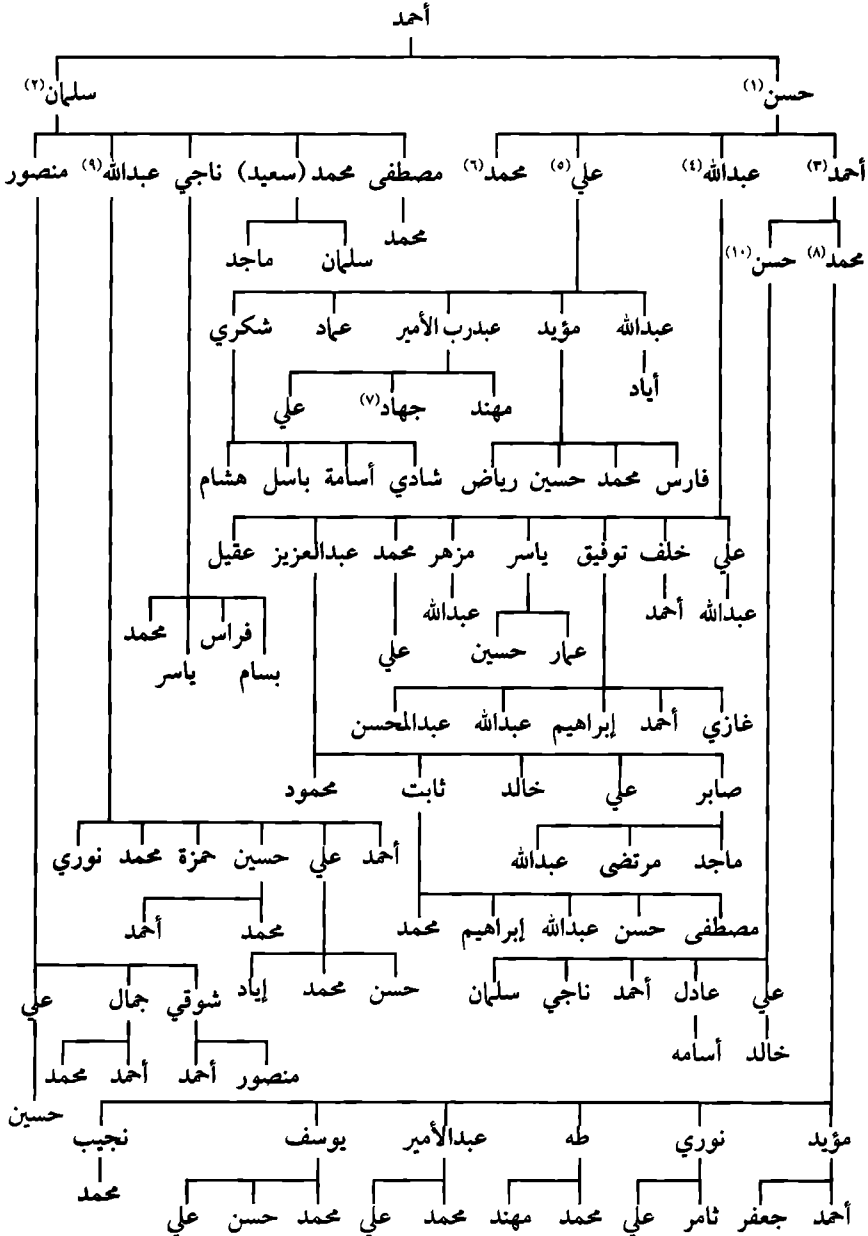

معلومات تابعة لـ (مشجر) عائلة الشبعان:

- ١- توفي عام ١٣٣٧هـ وهو الذي أطلق عليه لقب (الشبعان)؛ لأنه لا يشيع من العمل، وهو يعمل في البناء عمل في القرى الآتية: الكلابية، المقدام، التويثير، القارة.
- ٢- توفي ليلة الجمعة الموافق ٢١/٧/١٤١٠هـ في الظهران (الدوحة) الساعة الثانية عشرة ليلاً، ودفن بالبقيع وعمره (٨٨ سنة). وهو من سكنة فريق (المقصب) مع أخيه حسن وأبنائه. عمل في البناء حوالي (٥٠ سنة)، في: البحرين (٩ سنوات) وفي قطر والأحساء وقراها وعمل أيضاً في قصر الكوت المسمّى بـ (السراج) وهو متخصص بـ (النقش) والتفصيل^(١) وهو بناء ماهر، متخصص في النقش.
- يقول الحاج: محمد علي أحمد العمراني، أبو أحمد، من قرية الجليل المجاورة لقرية القارة يقول: (رأيت في بيت المرحوم: سلمان الشبعان القديم جداراً عرضه متر ونصف حيث يأخذك العجب من عرضه كيف تم بناؤه).
- ٣- توفي عام ١٣٩٣هـ، وهو يعمل في البناء، منذ فترة.
- ٤- توفي يوم الأحد الموافق ١٧/١٠/١٤٠٤هـ وعمره ٦٦ سنة وهو يسكن فريق (المقصب) مع أخيه علي، عمل في البناء حوالي (٣٥) سنة في الأماكن التالية:
 - ١- عمل في البحرين حوالي (خمس سنوات) وهو متخصص في عمل (الكمز) و(النقش).
 - ٢- عمل في قطر سنة واحدة.
 - ٣- عمل في القرى التالية: الكلابية، العمران، الفضول، التويثير، الحليلة، المزاوي، الهفوف، بني معن، الدالوه، وعمل أيضاً في قصر إبراهيم^(٢).
- ٥- توفي يوم الجمعة الموافق ١٢/٣/١٣٨٩هـ في القارة وعمره ٥٤ سنة، انتقل مع أبنائه إلى الخبر بعد (القص) مباشرة عام ١٤٠٣هـ.
- ٦- توفي في قطر حيث سقط عليه جدار في الريان ومات في الحال، ودفن هناك.

(١) أخذت المعلومات من ابنه (منصور) أبو جمال، ليلة السبت الموافق ١٦/٣/١٤١٩هـ.

(٢) أخذت المعلومات من أبنائه توفيق أبو غازي ومحمد أبو علي، ليلة الخميس الموافق ١٤/٣/١٤١٩هـ.

٧- توفي صباح يوم السبت الموافق ٢٩/٧/١٤١٨ هـ.

٨- توفي في حادث عام ١٤٠٢ هـ.

٩- توفي يوم الأربعاء الموافق ٢٦/١٢/١٤٢٩ هـ.

١٠- توفي صباح الخميس الموافق ١٥/٨/١٤٢٥ هـ.

عائلة العلي (فرع آل حجي)

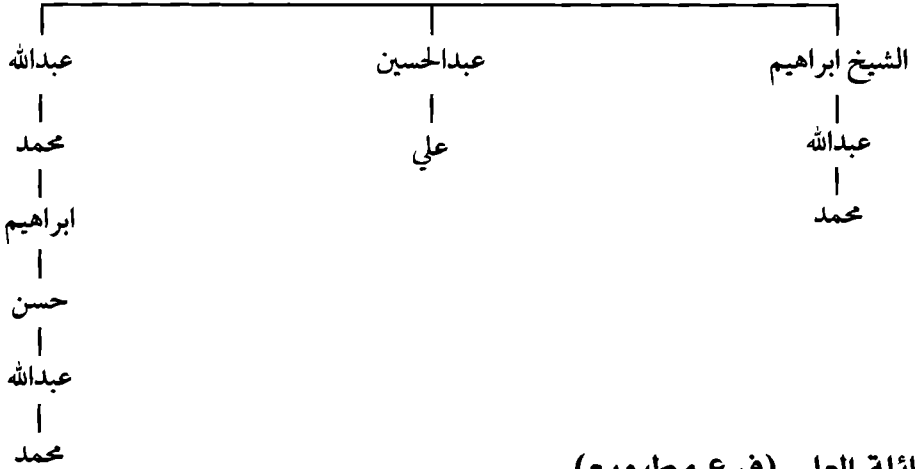

عائلة العلي (فرع مطيويح)

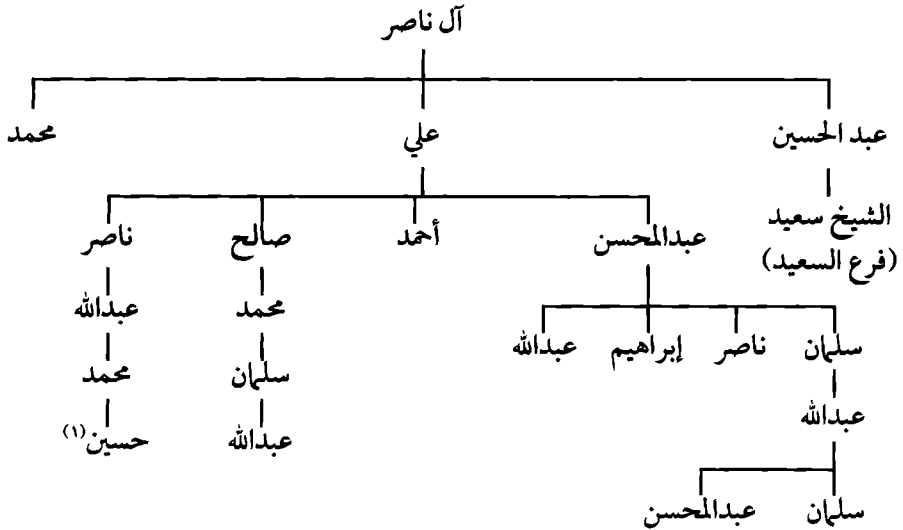

١- ويعرف بـ مطيويح كان موجوداً عام ١٣٤٥ هـ.

٦٥- عائلة الشخص

وهي من الأسر العلمية التي تتمتع بمكانة عالية في المجتمعات منذ القدم وقد بزغ منها على مرّ العصور العلماء والشعراء والأدباء والخطباء والمثقفين، منهم على سبيل المثال: السيد محمد باقر بن السيد علي الشخص، وهو من كبار الفقهاء والعلماء المجتهدين.

يقول المؤرخ جواد بن حسين الرمضان: السادة آل الشخص من الأسر الموسوية الكبيرة البارزة في الأحساء وهم من سكنة بلدة القارة، وقد نبغ من هذه الأسرة الكريمة علماء فضلاء وأدباء وخطباء^(١).

وأسرة الشخص موجودة في: القارة، الهفوف، الدمام، سيهات، الرياض، الظهران، الخبر، الكويت. أيضاً يوجد لهم نسل في البصرة يقال لهم (اللعبيي)، أيضاً «سلالة أحمد المدني سكنوا القارة ونزح منهم إلى التوشير»^(٢).

«والموطن الأصلي لهذه الأسرة منذ أواخر القرن الثامن الهجري وحتى الآن هو بلدة القارة بالأحساء ومنه نزح بعضهم في أوائل القرن الرابع عشر الهجري إلى النجف والكويت وهم اليوم بالإضافة إلى تواجدهم في القارة موجودون في مدينة الهفوف عاصمة الأحساء وفي الرياض والدمام وسيهات والكويت»^(٣).

«وآل الشخص وسادة الحاجي في الأحساء وآل المهري في الكويت وإيران وآل السيد خليفة واللعبيي في البصرة وسادة الخضراوي في القديح وآل الحمامي في النجف كلهم أبناء عمّ يلتقون في جدّهم الأعلى السيد أحمد الموسوي المدني الذي نزح من المدينة إلى الأحساء في القرن الثامن الهجري ومنهم آل (بوطيخ) في العراق غماس»^(٤).

وقد وجدنا أسماء في الوثائق القديمة تتعلق بأسرة الشخص نذكرها هنا للفائدة:

- السيد عبد الله بن محمد بن إبراهيم الشخص، ١٢/٨/١٣١٩ هـ.

(١) مطلع البدرين، ج ١ ص ٤٨٦.

(٢) النسب، ص ١٦٨ للسيد علي الشخص.

(٣) المصدر السابق، ص ١٦٩ - ١٧٠.

(٤) المصدر السابق، ص ١٦٩ - ١٧٠.

- عبد الحسين علي الشخص، غرة رمضان / ١٣٤٩ هـ.

- صحيح: حسين بن محمد الشخص، غرة رمضان / ١٣٤٤ هـ.

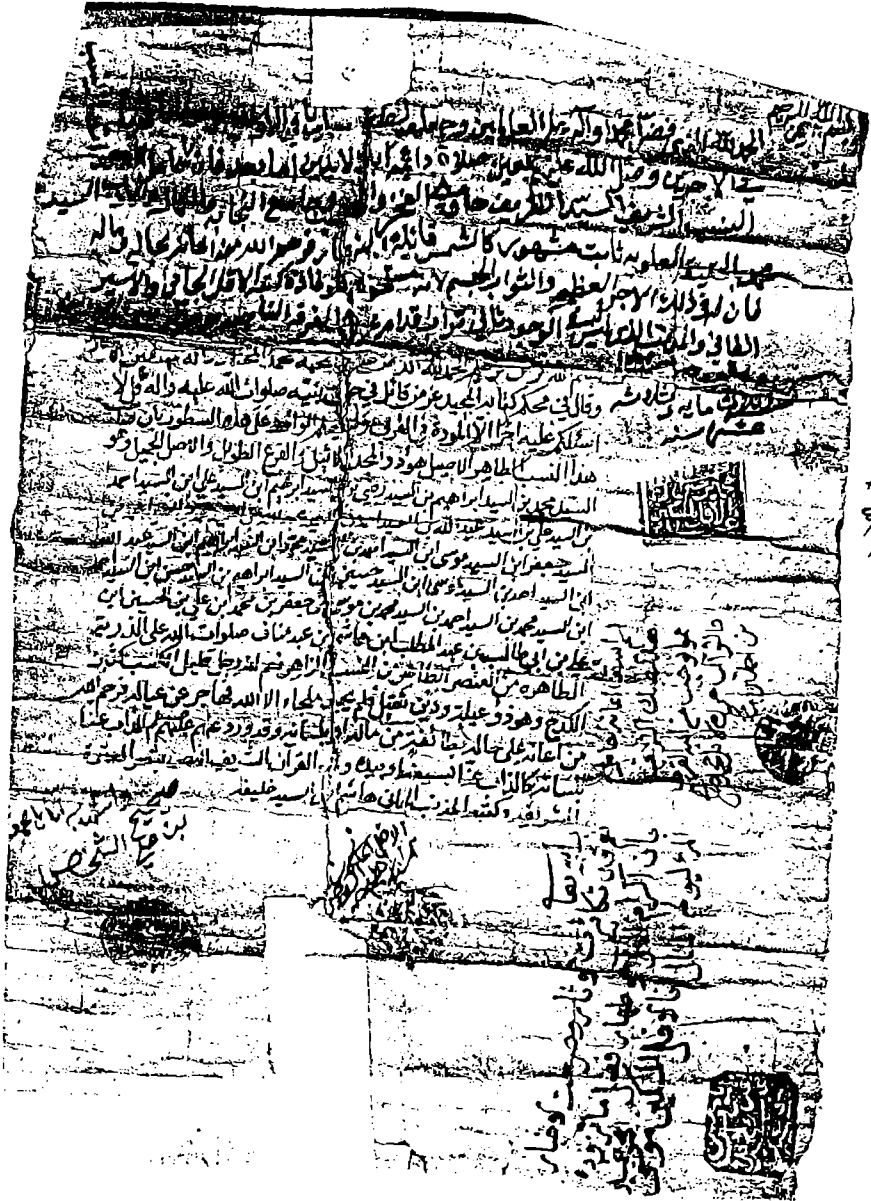

وثيقة تبين نسب عائلة الشخص، مؤرخة بعام ١٣١٠ هـ

تابع مشجر عائلة الشخص

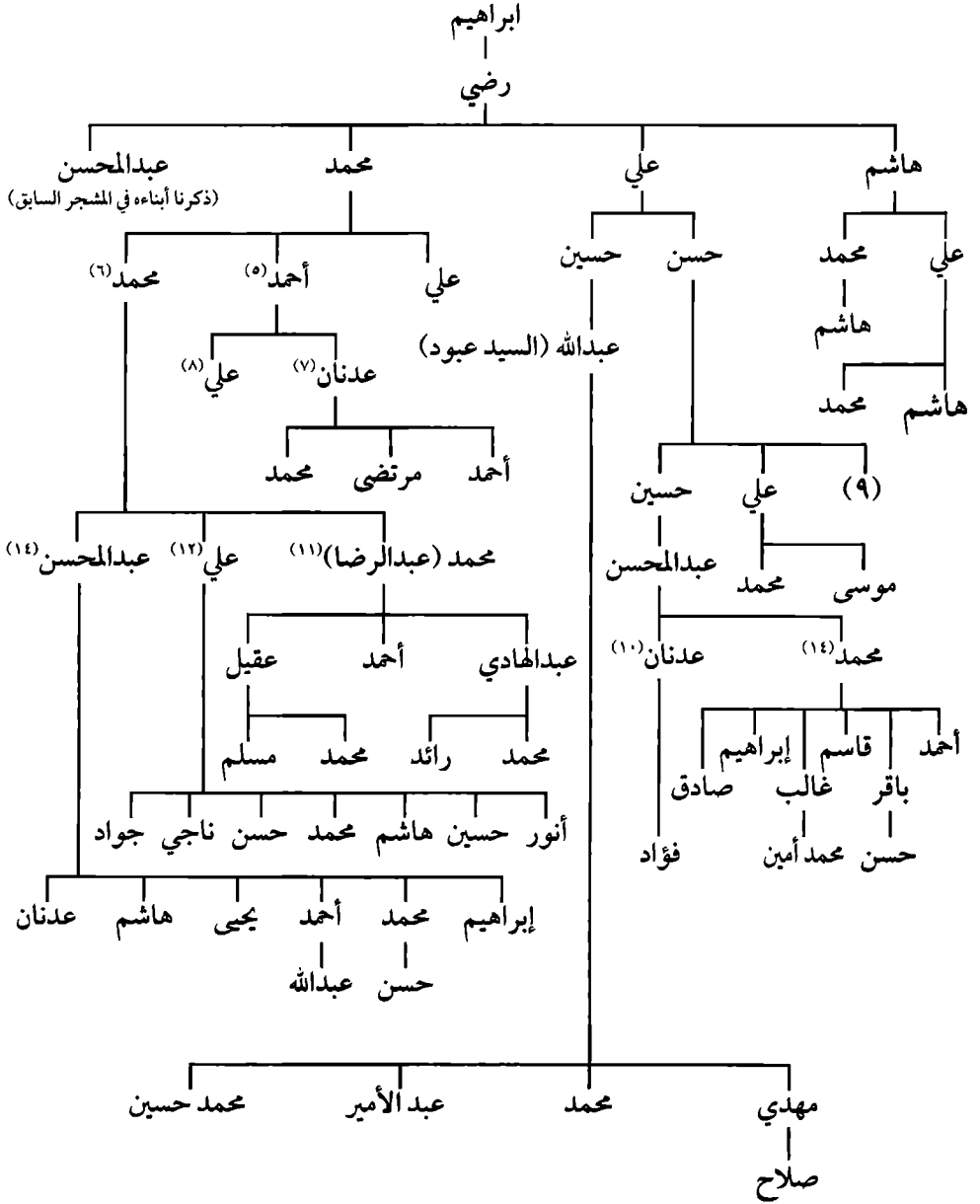

معلومات تابعة لـ (مشجّر) عائلة الشخص:

- ١- وهو الذي سمّي بالشخص؛ لأنه ذو شخصية ومكانة اجتماعية معروفة، أمّا تسلسله ابتداءً من والده فهو: عبدالله بن أحمد بن عبدالله بن محمد بن أحمد بن جعفر بن موسى بن أحمد المدني بن محمد بن موسى بن محمد بن أحمد بن عبدالله بن أحمد بن محمد بن جعفر بن أحمد بن محمد بن إبراهيم بن عبدالله بن أحمد بن موسى بن حسين بن إبراهيم بن حسن بن أحمد بن محمد بن أحمد الزاهد بن إبراهيم (المجاب) بن محمد (العابد) بن الإمام موسى الكاظم.
- ٢- توفي بتاريخ ٢٣/٣/١٤٢٠هـ إثر حادث وعمره ١١ سنة.
- ٣- توفي يوم الجمعة الموافق ١٣/٣/١٤٣٤هـ وهو في ريعان شبابه.
- ٤- توفي بتاريخ ٣/٣/١٤٢٠هـ إثر حادث وعمره ١٢ سنة.
- ٥- توفي بتاريخ ٨/١٢/١٩٧٧م أو ١٩٧٨م في الحجّ. تزوّج امرأة من الهفوف وهو ساكن مع أولاده في الهفوف.
- ٦- توفي في حدود ١٣٦٢هـ. أولاده يحملون في بطاقة الأحوال عائلة الرضي.
- ٧- يعمل في وزارة المالية.
- ٨- ويعرف بـ (هاشم) وهو يعمل في وزارة المعارف.
- ٩- خرج من البلاد ولم يعد.
- ١٠- يحمل في حفيظة النفوس عائلة (الشخص).
- ١١- توفي ليلة الأربعاء الموافق ١/١٠/١٤٣٠هـ. ويعرف بالسيد محمد الرضي.
- ١٢- توفي يوم الثلاثاء الموافق ٦/٦/١٤٣٤هـ، عمل في البناء فترة طويلة ما يقارب الـ (٢٠) سنة والأماكن التي عمل بها هي: بقيق، القيصومة، رأس تنورة، وقرى الأحساء. سكن القيصومة مع أهله من أجل العمل من عام ١٣٩٢هـ إلى عام ١٤٠٣هـ بعدها رجع إلى موطنه (القارة)، توفي والده وعمره (خمسة شهور).
- ١٣- توفي.
- ١٤- يحمل في حفيظة النفوس عائلة (الحسن).
- ١٥- لم يعقب إلا بنات.

تابع مشجر عائلة الشخص

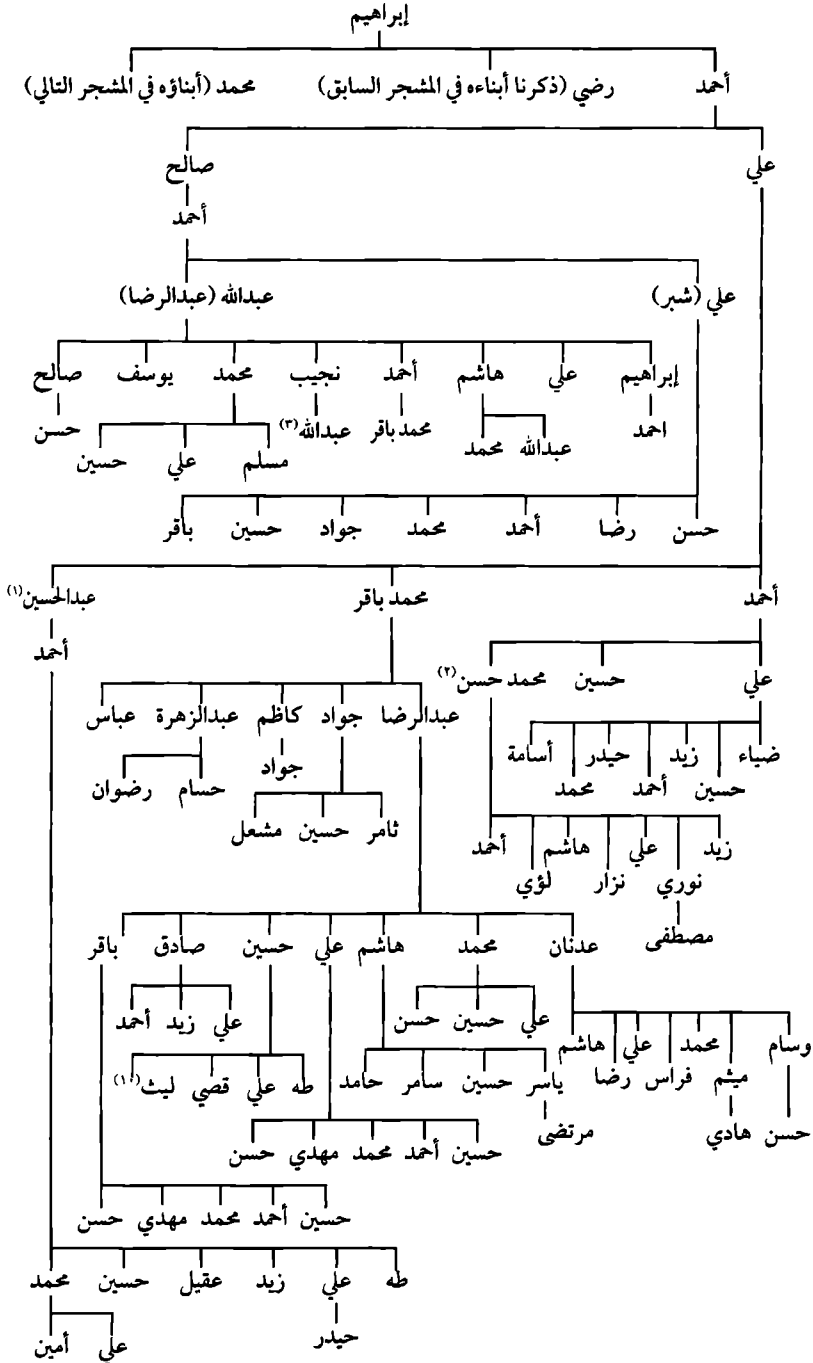

تابع مشجر عائلة الشخص

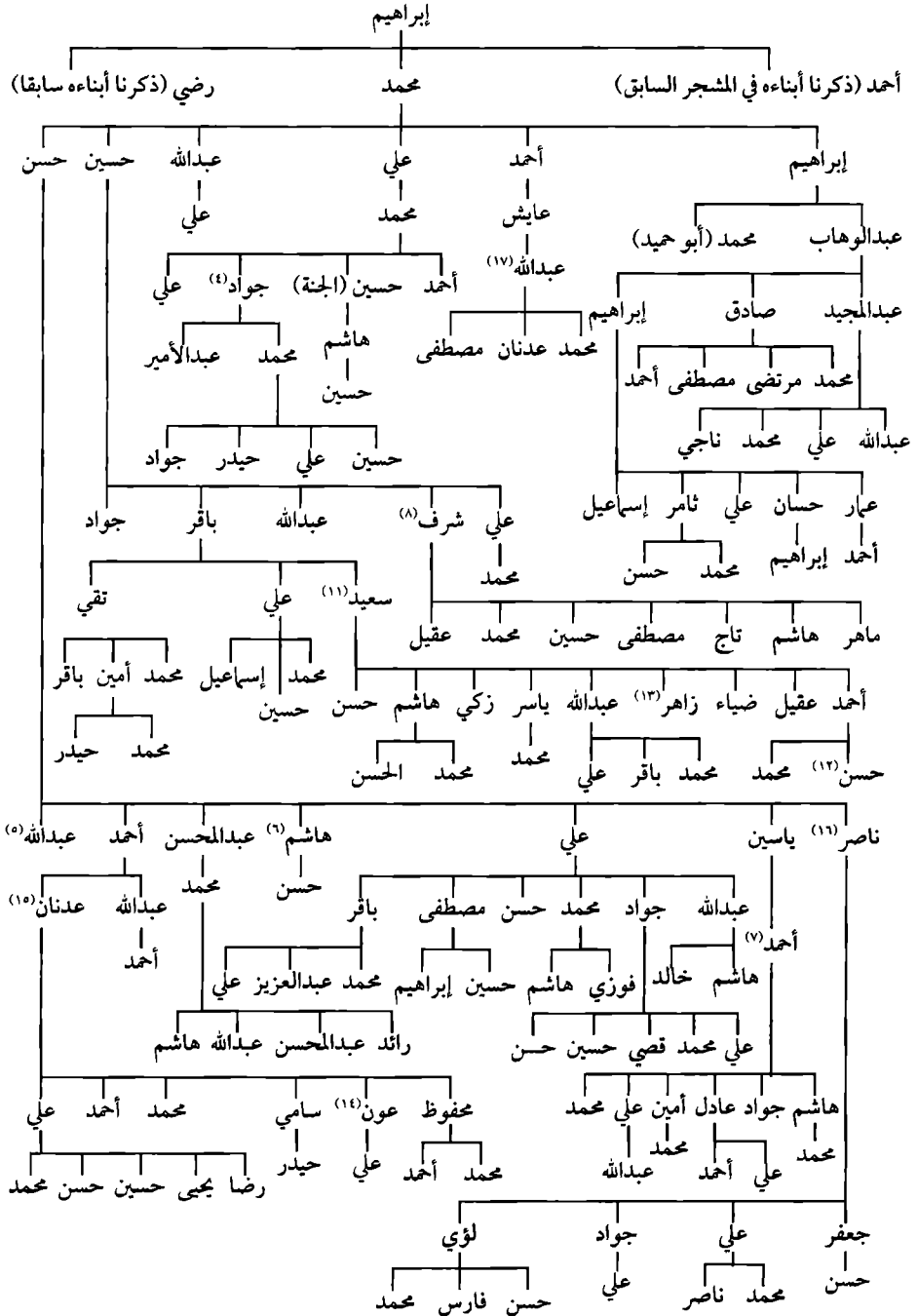

معلومات تابعة لـ (مشجّر) عائلة الشخص:

- ١- توفي في العراق (النجف)، اسمه عبد المحسن.. ولقبه (عبد الحسين).
- ٢- وهو الخطيب المعروف.
- ٣- توفي.
- ٤- توفي في الكويت بتاريخ ١٩٧٥ م ودفن في (الغري).
- ٥- لم يعقب إلا بنات.
- ٦- توفي. وهو ساكن الهفوف مع أبنائه.
- ٧- يحمل في حفيظة النفوس عائلة (الهاشم) مع أبنائه.
- ٨- ساكن في الهفوف.
- ٩- ساكن في بلدة التويثير.
- ١٠- توفي.
- ١١- توفي يوم الأربعاء الموافق ١٨/٣/١٤٢٦ هـ.
- ١٢- توفي يوم الأحد الموافق ١٥/٤/١٤٣٢ هـ.
- ١٣- توفي يوم الثلاثاء الموافق ٩/٢/١٤٣٣ هـ.
- ١٤- توفي يوم الأحد الموافق ٢٨/٦/١٤٣٠ هـ وهو في ريعان شبابه.
- ١٥- توفي يوم الجمعة الموافق ١٦/٤/١٤٣٣ هـ.
- ١٦- توفي يوم الأربعاء الموافق ١٦/٢/١٤٣٠ هـ.
- ١٧- توفي يوم الخميس الموافق ٢٨/١/١٤٣١ هـ.

استفدنا كثيراً في عمل هذا المشجّر من:

- ١- السيد هاشم بن السيد محمد الشخص (صاحب كتاب أعلام هجر).
- ٢- السيد محفوظ بن السيد عدنان الشخص.
- ٣- السيد عمار بن السيد إبراهيم الشخص.
- ٤- السيد هاشم بن السيد سعيد الشخص.
- ٥- السيد هاشم بن السيد عبدالله الشخص.

عائلة الشخص (الموجودة في الهوف)

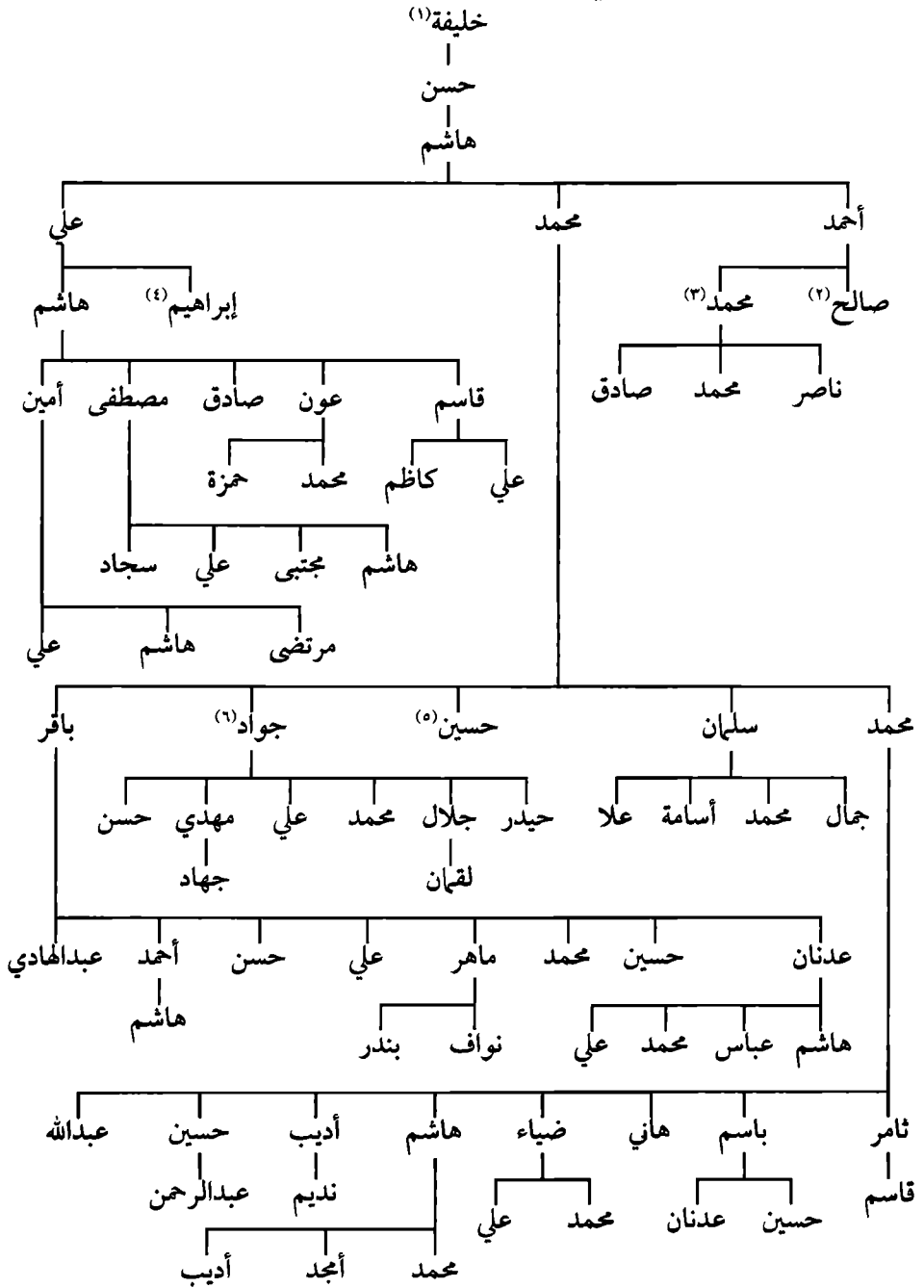

معلومات تابعة لـ (مشجّر) عائلة الشخص:

١- إليك التسلسل بعد خليفة: بن علي بن حسين بن كاظم بن علي بن عبدالله بن جامل بن راضي بن جعويل بن طالب بن مطلب بن كاظم بن عبدالله بن ناصر بن منصور بن مرتضى بن راشد بن علي بن يونس بن يحيى بن علي بن لطيف بن خضر بن فرج بن فرج بن درويش بن عبدالله بن ناصر بن عطية بن مجبل بن جاسم بن مفلح بن عيسى (الرومي) بن عبدالله بن محمود بن مصطفى بن خليفة بن علي بن حسين بن محمد بن علي بن الإمام موسى الكاظم.

٢-٣- فرع الكويت.

٤- ويعرف بـ (الغتم) ولم يتزوج.

٥- توفي في شهر ذي الحجة عام ١٣٧٩هـ ولم يعقب.

٦- أخبرنا أبو جلال في مقابلة معه في مجلسه بالهفوف ليلة الأربعاء الموافق ٢٩/٥/١٤٢٤هـ إن سبب تسميتهم بـ (العالم) أنّ والده (محمد) كان جالساً في مجلس السيد علي الصالح العبد المحسن وذكرت في المجلس بعض المسائل الدينية فأجاب عليها (محمد) ولقب من ذلك الحين بـ (العالم).

٦٦- عائلة العبد المحسن

وهي عائلة كبيرة ذو وجهة وشهرة في المجتمع ومعروفة على مرّ العصور.

يقول السيد هاشم الشخص في كتابه^(١): «... وهي أسرة كبيرة ذات شهرة ومكانة في (الأحساء) وموطنهم فيها من القديم قرية (القارة) ومنها نزح بعضهم إلى قرية (الجيل)».

أيضاً في دائرة المعارف^(٢): «و(آل ابن محسن) ويسكنون قرية القارة نزح جدّهم الأول السيد عبد المحسن الذي سمّوا باسمه من المدينة المنورة عام ١٠٥٠هـ واستوطن

(١) أعلام هجر، ج ٢ ص ٢٣١.

(٢) لـ حسن الأمين مجلد ١ ج ٣ ص ٨٣، الطبعة الثالثة دار التعارف للمطبوعات.

التوثير أولاً ثم انتقل إلى قرية القارة، وقد تخرّج فيهم زعماء لهم الصيت الجميل».

ويخبرنا الأستاذ حسن بن السيد محمد الهاشم العبد المحسن بقوله: «الأوراق التي بحوزتنا تقول أن جدنا اسمه (عبد المحسن الشريف) جاء وسكن في بداية الأمر العيون واستقام بها ستين مع أخوه أو ابن عمه.. بعد ذلك رحلنا من العيون وسكننا التوثير حيث اشتروا نخلاً اسمه (المسيقي) أو ما شابه ذلك.. بعد ذلك جاء (عبد المحسن) وسكن (الكوارج) واستقام هناك».

وعائلة العبد المحسن عائلة كبيرة، وهناك شخص يطلق عليه (الخان) وجدنا ما يؤكّد ذلك في بعض الوثائق القديمة وهو: عبد المحسن ولد سيد علي الخان وهو شاهد على عقار بتاريخ ١٢٤٤/٩/٢٧هـ، أيضاً (الشريف علي خان موجود بتاريخ ١٢٢٢/٢/١٦هـ) كذلك: عبدالله بن عبد المحسن الخان موجود بتاريخ غرة شعبان/١٢٧٥هـ، أيضاً: عبد المحسن الخان موجود بتاريخ ١٢٤٤/٩/٢هـ، أيضاً: وصية السيد عبد المحسن بن السيد علي الخان بتاريخ ١٢٥٨/٢/٢٧هـ. وقد أخبرنا الأستاذ السيد حسن بن السيد محمد العبد المحسن بقوله: (الخان من أسرة العبد المحسن.. وسبب التسمية أن أحد الأجداد كان عنده دفتر (الخاص بالزكاة أو الجباية) منذ القدم على زمن الأتراك.. والذي يمتلك هذا (الدفتر) يطلق عليه سابقاً اسم (الخان).

وفي كتاب أعلام الأحساء ص ٢٠٨ للمؤرخ جواد الرمضان يقول (آل عبد المحسن من الحمايل الحسينية العلوية البارزة في الأحساء وهم من أشرف المدينة، وهم من ذرية سيّد طاهر بن يحيى النسابة بن الحسن بن جعفر المعروف بالحجة بن عبيد الله الأعرج بن السيد الحسين الأصغر بن الإمام زين العابدين... وآل عبد المحسن منهم حيث هاجروا من المدينة المنورة منذ عدة قرون وهم يسكنون القارة كما تقدم والقليل منهم في قرية الجبيل..)

أيضاً يخبرنا المرحوم/ السيد عبدالله بن السيد علي الصالح العبد المحسن (أبو رسول) بقوله عن عائلتهم من رسالة بعثها للدكتور عبد الهادي الفضلي وهي مؤرخة بتاريخ ١٣٨٨/٢/٢٦هـ.. يقول: «..إنني استقرأت ذاكرتي لعلمي أحصل على بعض المعلومات فلم أجد وذلك لفقدان المصادر التي يعتمد عليها وليس عندي شيء إلا أن

جدّ هذه الأسرة التي تسمّى اليوم آل بن محسن قد هاجر قبل مدة من الزمن من المدينة المنورة إلى الأحساء واستقرّ به المقام في قرية القارة وتفرّعت منه هذه الشجرة المباركة والتي يرجع نسبها إلى الإمام الحسين... وتعرف هذه القبيلة التي نزح منها جدّنا من المدينة بالأشراف.. حتى يقول: «.. وهم الآن في القارة وقسم منهم يسكن الآن قرية الجبل... والجدّ القريب لنا هو السيد صالح..».

ومن شعراء أسرة العبد المحسن:

الأديب الشاعر: السيد حسن بن السيد إبراهيم بن السيد هاشم الصالح العبد المحسن.

من مواليد الأحساء بتاريخ ٢٠/١١/١٣٥١هـ.

درس القرآن الكريم في (المطوع) على يد المرحوم الحاج حسين المطوع والمرحوم الحاج حسين الزهير والحاج الخطيب حسين الجويد، بعد ذلك التحق بشركة أرامكو بتاريخ ٥/٨/١٩٥١هـ.

بدأ علاقته بالشعر وعمره (٢٥-٣٠) سنة، حيث قام في بداية أمره بكتابة (٤-٥ أبيات)، وهكذا حتى تدرّج. بعد ذلك صار يكتب الشعر ويشارك في المناسبات التي تقام في البلدة.

لم ينشر نتاجه في أيّ مطبوعة، بل جلّ نشاطه مقتصر فقط على المناسبات التي تقام بين آونة وأخرى مكتفياً بذلك. وقد طبع له ديوان شعري عام ١٤٢٩هـ بعنوان (ديوان الجبل).

إليك الآن عزيزي القارئ بعض أشعاره.

له قصيدة بعنوان (العقيلة)، يقول:

عش ما تشاء بأيّ أرض تقطن	لا بُدّ من زوج لنفسك مسكن
تجد الحياة لذيذةً وعظيمة	بعد الطفولة بالزواج تأمن
فنعدها شهداً حين تسمع صوتها	متبسماً فوق الأرائك يرسن

أيضاً له قصيدة بعنوان (السلامة في رأي المسؤولين)، يقول:

الشمس والبدر والأنوار تزدهر بأرض شدم في أوساطها القمر
 ذاك الخليل الذي قد كان يؤنسي بقوله تستفيد الخلق والبشر
 من العلى قد بنى صرحاً بجأجه حتى على الصرح من أبوابه الشجر
 هذه إحصائية لعائلة العبد المحسن عام ٢٠١٠م / مأخوذة من مشجرة عائلة العبد
 المحسن المطبوعة..

عدد السادة الأحياء: ٦١٨

المتوفون: ١١٦

عدد السيدات الأحياء: ٥٩٥

المتوفيات: ٤٣

المجموع/أحياء: ١٢١٣

أموات: ١٥٩

استفدنا من عمل مشجر عائلة العبد المحسن كاملة من المشجرة التي أعدها:
 السيد أحمد بن محمد اليوسف، أبو حسن، وقد طبعت من إعداده وتنفيذه عام ٢٠١٠م.
 أما المعلومات الأخرى عن عائلة العبد المحسن فقد استقينها من مصادر متفرقة.



الشاعر السيد/ حسن بن السيد إبراهيم العبد المحسن

معلومات تابعة لـ (مشجّر) عائلة العبد المحسن:

١- تسلسل النسب بعد سالم: أحمد بن عبد الله بن إسماعيل بن حسن بن سالم بن إبراهيم بن علي بن أحمد بن سالم بن أحمد بن جعفر بن موسى بن إبراهيم بن صالح بن علوي بن قاسم بن هاشم بن مُسَاعِد بن حسين بن حسن بن سليمان بن إدريس بن يعقوب بن شرف بن يوسف بن ناصر بن حسن بن محمد الأعرج بن أحمد بن موسى المبرقع بن الإمام محمد الجواد بن الإمام علي الرضا بن الإمام موسى الكاظم بن الإمام جعفر الصادق بن الإمام محمد الباقر بن الإمام علي السجاد بن الإمام الحسين بن الإمام علي بن أبي طالب عليهم أفضل الصلاة والسلام.

٢- يتفرّع منه سادة اليوسف والأحمد والصالح والعلي والبراهيم الهاشم والحسن.

٣- توفي يوم الثلاثاء ٢٦ / ٣ / ١٤٠٨ هـ.

٤- توفي يوم الاثنين ٣٠ / ٧ / ١٤٢٠ هـ.

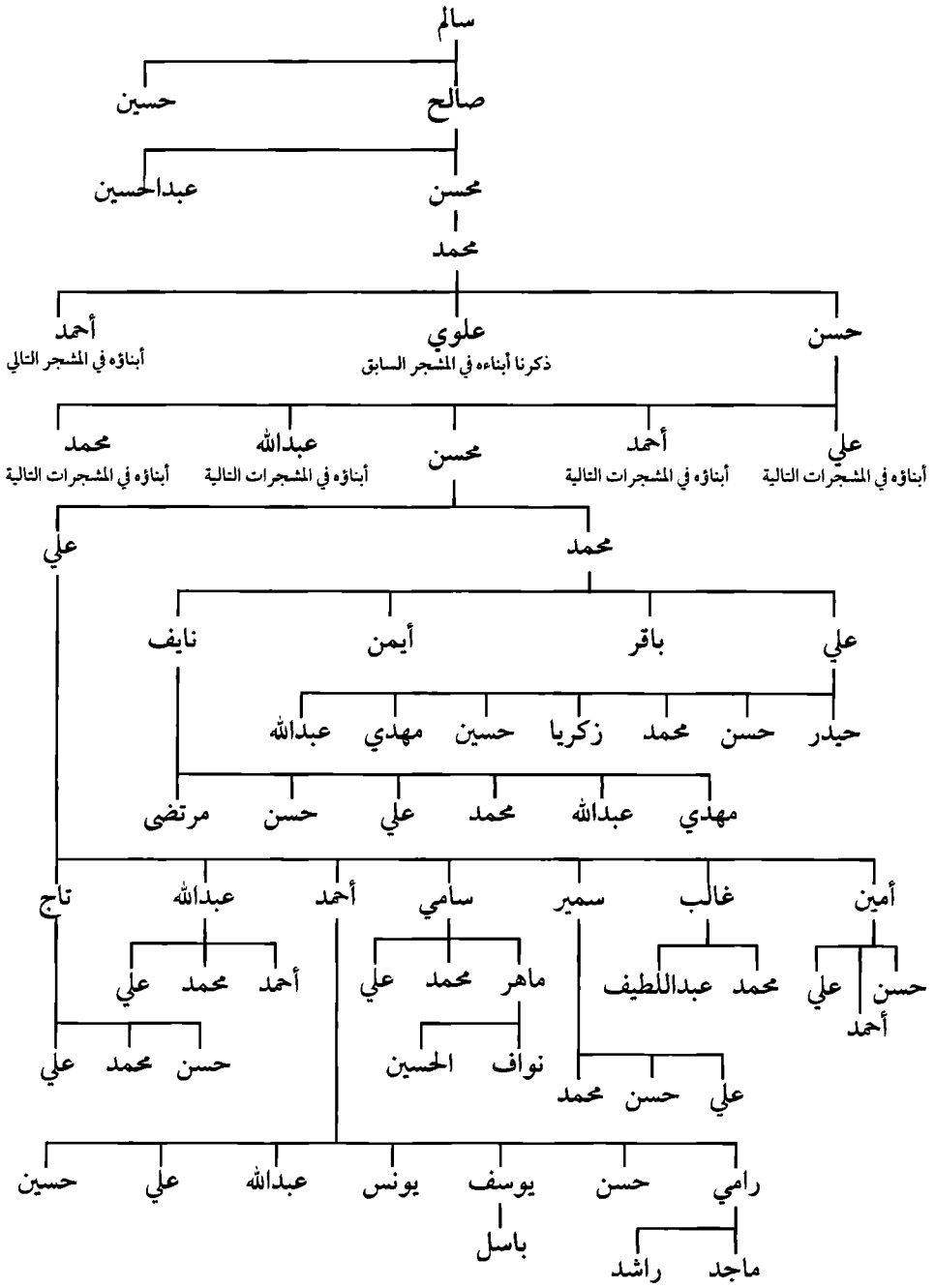

تابع عائلة العبدالمحسن

تابع عائلة العبدالمحسن

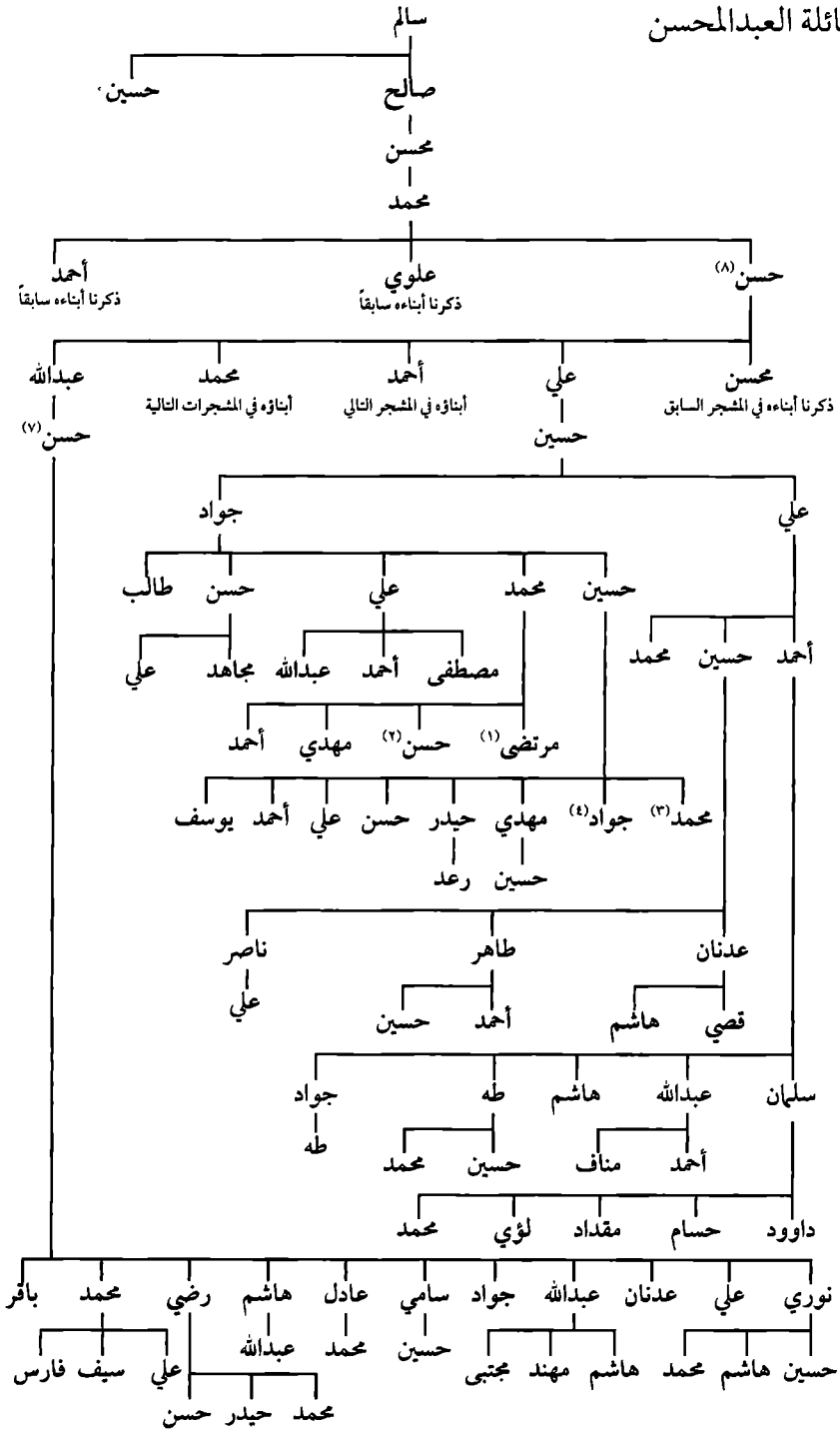

معلومات تابعة لـ (مشجّر) عائلة (العبد المحسن):

- ١- توفي يوم السبت الموافق ٢٧ / ١ / ١٤٢٢ هـ وهو صغير.
- ٢- توفي يوم السبت ١٤ / ٢ / ١٤٢٠ هـ وهو صغير.
- ٣- توفي يوم الجمعة ٢٦ / ٦ / ١٤١٩ هـ. إثر حادث مؤلم وعمره ٢٤ سنة.
- ٤- توفي يوم الأربعاء ١ / ١٢ / ١٤١٤ هـ. إثر حادث مؤلم.
- ٥- توفي يوم الأحد ٢١ / ٨ / ١٤١٠ هـ وعمره ١٩ سنة.
- ٦- توفي يوم الجمعة ٦ / ٧ / ١٣٩٣ هـ.
- ٧- توفي، ويعرف بـ (حسن سيدون).
- ٨- قتل في الهفوف على زمن الأتراك.

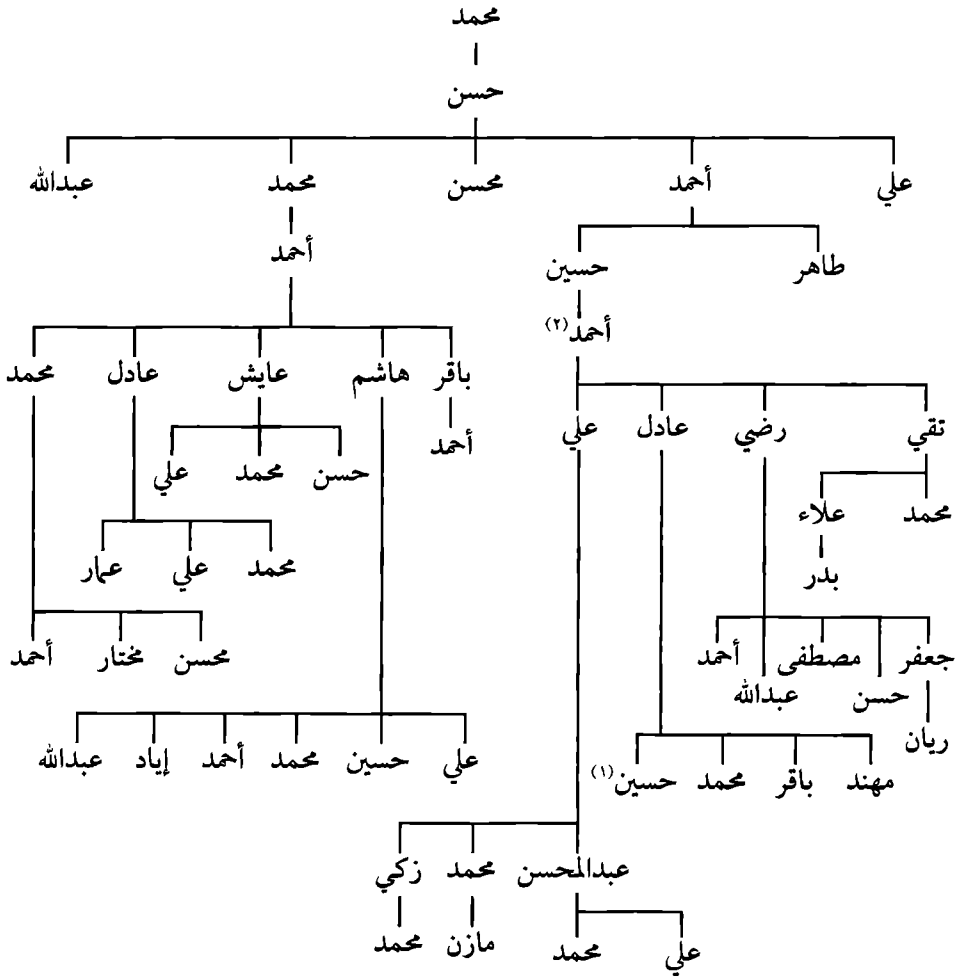

تابع عائلة العبدالمحسن

معلومات تابعة لـ (مشجر) عائلة (العبد المحسن):

١- توفي وهو صغير بتاريخ ٧/٥/١٤٢٣ هـ.

٢- توفي بتاريخ ١٤/٦/١٤١٧ هـ يوم السبت.

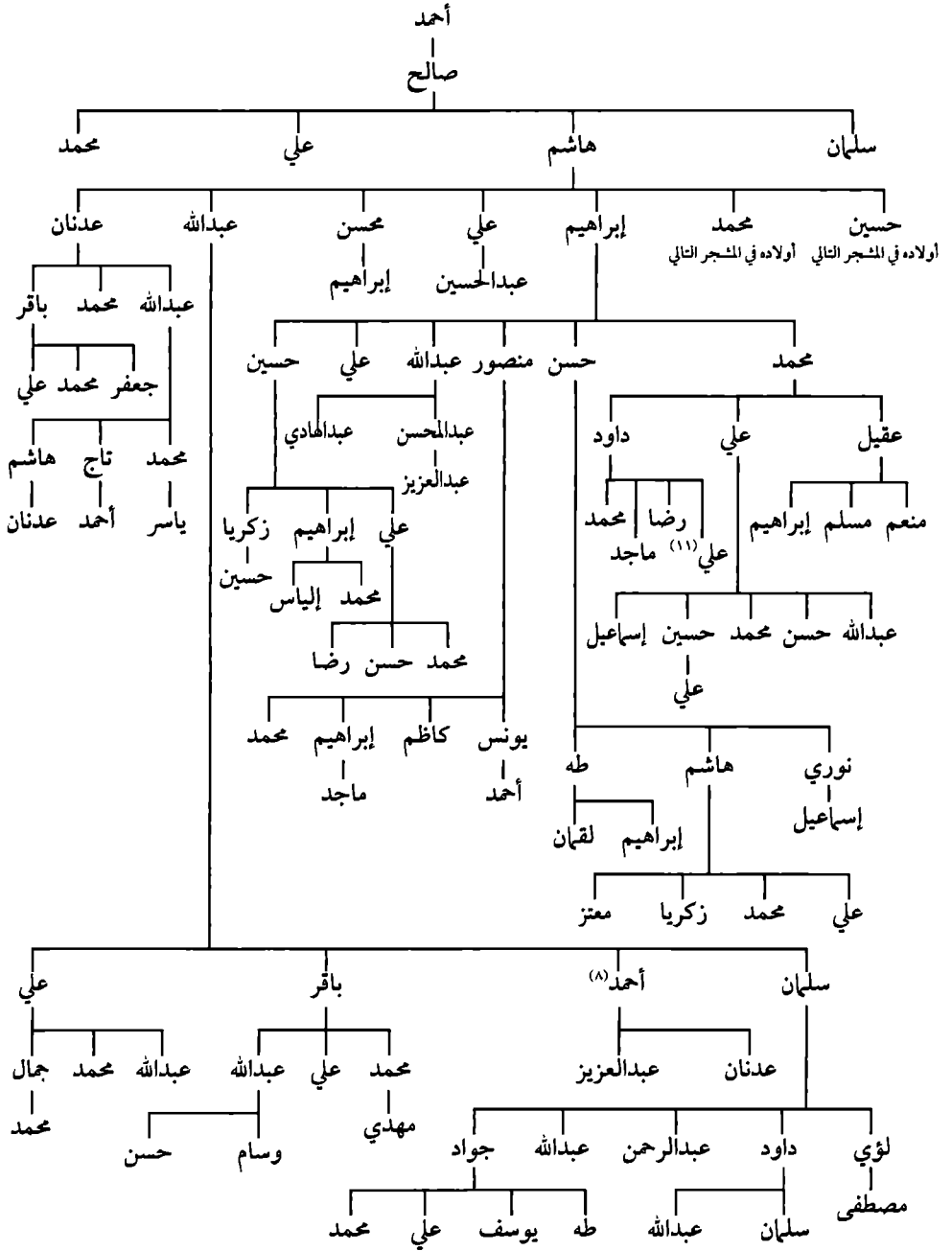

تابع عائلة العبدالمحسن

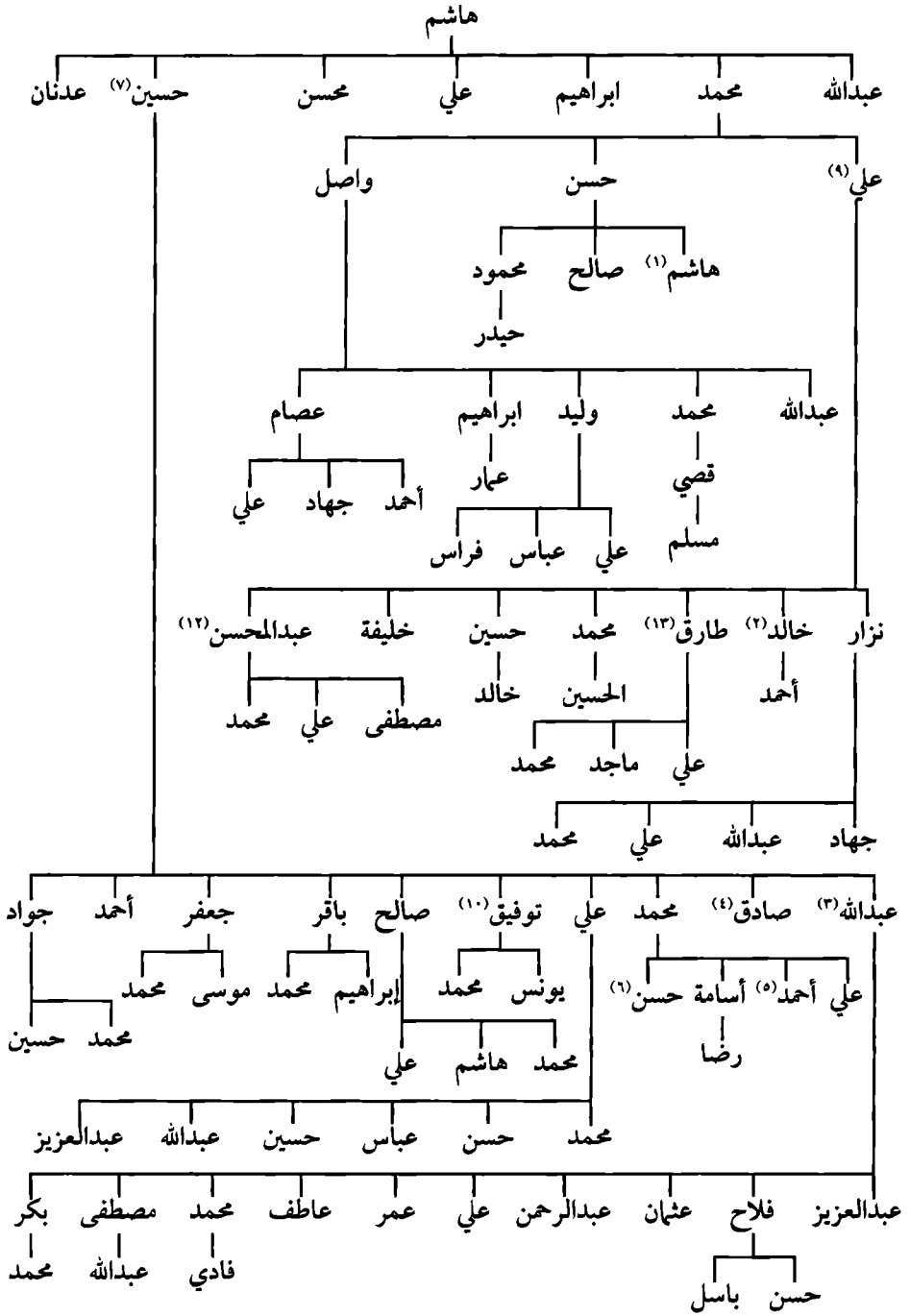

تابع عائلة العبدالمحسن

معلومات تابعة لـ (مشجّر) عائلة (العبد المحسن):

- ١- توفي فجر الاثنين ٢٢/٨/١٤١٨ هـ الموافق ٢٢/١٢/١٩٩٧ م وعمره ٣٠ سنة.
- ٢- توفي يوم الجمعة عصرًا بتاريخ ٨/٧/١٤٢٤ هـ الموافق ٦/سبتمبر/٢٠٠٣ م وعمره ٣٦ سنة.
- ٣- توفي.
- ٤- توفي وهو صغير.
- ٥- توفي وهو صغير.
- ٦- توفي يوم الأربعاء الموافق ٢٢/٥/١٤٢٦ هـ وهو صغير.
- ٧- توفي بتاريخ ١٣/١٠/١٤٠٣ هـ.
- ٨- توفي يوم الثلاثاء الموافق ٦/١١/١٤٢٩ هـ.
- ٩- توفي.
- ١٠- توفي ليلة الجمعة الموافق ٧/١/١٤٢٥ هـ وعمره ٤٤ سنة.
- ١١- توفي مساء الأربعاء الموافق ١٢/٨/١٤٢١ هـ وعمره ٨ سنوات.
- ١٢- توفي بتاريخ ٦/شعبان/١٤٣٤ هـ.
- ١٣- توفي عام ١٤٣٥ هـ وهو في ريعان شبابه.

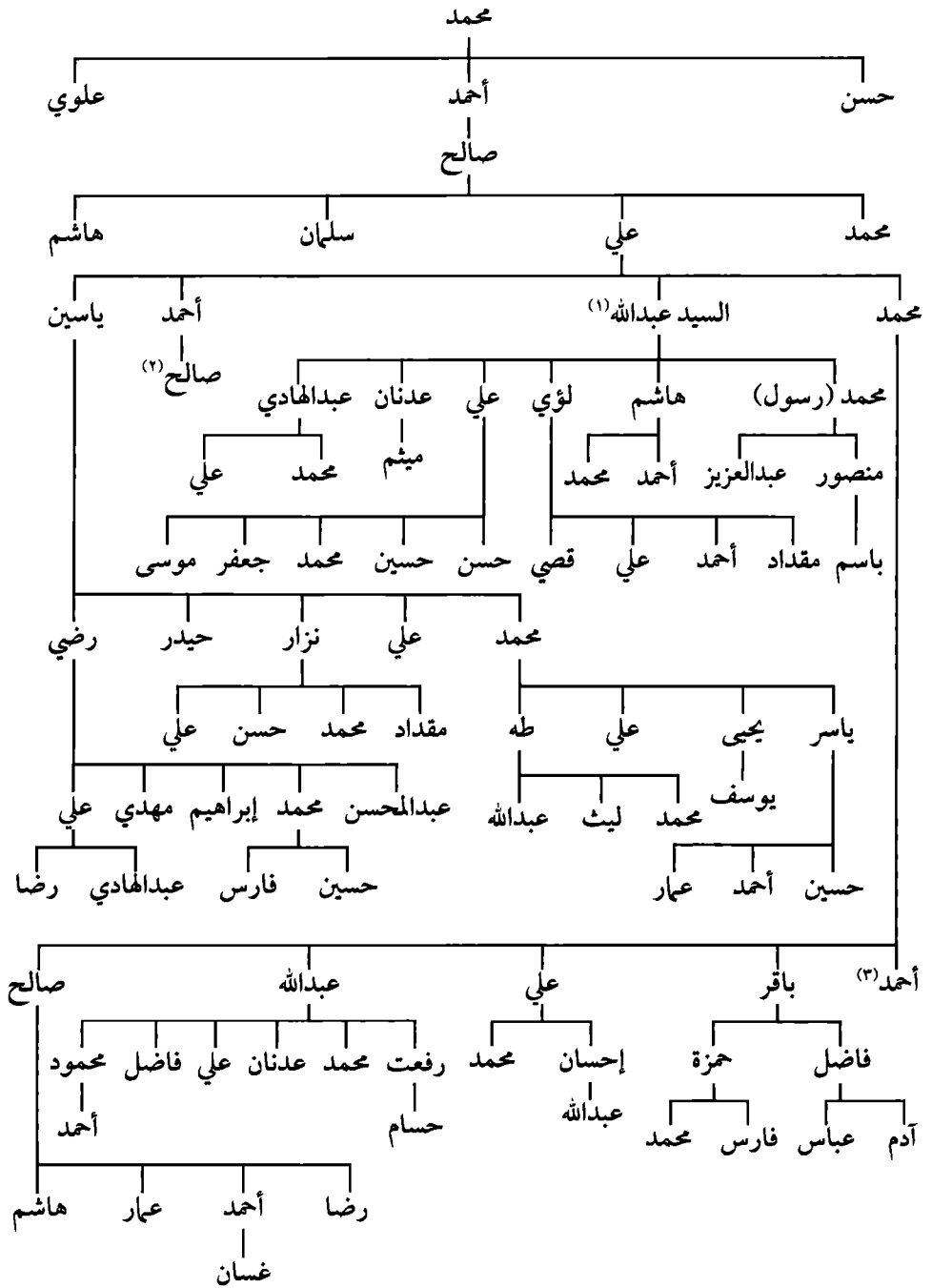

تابع عائلة العبدالمحسن

معلومات تابعة لـ (مشجّر) عائلة (العبد المحسن):

- ١- توفي بتاريخ ١٨ / رجب / ١٤٢٩ هـ ودفن في حرم الامام علي بن موسى الرضا في مشهد المقدسة، وهو المعروف بالسيد أبو رسول.
- ٢- توفي وهو صغير.
- ٣- توفي وهو صغير.

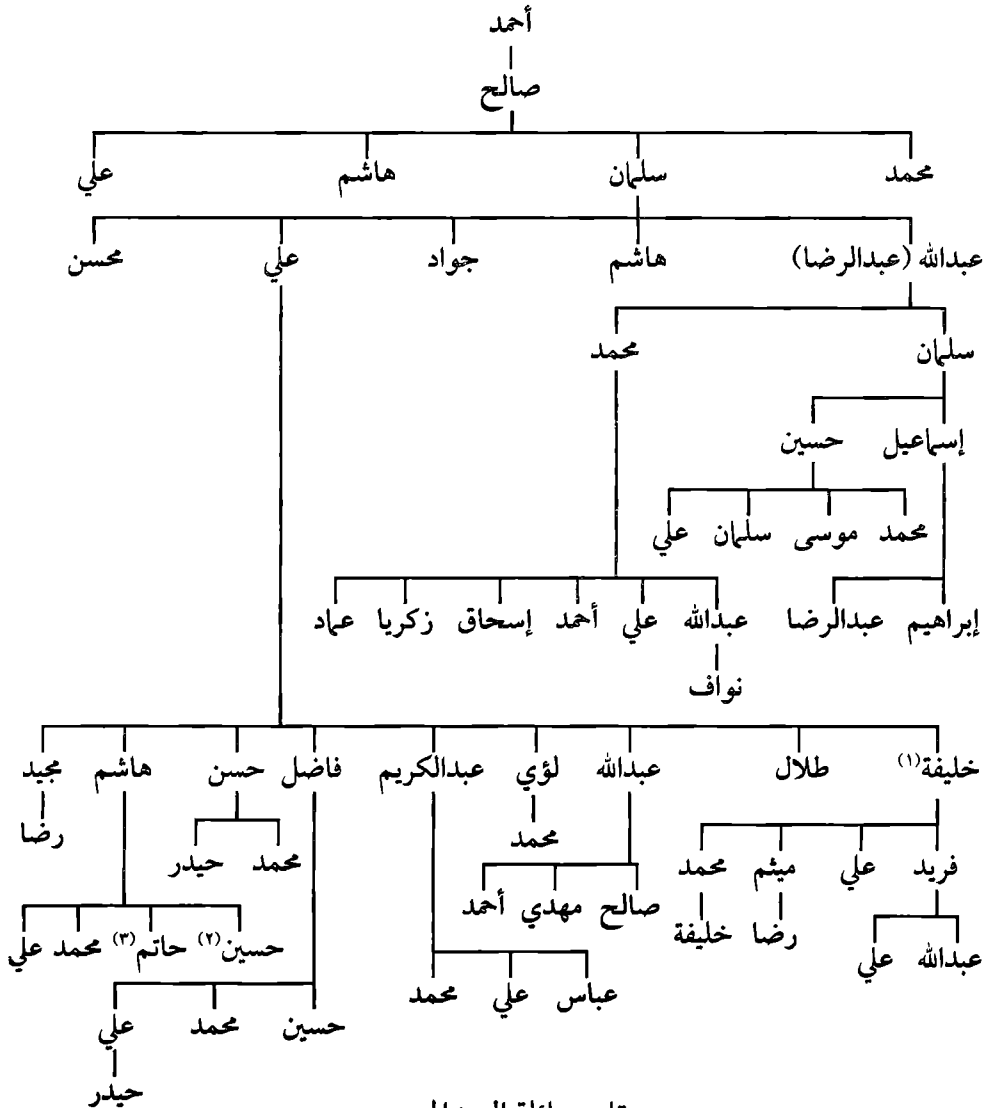

تابع عائلة العبد المحسن

معلومات تابعة لـ (مشجّر) عائلة (العبد المحسن):

١- توفي.

٢- توفي بتاريخ ٣/٢/١٤٢٠هـ وعمره ١٩ سنة.

٣- توفي وهو صغير.

٦٧- عائلة: الفضل، العويش، الباشا، العايش.

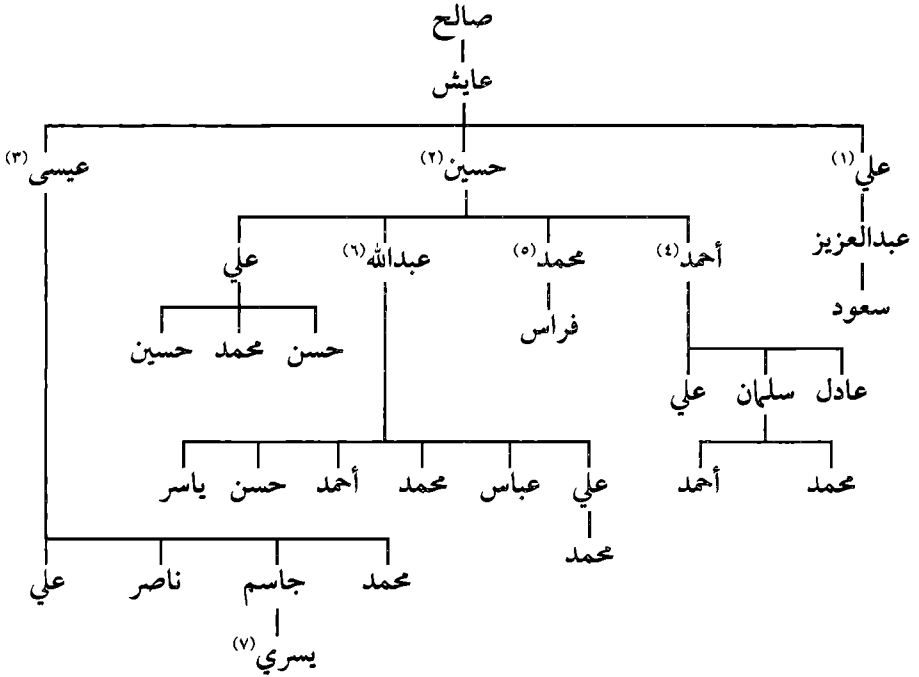

معلومات تابعة لـ (مشجّر) عائلة (الفضل):

١- توفي وهو ساكن بلدة الحليلة مع أبنائه.

٢- هو الذي قدم إلى القارة ويحمل في حفيظة النفوس عائلة (الفضل).

٣- توفي وهو ساكن في بلدة الحليلة مع أبنائه.

٤- توفي ليلة العاشر من المحرم / ١٤٢٤هـ. ويحمل في حفيظة النفوس عائلة

معلومات تابعة لـ (مشجّر) عائلة (العبد المحسن):

- ١- توفي فجر الاثنين ٢٢/٨/١٤١٨ هـ الموافق ٢٢/١٢/١٩٩٧ م وعمره ٣٠ سنة.
- ٢- توفي يوم الجمعة عصرًا بتاريخ ٨/٧/١٤٢٤ هـ الموافق ٦/سبتمبر/٢٠٠٣ م وعمره ٣٦ سنة.
- ٣- توفي.
- ٤- توفي وهو صغير.
- ٥- توفي وهو صغير.
- ٦- توفي يوم الأربعاء الموافق ٢٢/٥/١٤٢٦ هـ وهو صغير.
- ٧- توفي بتاريخ ١٣/١٠/١٤٠٣ هـ.
- ٨- توفي يوم الثلاثاء الموافق ٦/١١/١٤٢٩ هـ.
- ٩- توفي.
- ١٠- توفي ليلة الجمعة الموافق ٧/١/١٤٢٥ هـ وعمره ٤٤ سنة.
- ١١- توفي مساء الأربعاء الموافق ١٢/٨/١٤٢١ هـ وعمره ٨ سنوات.
- ١٢- توفي بتاريخ ٦/شعبان/١٤٣٤ هـ.
- ١٣- توفي عام ١٤٣٥ هـ وهو في ريعان شبابه.

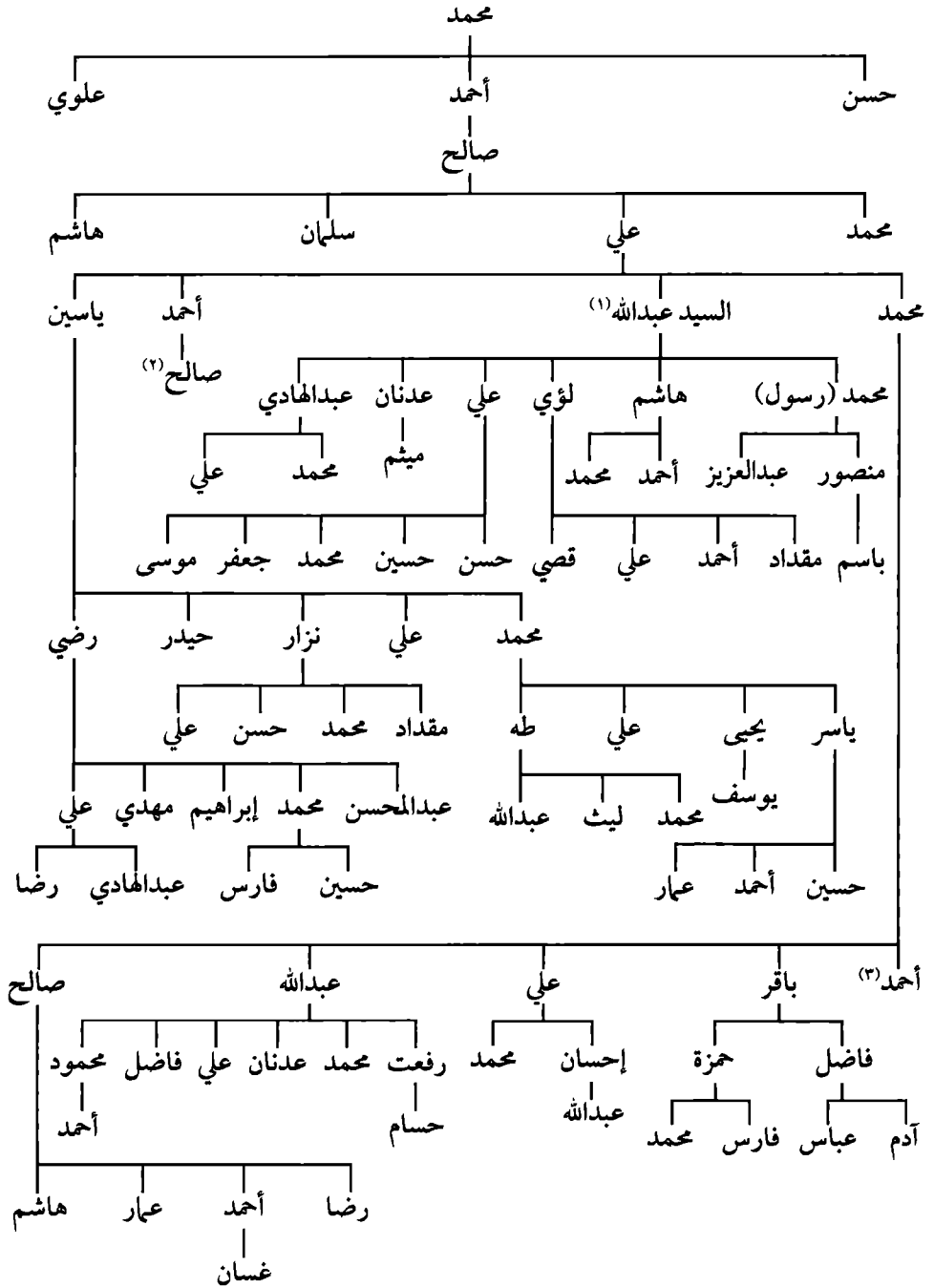

تابع عائلة العبدالمحسن

معلومات تابعة لـ (مشجّر) عائلة (العبد المحسن):

- ١- توفي بتاريخ ١٨ / رجب / ١٤٢٩ هـ ودفن في حرم الامام علي بن موسى الرضا في مشهد المقدسة، وهو المعروف بالسيد أبو رسول.
- ٢- توفي وهو صغير.
- ٣- توفي وهو صغير.

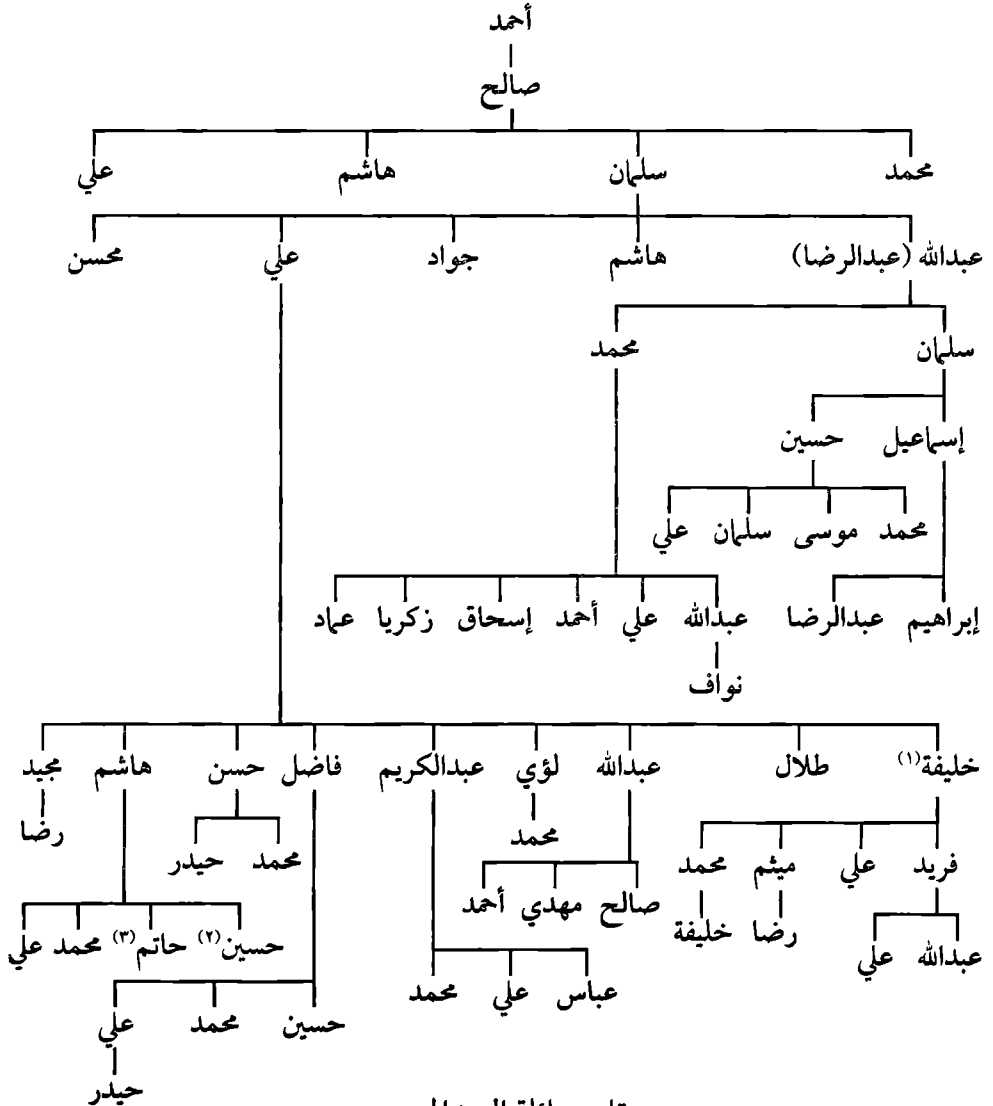

تابع عائلة العبد المحسن

معلومات تابعة لـ (مشجّر) عائلة (العبد المحسن):

١- توفي.

٢- توفي بتاريخ ٣/٢/١٤٢٠هـ وعمره ١٩ سنة.

٣- توفي وهو صغير.

٦٧- عائلة: الفضل، العويش، الباشا، العايش.

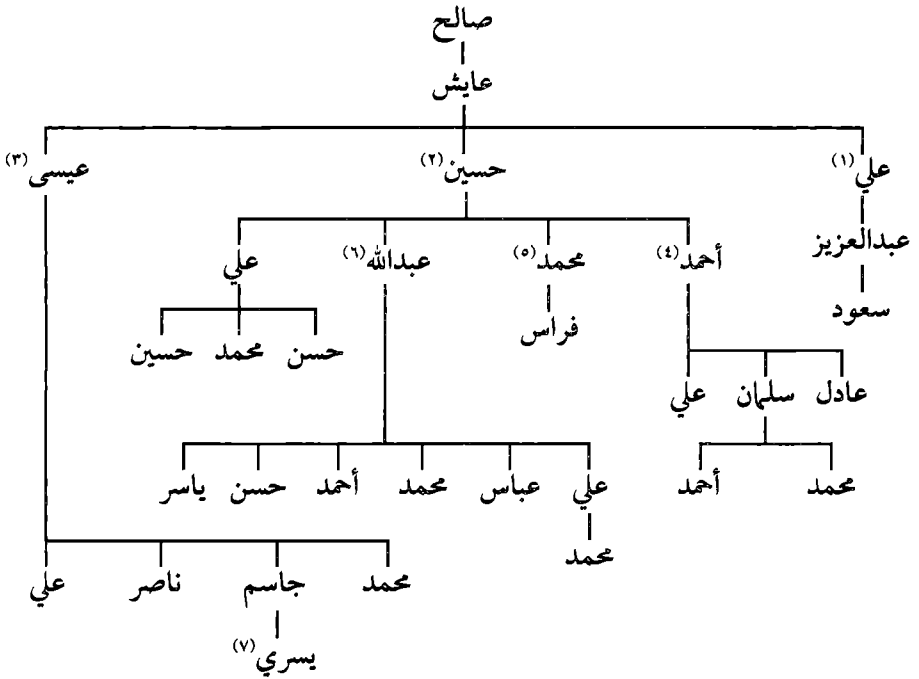

معلومات تابعة لـ (مشجّر) عائلة (الفضل):

١- توفي وهو ساكن بلدة الحليلة مع أبنائه.

٢- هو الذي قدم إلى القارة ويحمل في حفيظة النفوس عائلة (الفضل).

٣- توفي وهو ساكن في بلدة الحليلة مع أبنائه.

٤- توفي ليلة العاشر من المحرم / ١٤٢٤هـ. ويحمل في حفيظة النفوس عائلة

(العويش) وهو يسكن القارة مع أبنائه.

٥- يحمل في حفيظة النفوس عائلة (الفضل).

٦- يحمل في حفيظة النفوس عائلة (العايش).

٧- وهو اللاعب المشهور بنادي الاتفاق سابقاً (يسري الباشا).

عائلة: الفضل، العويش، الباشا، العايش، هم عائلة واحدة.

وأصل هذه العائلة الكريمة هو (الفضل) وهم من سكنة بني عواد بعدها جاء

قسم منهم إلى القارة والقسم الآخر ذهب إلى بلدة الحليلة.

عائلات وأسماء قديمة في القارة

هناك عائلات في القارة كانت موجودة منذ القدم ربما تغير اسم البعض منها والبعض الآخر انقرض، وجزء منها رحل إلى أماكن أخرى. والآخر منها لا يزال موجوداً إلى الآن. ونحن نذكرها هنا للفائدة، وأنها كانت تمثل في يوم من الأيام جزءاً لا يتجزأ من مجتمع القارة. وإليك هذه الأسماء والعائلات:

- ١- عائلة مثيليث: (عرفنا مؤخراً أنهم عائلة أبو سنة في القارة) أو أقاربهم.
- ٢- عائلة المال: ويوجد منها (علي المال) موجود بموجب وثيقة بتاريخ ١٤ / ١ / ١٢٦٣هـ.
- ٣- عائلة العجم: وقد اشترى محمد بن علي العجم لموكليه حسن بن الشيخ محمد بن جلواح ومحمد بن حاجي بن علي بن جلواح بموجب وثيقة بتاريخ ٣ / ٥ / ١٢٥٧هـ.
- ٤- عائلة الرويمي: ويوجد منها: أحمد ولد علي بن سعيد الرويمي موجود بموجب وثيقة بتاريخ ٢٥ / ٧ / ١٢٣٨هـ، وهو شاهد في هذا التاريخ.
- ٥- عائلة المال ولد دخيل: ويوجد منها: المال ولد دخيل موجود بتاريخ ١٤ / ٣ / ١٢٨١هـ، أيضاً شاهد بتاريخ ١٥ / ٧ / ١٢٧٧هـ.
- ٦- عائلة القرفاوي: ويوجد منها: علي ولد حسن القرفاوي، شاهد بتاريخ ١٥ / ٧ / ١٢٧٧هـ في القارة.

- ٧- عائلة المفصم: ويوجد منها: علي بن حسن المفصم شاهد على بيع بيت في القارة في فريق مضر في القارة بتاريخ ١١٤٦/١٥/٩هـ.
- ٨- عائلة الجميع: ويوجد منهم عبدالمحسن بن عبدالله الجميع. موجود بتاريخ جمادى الأولى / ١٢٨٥هـ.
- ٩- عائلة الصباح: ويوجد منها: علي الصباح، وحمد بن حسين الصباح، موجودين في القارة بتاريخ ١٣٧٤/٨/٧هـ بموجب وثيقة.
- ١٠- العطا: وهم يمثلون بيتاً واحداً، والدتهم بنت السيد عبد المحسن الشخص. وأسرة العطا أصلها من الهفوف، توفي والدهم فسكن الأولاد مع والدتهم في القارة إلى يومنا هذا. المرحوم صالح خليفة العطا أولاده: يوسف، إبراهيم، محمد.
- ١١- عائلة الأشقر: وهم موجودون في القارة، وكانوا يسكنون في الفريق الشمالي من جهة الشرق وعددهم (٣-٤) بيتاً، وهناك رجل سكن قرية الحليلة اسمه (علي الأشقر) وعندما سألت عنه أخبروني بأن هناك بيتاً في الحليلة يطلق عليه (الشقري).
- وعائلة الأشقر، لها قرابة مع عائلة (المضحى) الموجودة في القارة بل قد تكون من عائلة المضحى. ويوجد شخص اسمه أحمد الأشقر متزوج من عائلة العيثان.
- ١٢- عائلة الصفار: يقول الحاج محفوظ السلمان، أبو فخري: ويعرفون بـ(السّامان) حيث جاء إلى القارة: علي السامان، وهم منبثقون من الهفوف، ولقبهم الصفار. أمّا لماذا لقبوا بهذا اللقب، فلاّتهم كانوا يعملون في (النحاس) بحيث يؤتى له برصاص ويطلّيه به ويصبح أبيض. والصفار: مشتقّ من (الصفير).
- وكان هناك شخص اسمه: حسن علي الصفار في فريق ناضرة في القارة ثم ذهب بعد ذلك إلى الهفوف (الفاضلية). أيضاً هناك رجل اسمه: علي الصفار.
- وقد وجدنا أسماء في بعض الوثائق القديمة متعلقة بعائلة الصفار، نذكرها هنا للفائدة: الشيخ أحمد بن حاجي محمد الصفار، شاهد بتاريخ ١٢٤٢/٦/٤هـ. أيضاً محمد الصفار. محمد ولد أحمد الصفار ١٢٧٥/٦/٢٣هـ.
- أحمد الصفار ١٢٥٤/١/٢٠هـ.

حسن أحمد الصفار ١٣/٧/١٢٧٨ هـ.

محمد العلي الصفار ٨/١٠/١٣٢٩ هـ. وإليك الآن تسلسل شجرتهم:

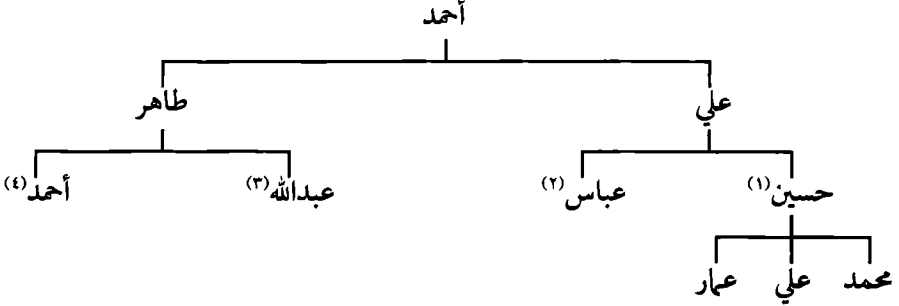

١- ساكن في اليحيى (المسلخ).

٢- ساكن في الفيصلية (زقيجان).

٣- ساكن في الفيصلية (زقيجان).

٤- ساكن في راشدية المبرز.

١٣- عائلة بن جامع: وهم من سكنة القارة ولهم قرابة مع عائلة (أبو سنة) بحيث انقسموا قسمين: قسم صار في القارة والقسم الآخر ذهب إلى التويثير وهم أبناء عمّ مع عائلة (أبو سنة) الموجودة في القارة. يقول المؤرخ جواد الرمضان أنهم عائلة (التركي) الموجودون في قرة التويثير.

يوجد هناك اسم وهو: الشيخ عبد الحسين بن عبدالله الشهير بابن جامع بتاريخ

١١٤٢ هـ.

١٤- عائلة الغتم: وهم (سادة) وكانوا موجودين في القارة. وقد أخبرنا السيد محمد الهاشم الشخص أبو السيد هاشم أن عائلة الغتم هم (عائلة الراضي) الموجودين في القارة. وقد وجدنا أسماء تتعلق بهم في بعض الوثائق القديمة، نذكرها هنا للفائدة.

السيد صالح بن السيد علي الغتم موجود بتاريخ ٤/٧/١٢٦١ هـ، والسيد علي بن السيد إبراهيم الغتم وأخوه رضي وأخته شريفه وعمّه أحمد، ومحمد وأمنة أبناء أحمد، السيد صالح وأخوه السيد حسين أبناء السيد علي الغتم، ١٠/٥/١٢٥٨ هـ وتسلسلهم هكذا:

موجود بتاريخ ٢٥ / ٧ / ١٢٣٨ هـ بموجب وثيقة.

أيضاً شاهد بتاريخ غرة صفر ١٢٥٥ هـ

و ٢٣ / ٥ / ١٢٥٠ هـ بموجب وثيقة.

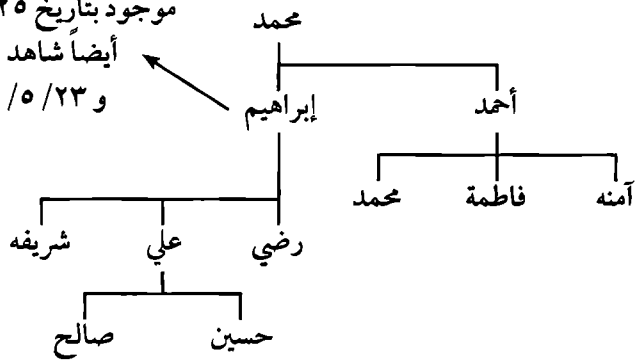

والبعض يقول^(١): إنهم ما أرثوا.. وهي أسرة موجودة كما أسلفنا في القارة. ويؤكد الحاج حسين بن محمد بن أحمد المقهوي^(٢) أن السادة (الغتم) هم أبناء السيد محمد الراضي والسيد علي الراضي.

١٥ - عائلة (آل عبد علي) كانوا موجودين في القارة. عائلة العيسى وعائلة الجفري جدّهم من هذه العائلة.

١٦ - عائلة (آل القمر): وهم من المهدي (الهدبيي) وهم من سكنة الكوارج.

١٧ - محرّره: عبد الرحمن بن عبدالله بن فضل بتاريخ ١٥ / ١ / ١٢٧٢ هـ.

١٨ - المشتري: حسين بن محمد الخواجا الخياط بتاريخ ٢٥ / ٩ / ١٢٦٢ هـ.

١٩ - عبدالله بن سلامة، ٢٥ / ٩ / ١٢٦٢ هـ.

٢٠ - محمد بن أحمد بن صبيحة، ومحسن بن أحمد بن صبيحة، ٢١ / ٦ / ١٣٤٦ هـ

أيضاً موجود أحمد ولد صبيحة بتاريخ ٢٥ / ٥ / ١٢٧١ هـ، وهو

شاهد على عقار. وهناك بيت في فريق الصافية باسم: علي صبيحة المذكور في وثيقة

بتاريخ غرة شوال / ١٣٤٩ هـ.

(١) الحاج محفوظ السلطان، أبو فخري.

(٢) وهو من قرية الحليلة القريبة من قرية القارة حيث أجرينا معه مقابلة وكان عمره أثناء المقابلة (٩٧) سنة.

- ٢١- خليفة بن حسن آل حمد شاهد بتاريخ ١٥ / ١ / ١٢٧٢ هـ.
- ٢٢- علي الأحمّد: كان موجوداً في القارة، وذهب إلى الفاضلية^(١).
- ٢٣- أحمد بن حسون: كان يسكن القارة في فريق.
- ٢٤- محمد الزكي: كان يسكن في القارة في فريق مضر لم يعقب إلا بنات، أمّ محمد أبو سنة إحدى بناته. بيته الآن عند عبدالله عايش الهلال.
- ٢٥- علي الماجد وإبراهيم الماجد: كانا يسكنان في القارة في فريق مضر ثم ذهبا إلى (الطربيل)^(٢).
- ٢٦- حسين كمال: كان يسكن في القارة في فريق العبيد^(٣).
- ٢٧- سلمان البناي: موجود في القارة. توفي في حدود ١٣٦٠ هـ عنده ولد اسمه (حسين) توفي عام ١٣٧٠ هـ.
- زوجة الحاج: أحمد الحمود إحدى بنات المرحوم سلمان البناي. أيضاً زوجة السيد علي الغراش إحدى بناته.
- ٢٨- عبدالله البدوي: يطلق عليه (العبد) وهو قادم من قرية الحليلة إلى القارة. ويصبح خال (حسين الحويدر) لديه ولدان فقط، الأول اسمه: حسين وهو كفيف يسكن قرية الحليلة. والآخر اسمه: محمد أيضاً موجود في قرية الحليلة.
- وهناك رأي يقول: إن (البدوي) لقب وهم يسكنون في فريق الجابر (الجوابر في القارة وهو خلف (مياه الحياة في الوقت الحالي).
- وأخبرنا الحاج: عبدالله النعمة أبو عبد المنعم بقوله: «إنّ حسن العبد الكريم كان ساكن في القارة وكان لقبه (البدوي) والذي أطلق عليه هذه التسمية هو السيد علي الصالح، والسبب أنه كان يرعى الغنم مع الكلابية والمقدام».

(١) معلومة من المرحوم: سلطان العلي.

(٢) معلومة من توفيق الشبعان، أبو غازي.

(٣) معلومة من المرحوم: سلطان العلي.

٢٩- أحمد غددير: وهو في القارة، كيف البصر، لم يعقب إلا بنات.

وجدنا في بعض الوثائق اسم: علي أحمد غددير بموجب وثيقة بتاريخ غرة ربيع الآخر/ ١٣٣٩ هـ. أيضاً محمد إبراهيم غددير، محمد بن أحمد بن غددير، ومحمد غددير بن عبدالحسن، وعلي بن عبدالحسن، موجودون في القارة بموجب وثيقة بتاريخ ١٣/٤/١١٩٩ هـ.

٣٠- حسين بن عبد علي من سكنة الكوارج، زوجة محمد الحويدر، إحدى بناته، أيضاً زوجة محمد الورددي.

٣١- عائلة العوفي: ومنهم: الحاج: حجي بن عبد الرسول العوفي وابنه المرحوم: علي الذي توفي بتاريخ ١٧/٦/١٤١٣ هـ، وقد ترك ولداً اسمه حسين، كان سابقاً ساكن في فريق الرّحل الجنوبي، حالياً يسكن في فريق الجماعة. وهم من بلدة العمران.

٣٢- محمد السعد (الكويتي): موجود في القارة في فريق الرّحل الجنوبي.

٣٣- محمد العبد الكريم: موجود في القارة في فريق الصفية.

٣٤- السيد طاهر بن السيد سلمان العبد: موجود في القارة في فريق (المقصب)، حالياً موجود في قرية التويثير.

٣٥- عائلة الخليف (الحبيب): ومنهم المرحوم محمد بن حسين بن أحمد الخليف الذي توفي بتاريخ يوم الأربعاء الموافق ١٦/٢/١٤١٩ هـ، وكان يعمل رحمه الله في الجمعية الخيرية. والذي قدم إلى القارة هو وحسين الخليف أبو محمد وكان سابقاً في (بني عواد) ثم ذهب إلى الخليفة ثم جاء القارة.

٣٦- علي ولد محمد الدروازة: زوجته فاطمة بنت علي بن هويشل، ٢٠/١١/١٢٨٣ هـ، أيضاً بيت حسين الدروازة في فريق الرّحل الجنوبي المذكور في وثيقة بتاريخ غرة شعبان/ ١٣٣٥ هـ.

٣٧- حمد ولد حسين ولد حمد البناي: باع بيت سكنه في فريق الرّحل الجنوبي من قرية القارة على السيد أحمد بن السيد شرف بتاريخ ٢٣/١٠/١٣٣٨ هـ.

- ٣٨ - عبدالله بن إبراهيم آل حجي، محمد بن هويشل، ١٢ / ١٠ / ١٢١٠ هـ.
- ٣٩ - بيت ولد علي الكائن في فريق مضر من قرية القارة، وقد اشتراه عبدالله بن علي بن عيشان، شهر ربيع الآخر / ١٣٠٤ هـ.
- ٤٠ - بيت مكّي الكائن بفريق الخلل من بلدة القارة، ١٥ / ٢ / ١٣٠٠ هـ، والتاريخ الثاني لوثيقة أخرى فيها نفس البيت ٣ / ٧ / ١٢٦٣ هـ.
- ٤١ - علي بن حسين السومان، أخوه موسى.
- شهود: محمد علي بن ملا أحمد، وحسن آل عبد رضي، وأحمد بن محمد الكويتي، وعلي بن محمد أستاذ، ومحمد آل علي الصفار، وعلي ولد ناصر بن جلواح، ٨ / ١٠ / ١٣٢٩ هـ.
- ٤٢ - حسين ولد حميدي وأحمد ولد عبد الهادي، وهما شاهدان بتاريخ ٢٥ / ٥ / ١٢٧١ هـ.
- ٤٣ - أحمد الهدبي وحسن الهدبي وعلي ولد قاسم وحسين ولد مهدي وعلي ولد عبد العظيم، شهود بتاريخ ١٥ / ٧ / ١٢٧٧ هـ.
- ٤٤ - عائلة العطاوي في القارة مذكورة في وثيقة بتاريخ ٧ / ٨ / ١٣٧٤ هـ.
- ٤٥ - محمد بن أحمد بن زائر علي والدته: فاطمة بنت أحمد بن كليب، وأخواته مريم، منيرة، آمنة، وهنّ بنات أحمد بن زائر علي، بتاريخ ١٧ / ١٠ / ١٢٢١ هـ.
- ٤٦ - عبدالله بن فايز آل سبيع، باع بيت في فريق مضر بالقارة بوكالته عن مريم بنت إبراهيم آل سبيع وزوجها مبارك يل سبيع، بتاريخ ٢٥ / ١ / ١٢٢٥ هـ.
- ٤٧ - المرحوم: طاهر بن عيسى حسين التريكي، وهو من بلدة (الدالوة) توفي عام ١٤٢٣ هـ، قدم إلى القارة واستقرّ بها عام ١٤١٣ هـ، تقريباً كان ساكناً في (القوع) مع أبنائه، وأولاده هم: أحمد (توفي في بلدة العمران وعمره سنة)، عباس، أحمد، حسين، أيوب، علي، هاني.
- ٤٨ - عائلة البديوي: عيسى جاسم البديوي، وقد سكن في القارة وتزوج منها،

وكان يسكن في الفريق الشمالي قرب بيت الشيخ إبراهيم الخزعل وموطنه الأصلي (سيهات) وهو في الوقت الحالي يعيش فيها مع أبنائه، عنده ولد اسمه يوسف.

٤٩- عائلة اللويمي: ومنهم: الدكتور: أحمد بن محمد بن إبراهيم بن عبدالله اللويمي وهو الذي قدم إلى القارة عام ١٤٠٧هـ التخصص في (علم المناعة).

٥٠- عائلة مطويوع: هناك رأي أن أصلهم من البطالية ويعرفون بـ (مسيلط) ومنهم حسين حسن علي مطويوع، أعقب بنات. وقد أكد لنا الأديب الشاعر محمد عبد الله العلي أبو عبد العزيز أن (مطويوع) هو لقب، وهو من عائلة العلي، وقد أفردنا له فرعاً تابعا لأسرة العلي.

٥١- عبدالله حسن آل حجي، لديه بنت واحدة فقط.

٥٢- المرحوم/ عبدالله منصور المسبح، وهو والد الأستاذ منصور.

٥٣- باسم إسماعيل أحمد حسن. وهو من البحرين (مدينة عيسى) قدم إلى القارة عام ١٤٠٢هـ واستقر بها حتى يومنا هذا.

٥٤- السيد حجي بن السيد ابراهيم بن السيد علي حاجي

نزيل بلدة القارة بتاريخ ١١/٧/١١٧٥هـ بموجب وثيقة.

٥٥- عائلة (بن جامع) من الأسر القديمة.. الموجودة في القارة ثم انتقلت بعد

ذلك إلى التوشير وهي تعرف حالياً بأسرة (التريكي)^(١).

(١) معلومة من المؤرخ الأديب / جواد الرضان.

٦٨- عائلة العيثان

يقول المؤرخ جواد الرمضان: «وآل عيثان من أعرق العشائر في الأحساء ومن أبرز البيوت العلمية في المنطقة، فقد نبغ منها عدد كبير من العلماء والأدباء والشعراء والوجهاء على مدى قرون كثيرة»^(١).

أيضاً يقول: «سمعت من بعض المسنين الثقات من أهل بلدة القارة أن آل عيثان أصولهم ترجع إلى بني شيبان من بكر بن وائل من أعقاب آل أبي جمهور العائلة الشيبانية البكرية التي كانت مساكنها ببلدة (التيمية) وهي بلدة تقع على سفح جبل القارة الشهير وآل أبي جمهور من الأسر العلمية القديمة في الأحساء فقد نبغ منها عدد من الفقهاء والعلماء وأشهرهم العلامة الفيلسوف المتكلم المشهور الشيخ محمد بن الشيخ علي بن الشيخ إبراهيم المتوفي بعد سنة ٩٠١هـ»^(٢).

أيضاً يقول في كتابه أعلام الأحساء ص ١٣: «.. وآل عيثان من أبرز الأسر العلمية في الأحساء، برز منهم علماء وفقهاء كبار، صاروا مراجع للتقليد منذ قرون كثيرة، ولا زال العلم والأدب فيهم حتى أيامنا هذه..».

كذلك يخبرنا السيد هاشم في كتابه أعلام هجر بقوله: «آل عيثان) من الأسر العلمية الجليلة المعروفة في (الأحساء)، وقد أنجبت عدداً من كبار علماء الإمامية وأفاضلهم، كما برز منهم عدد من الشعراء... وموطن هذه الأسرة الكريمة- من القديم وإلى اليوم- هو قرية (القارة) من الأحساء، ومنها نرح قسم منهم إلى نواحي (البصرة) بالعراق»^(٣).

أيضاً ذكر الأديب جواد الرمضان في كتابه المخطوط أعلام الأحساء ص ١٣ قوله: «.. وفي الهفوف فرع من آل عيثان، يسكنون حيّ الرفعة يعرفون بآل (المنحاش)، وهم أبناء محمد بن علي آل عيثان الذي نرح من القارة في منتصف القرن الثالث عشر الهجري

(١) مطلع البدرين، ج ١ ص ٤٥.

(٢) المصدر السابق.

(٣) ج ١ ص ٥٣٣، الطبعة الثانية.

وخلف ولدين، هما: ناصر، والحاج حجي بن محمد...».

أمّا بالنسبة لأهل البصرة فأول من هاجر من بلدة القارة إلى العراق هم أربعة رجال وامرأة، وهم:

١- محمد عبدالله العيثان وأخته مكية.

٢- محمد بن علي بن عبدالله العيثان.

٣- أحمد سعيد حسن العيثان.

٤- أحمد محمد علي العيثان.

ويعتبر هؤلاء الجيل الأول الذي ينتسب إليه جميع أسرة (آل عيثان) في البصرة نذكر الآن أسماء من عائلة العيثان. تمكنا من معرفتهم عن طريق بعض الوثائق القديمة، نذكرهم هنا للفائدة.

١- الشيخ علي بن الشيخ محمد بن حسين بن عيسى آل عيثان، اشترى عقاراً بتاريخ ١١٤٢هـ، وهو يعتبر والد الشيخ محمد الذي أنجب الشيخ حسين المتوفى قبل ١٢٤٠هـ.

٢- الشيخ علي بن محمد العيثان، اشترى عقاراً في غمسي بتاريخ ٨/ شعبان/ ١١٧٦هـ، وكان من ضمن الشهود على العقار: محمد بن الشيخ علي بن محمد بن عيثان، وأحمد بن الشيخ علي بن محمد بن عيثان، وعبد الجواد بن علي بن عيثان وأخوه ناصر بن علي بن عيثان. أيضاً اشترى عقار نفسه بتاريخ ١١٧٥هـ في العمران.

٣- الشيخ علي بن الشيخ إبراهيم بن عيثان، شاهد على عقار في العمران بتاريخ ١١٥١/١٢/٧هـ.

٤- الشيخ علي بن المرحوم الشيخ أحمد بن عيثان، اشترى بيتاً في فريق الرحل الجنوبي في القارة بتاريخ ٢٥/ رجب/ ١٢٣٨هـ. ومن ضمن الشهود على هذا البيع: علي بن عبداللطيف بن عيثان.

- ٥- الشيخ محمد بن الشيخ علي بن عيثن، شاهد على بيع عقار في قرية الطرييل بتاريخ ١٤/١٢/١١٧٥هـ.
- ٦- الشيخ إبراهيم بن حجّي بن عيثن، شاهد على عقار بتاريخ ١/١١/١١٩٠هـ.
- ٧- محمد بن الشيخ أحمد بن عيثن، موجود بتاريخ ١٩/١٢/١٢٤٨هـ بموجب وثيقة.
- ٨- سلمان بن فايز بن عيثن. شهر صفر/١٢٤٨هـ.
- ٩- محمد بن فايز بن عيثن، ٢٥/١/١٢٢٥هـ.
- ١٠- الشيخ علي بن الشيخ إبراهيم العيثن
الشيخ حجّي بن ناصر بن جلواح ٧/١٢/١١٥١هـ.
- ١١- عبدالنبي بن عيسى بن إبراهيم بن عبدالله الملقب بـ(عيثن) ناسخ كتاب (مسالك الأفهام) بتاريخ ١٣/ رمضان/ ١٠٦٢هـ.
- ١٢- محمد بن علي بن عيثن أحسائي بحراني ١١٩١هـ.
- ١٣- الشيخ لطف الله بن علي بن حبيب القاري الأحسائي المتوفى في عام ١٢٠٧هـ. وقد وجدنا قبره في الوقت الحالي في مقبرة (الملاحه) في القطيف، وقد ذهبت إليه هناك والتقطت له بعض الصور.
- أما بالنسبة لتسلسل الفروع إلى جدّ الأسرة فقد أخبرنا المرحوم الخطيب عبد الحسين العيثن عن ذلك. وإليك الآن ما ذكره:



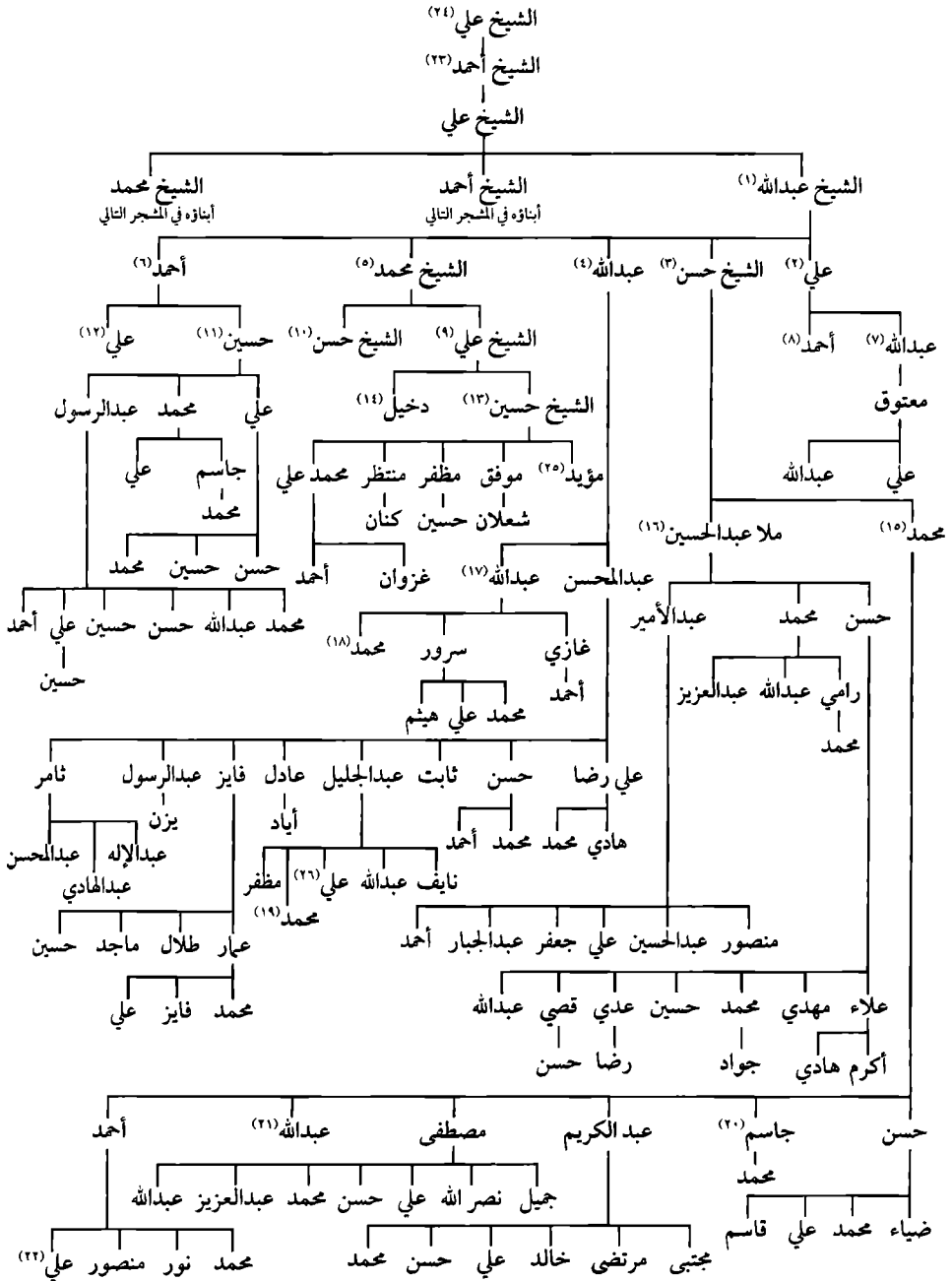

عائلة العيثان

معلومات تابعة لـ (مشجّر) عائلة العيثان:

- ١- توفي عام ١٣٠٦هـ. موجوده وصيته لدينا مؤرخة بتاريخ ٢٠/٦/١٣٠٣هـ.
أمه: فاطمة بنت عبّاد. زوجته الأولى: فاطمة بنت حسين المطوع، وزوجته الثانية رحمة الجلوّاح، أنجب منها: الشيخ محمد.
- ٢- توفي عام ١٣٣٧هـ. أمّه فاطمة بنت حسين المطوع.
- ٣- توفي في شهر ربيع الأول عام ١٣٤٩هـ، وهو شاعر مشهور جداً.
- ٤- توفي سنة ١٣٧٥هـ وعمره ٦٤ سنة. أمّه فاطمة بنت حسين المطوع.
- ٥- ولد سنة ١٢٦٠هـ وتوفي عام ١٣٣١هـ، وهو عالم كبير ومرجع تقليد.
- ٦- توفي عام ١٣٥١هـ.
- ٧- توفي يوم السبت الموافق ٤/٨/١٤٠٩هـ.
- ٨- توفي بعد غرة شوال عام ١٣٤٩هـ بموجب وثيقة، وهو كثير السفر. وكان يثني عليه المرحوم الشيخ منصور البيات ويصفه بالزاهد والورع والتقّي حيث كانت صحبته مع المرحوم أحمد العيثان.
- ٩- توفي في العراق بتاريخ ١٩/١/١٤٠١هـ، وهو فقيه مجتهد.
- ١٠- توفي في العراق بتاريخ ١٤/١١/١٣٦٧هـ.
- ١١- توفي ليلة الثلاثاء الساعة ٨:٣٠ الموافق ٢٣/٥/١٤١٩هـ-
١٤/٩/١٩٩٨م.
- ١٢- توفي ولم يتزوج.
- ١٣- توفي بتاريخ ليلة الجمعة الموافق ٥/٥/١٤١٩هـ.
ودفن بجانب جدّه العلامة الشيخ محمد العيثان.
- ١٤- توفي عام ١٣٧٤هـ وهو في العشرينيات من عمره.

- ١٥- توفي بتاريخ يوم الثلاثاء ظهراً الموافق ١٣/١/١٣٩٥هـ وهو شاعر معروف.
- ١٦- توفي يوم السبت بتاريخ ١٥/٥/١٤١٤هـ، وهو خطيب وشاعر معروف.
- ١٧- توفي يوم الأربعاء الموافق ١٠/٦/١٤٢٢هـ.
- ١٨- توفي بتاريخ ٢٨/٩/١٣٩٩هـ الموافق ١٩٧٩م في العراق ودفن في (الغري) وعمره ٣٠ سنة، لديه بنت واحدة فقط.
- ١٩- توفي يوم الخميس الموافق ٦/٧/١٤١٥هـ وعمره في ١٣ سنة.
- ٢٠- توفي ليلة السبت الموافق ٢٠/٦/١٤١٧هـ بسبب حادث مروع على طريق الشعبة القرن، وعمره ٣٢ سنة.
- ٢١- توفي في البحرين في حدود ١٣٨١هـ وعمره تقريباً ٢١ سنة ولم يتزوج، وكان معه في أثناء وفاته في البحرين الحاج محمد أحمد العيثان، أبو عبد الخالق.
- ٢٢- توفي يوم الثلاثاء الموافق ١٥/١/١٤٢٤هـ وعمره ٢١ سنة.
- ٢٣- توفي بعد ١١٩٤هـ.
- ٢٤- توفي بعد ١١٨٩هـ. بعده يأتي في التسلسل: الشيخ محمد، حسين، عيسى.
- ٢٥- توفي في الدمام بتاريخ ١٨/٩/١٤٣٢هـ يصادف ٢٠١١م - ميلاده عام ١٩٥٩م، ودفن بجانب أبيه الشيخ حسين ووالدته في مقبرة القارة، ولم يتزوج.
- ٢٦- توفي يوم الثلاثاء الموافق ٧/١٠/١٤٢٩هـ، وهو في ريعان شبابه.

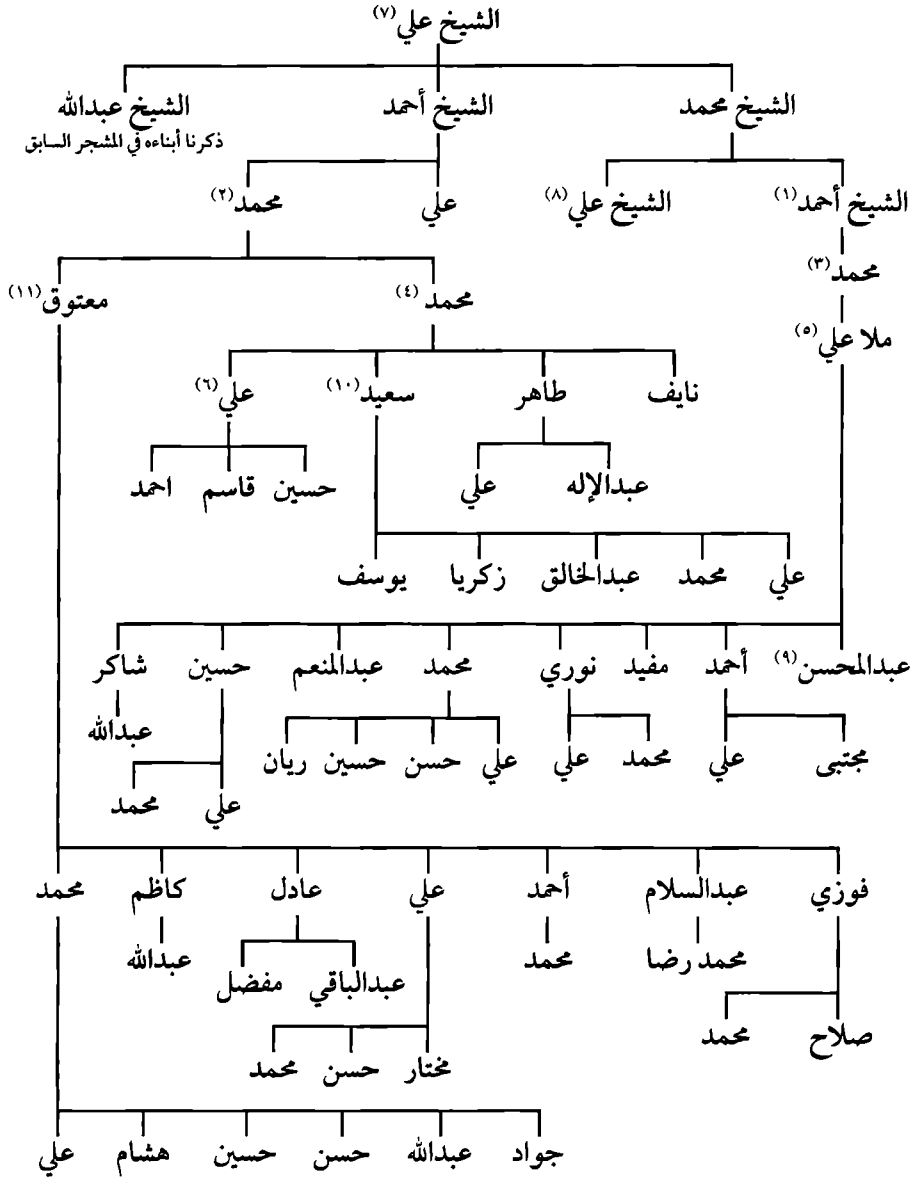

تابع أسرة آل عيثان

معلومات تابعة لـ (مشجّر) عائلة العيثان

- ١- توفي عام ١٣١٧هـ وكان يصلي في مسجد الجماعة (أبو النعوش).
- ٢- توفي في حدود ١٣٤٥هـ وقبل عام ١٣٥١هـ. وقد وقعنا في حيرة في اسم والده، فبعض أفراد العائلة يؤكّد أن والده اسمه (علي) وكنا نعتقد حتى أمد غير بعيد بذلك، ولكن في الآونة الأخيرة حصلنا على وثيقة بتاريخ ١٣٥١هـ تؤكّد أن اسم والده هو (الشيخ أحمد)، ولهذا ذكرناه هنا بناءً على هذه الوثيقة.
- ٣- توفي بعد ١٣٤٦هـ بموجب وثيقة.
- ٤- توفي بتاريخ ١٤١١/٧/٥هـ.
- ٥- توفي ليلة الثلاثاء الموافق ٨/رمضان / ١٤١٣هـ.
- ٦- توفي بتاريخ ١٤١٧/١٠/٨هـ.
- ٧- توفي بعد ١٢٥٣هـ. وتسلسله كما مرّ في المشجّر السابق. وقد ذكر قسماً من هذا التسلسل سماحة السيد هاشم الشخص في كتابه أعلام هجر، ج ٤ ص ٤٥٦ الطبعة الأولى دون أن يذكر المصدر. علماً أننا زوّدنا سماحة السيد بمعلومات عن تسلسل هذا الفرع، إلا أنه ذكرها في كتابه دون أن يذكر المصدر، وقد ذكرت له ذلك.
- ٨- توفي عام ١٣٢٦هـ.
- ٩- توفي يوم السبت الموافق ١٩/٩/١٤٢٦هـ، وعمره ٤٠ سنة وهو لم يتزوج.
- ١٠- توفي بتاريخ ١٤٢٩/٩/٢٠هـ.
- ١١- توفي يوم الأربعاء الموافق ٦/٧/١٤٢٩هـ.

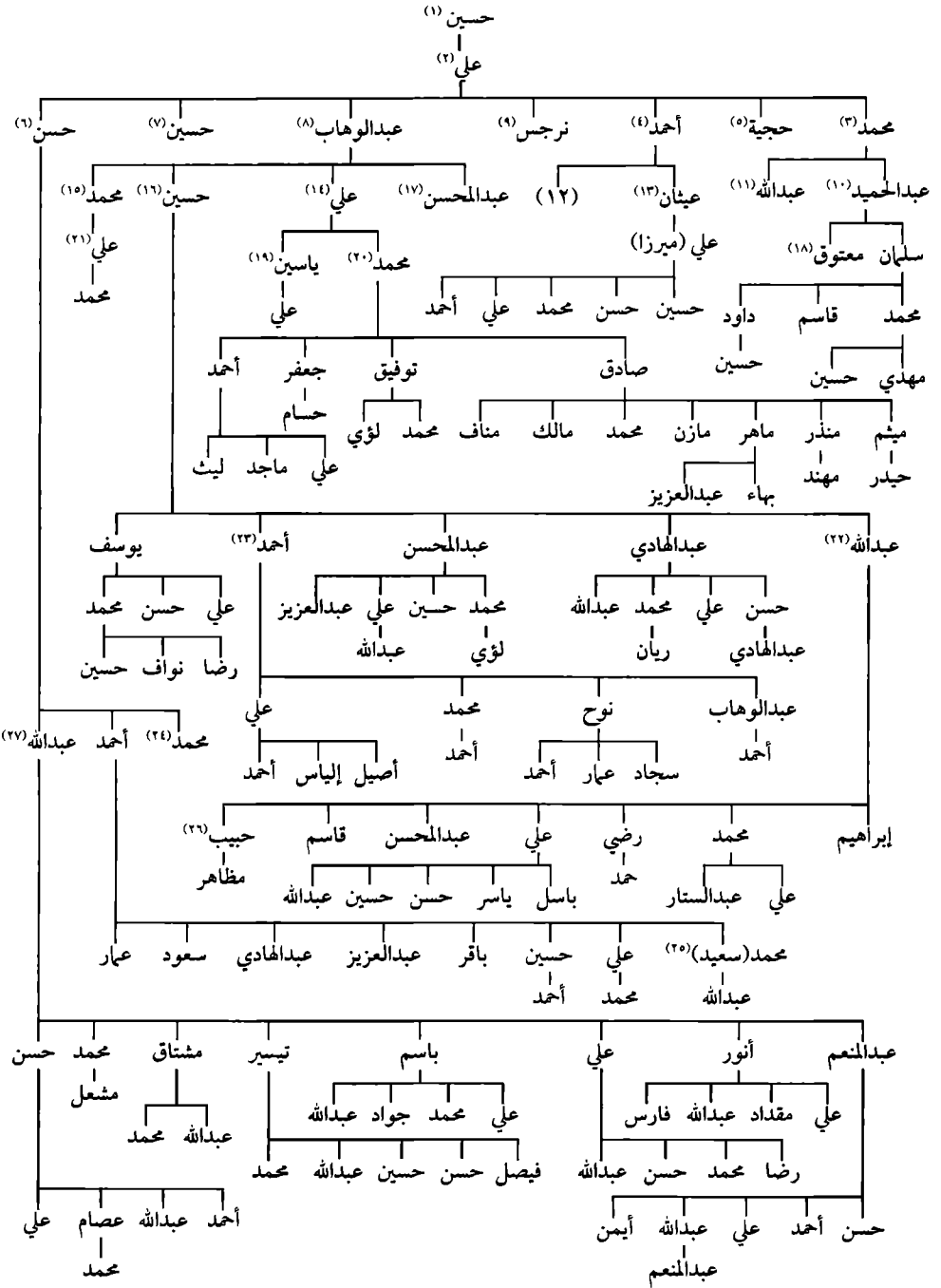

تابع أسرة آل عيثان

معلومات تابعة لـ (مشجّر) عائلة العيثان:

- ١- توفي في حدود ١٣٠٤هـ.
- ٢- توفي في حدود ١٣١٥هـ.
- ٣- قتل في شهر رمضان عام ١٣٣٢هـ من قبل العجمان.
- ٤- توفي في البحرين يوم الجمعة عام ١٣٤٥هـ.
- ٥- زوجها الشيخ علي بن الشيخ أحمد العيثان ويعرف بالشيخ علي الكبير.
- ٦- ولد سنة ١٢٩٩هـ وتوفي في شهر جمادى الأولى عام ١٣٦٧هـ.
- ٧- توفي في حدود ١٣٢٠هـ. وله ابنتان.
- ٨- توفي.
- ٩- توفيت في حدود ١٣٤٣هـ.
- ١٠- توفي يوم الأحد الموافق ١٤١٩/٥/٢٩هـ - ١٩٩٨/٩/٢٠م.
- ١١- توفي يوم الثلاثاء الموافق ١٤١٤/٤/١٩هـ، وقد أنجب أولاداً ولكنهم ماتوا جميعاً.
- ١٢- كتبت وصيتها بتاريخ ١٣٥٠/١١/١٨هـ.
- ١٣- توفي يوم الاثنين الموافق ١٤١٣/٣/١٧هـ.
- ١٤- توفي عام ١٣٨٣هـ.
- ١٥- توفي عام ١٣٨٧هـ.
- ١٦- توفي يوم الاثنين الموافق ١٤١١/٩/١٦هـ.
- ١٧- توفي في حدود ١٣٦٨هـ وله بنت واحدة فقط.

- ١٨- له بنت واحدة فقط.
- ١٩- توفي يوم الأربعاء الموافق ٦/١١/١٤١٨هـ.
- ٢٠- توفي عصر الجمعة الموافق ٢٧/٤/١٤١٦هـ عصرًا.
- ٢١- توفي يوم الأحد الموافق ٦/٣/١٤٢٠هـ.
- ٢٢- توفي يوم السبت الموافق ١٠/١٢/١٤١٩هـ.
- ٢٣- توفي يوم الأربعاء الموافق ١٤/١٠/١٤١٠هـ.
- ٢٤- توفي عام ١٣٦٧هـ إثر نزيف دم في أنفه وعمره ١٩-٢٠ سنة، ولم يتزوج.
- ٢٥- توفي يوم الجمعة الموافق ٦/١٢/١٤١٨هـ إثر حادث أليم وهو في طريقه إلى الرياض من أجل عمله، وعمره ٢٩ سنة.
- ٢٦- توفي يوم الاثنين الموافق ٢٤/٨/١٤٣٢هـ.
- ٢٧- توفي يوم الاثنين الموافق ٩/٨/١٤٢٩هـ.

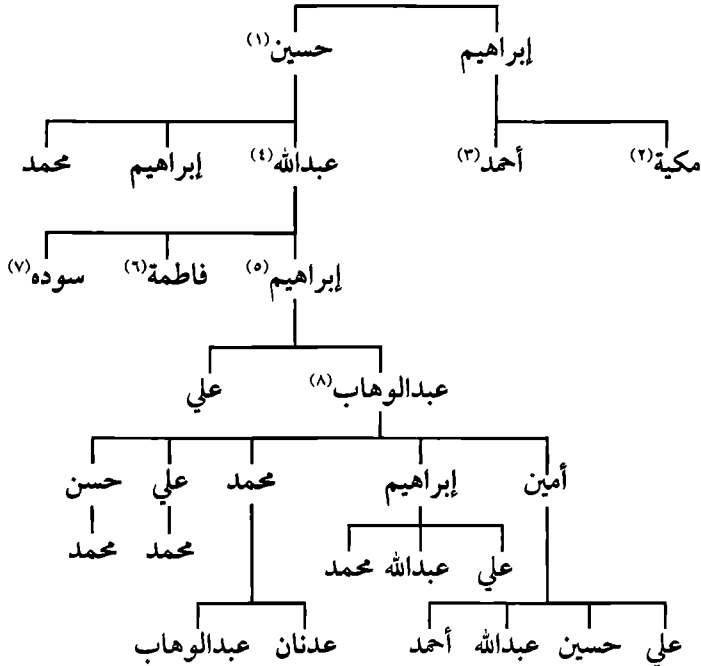

تابع عائلة العيثان

معلومات تابعة لـ (مشجّر) عائلة العيثان:

- ١- توفي في حدود ١٣٤٠هـ.
- ٢- زوجها عبدالله بن حسين العيثان، توفيت بعد ٢٠/٢/١٣٦٥هـ، سكنها في قرية الحليّة وهي مجاورة لبلدة القارة، وهي مشهورة جداً حيث فتحت بيتها لتعليم القرآن الكريم، ويأتوها الناس من القرى المجاورة مثل قرية المقدام وغيرها.
- ٣- وهو معروف ومشهور بـ (ملا أحمد البراهيم)، لم يعقب، وسكنه ببلدة الحليّة.
- ٤- توفي في حدود ١٣٦٠هـ.
- ٥- ولد سنة ١٣٢٠هـ توفي بعد ٢٨/٥/١٣٦٦هـ بموجب وثيقة.
- ٦- توفيت يوم الاثنين الموافق ٦/٥/١٣٨٤هـ.
- ٧- توفيت بعد ١٩/١/١٣٨٣هـ.
- ٨- توفي يوم الأحد صباحاً بتاريخ ٩/٦/١٤٠٤هـ، وعمره ٤٤ سنة.

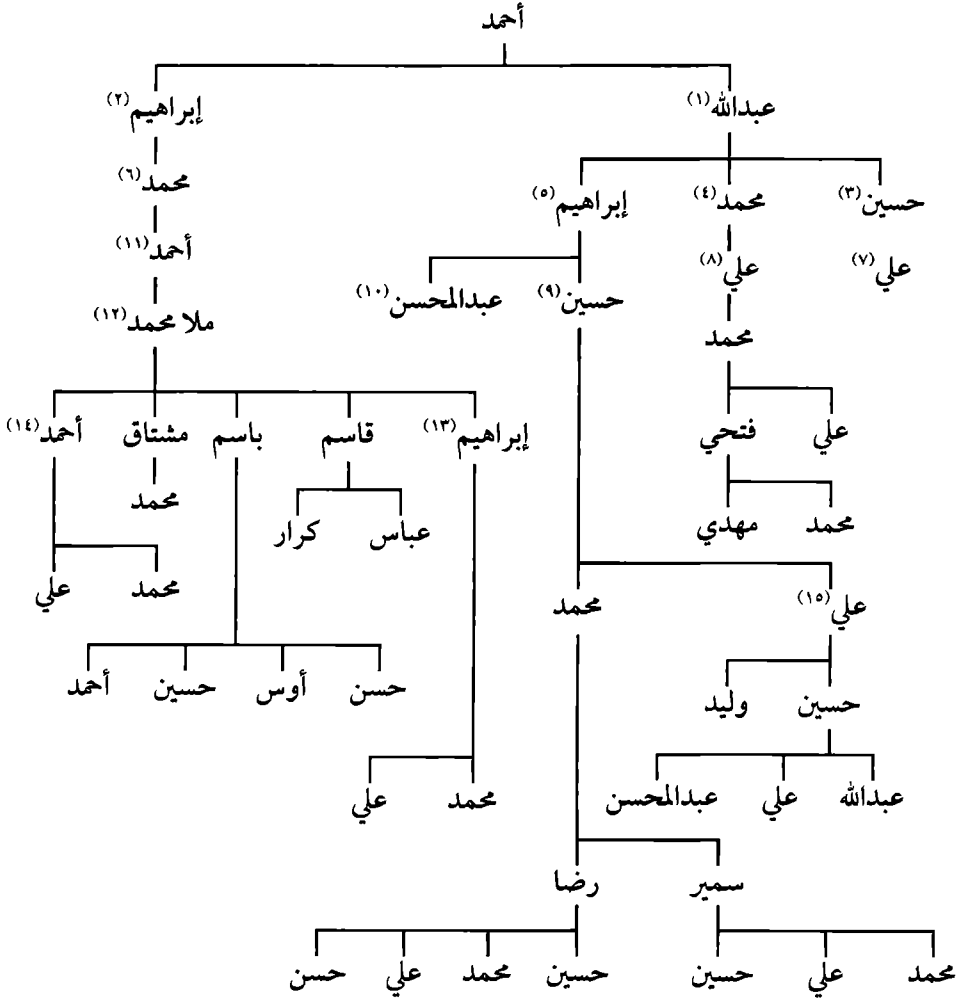

تابع عائلة العيثان

معلومات تابعة لـ (مشجر) عائلة العيثان:

- ١- توفي في حدود ١٣٤٠هـ.
- ٢- توفي في حدود ١٣٢٠هـ.
- ٣- ويعرف بـ (المكلماني) توفي في البحرين في حدود ١٣٢٥هـ.

- ٤- توفي في حدود ١٣٦٠هـ.
- ٥- توفي في شهر رمضان المبارك عام ١٣٣٢هـ.
- ٦- توفي في حدود ١٣٣٠هـ.
- ٧- توفي بتاريخ ٢١/٨/١٤٠٢هـ.
- ٨- توفي في حدود ١٣٧٣هـ.
- ٩- توفي في حدود ١٣٧٥هـ.
- ١٠- توفي عام ١٣٩٩هـ - ١٩٧٩م.
- ١١- توفي في البحرين عام ١٣٨٥هـ.
- ١٢- توفي في ١٢ / ١٠ / ١٣٨٨هـ، في العراق.
- ١٣- توفي يوم الأحد في القارة الموافق ٨ / ٥ / ١٤١٥هـ ودفن في البقيع. وعمره ٤٥ سنة.
- ١٤- توفي وهو في ريعان شبابه.
- ١٥- توفي يوم الاثنين الموافق ٢٤ / ١١ / ١٤٢٣هـ، تاريخ ميلاده ١٣٥٧هـ.

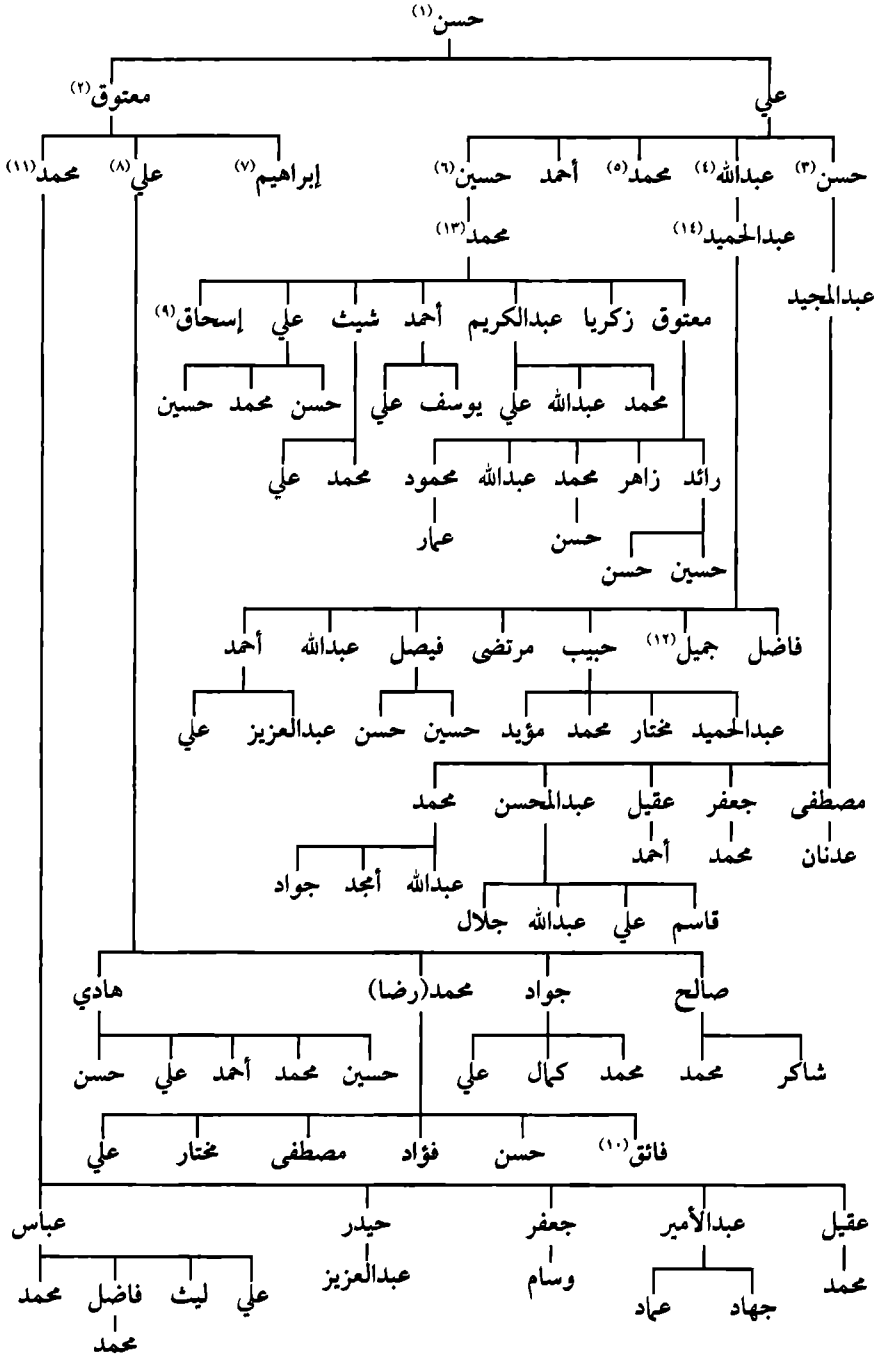

تابع عائلة العيثان

معلومات تابعة لـ (مشجّر) عائلة العيثان:

- ١- توفي حدود ١٣٠٠هـ.
- ٢- توفي في حدود ١٣٤٥هـ.
- ٣- توفي في حدود ١٣٤٠هـ أو ١٣٤٥هـ.
- ٤- توفي في شهر جمادى الآخرة عام ١٣٦٣هـ.
- ٥- توفي عام ١٣٨٣هـ ودفن في ناظرة.
- ٦- توفي في حدود ١٣٥٨هـ.
- ٧- توفي في حدود ١٣٥٥هـ / ٢ / ١٧ ودفن في البحرين في مقبرة (الخورة)، ولديه بنت واحدة وهي (أم أمين العيثان)، وهو شاعر شعبي.
- ٨- توفي بتاريخ مساء الجمعة الموافق ٢٣ / ١٠ / ١٤١٨هـ.
- ٩- ولد عام ١٣٩٥هـ وتوفي عام ١٤٠٠هـ.
- ١٠- توفي بتاريخ ١٥ / ٢ / ١٤٠٨هـ وعمره ١١ سنة.
- ١١- توفي يوم الأحد عصرًا بتاريخ ٢٧ / ١ / ١٤٢٤هـ الموافق ٣ / ٣ / ٢٠٠٣م.
- ١٢- توفي يوم الجمعة صباحاً بتاريخ ١١ / ٩ / ١٤١٨هـ إثر حادث على طريق الدمام الأحساء وهو قادم من الدمام. تاريخ ميلاده عام ١٣٩٦هـ.
- ١٣- توفي يوم الاثنين الموافق ١٧ / ٣ / ١٤٢٤هـ - ٢٠٠٣م.
- ١٤- توفي يوم السبت الموافق ٦ / ٢ / ١٤٢٥هـ.

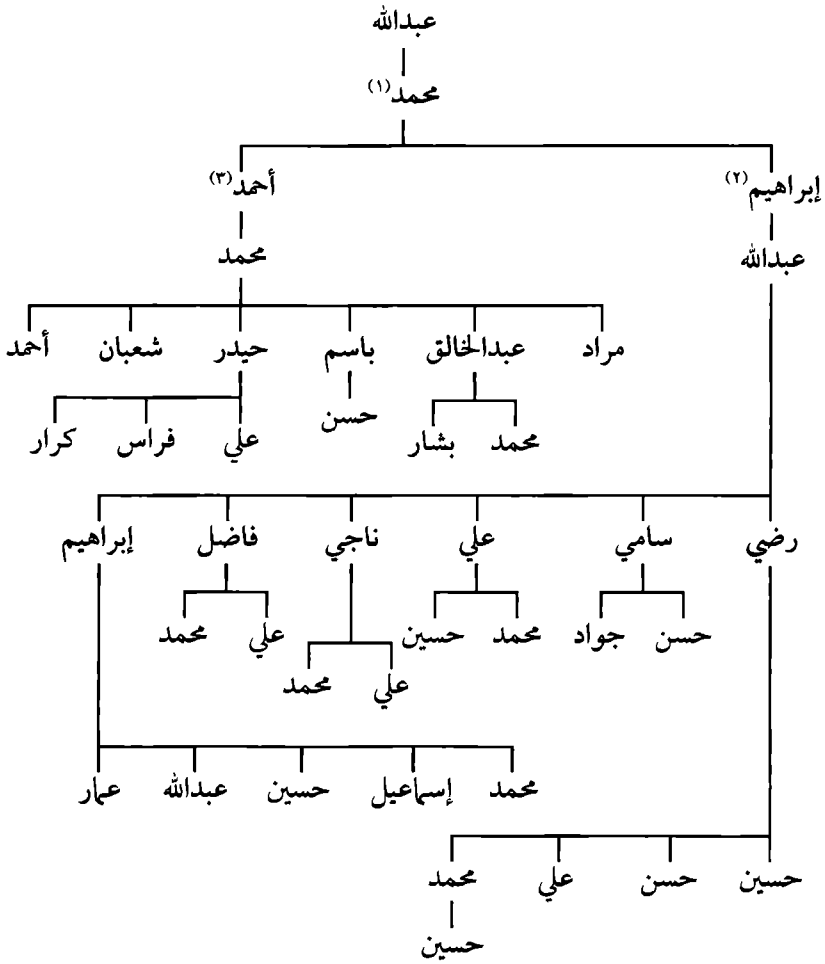

تابع عائلة العيثان

معلومات تابعة لـ (مشجر) عائلة العيثان:

- ١- توفي في حدود ١٣٤٠هـ.
- ٢- توفي في حدود ١٣٦٠هـ وعمر ابنه عبدالله ١٣ سنة.
- ٣- توفي في حدود ١٣٦٣هـ.

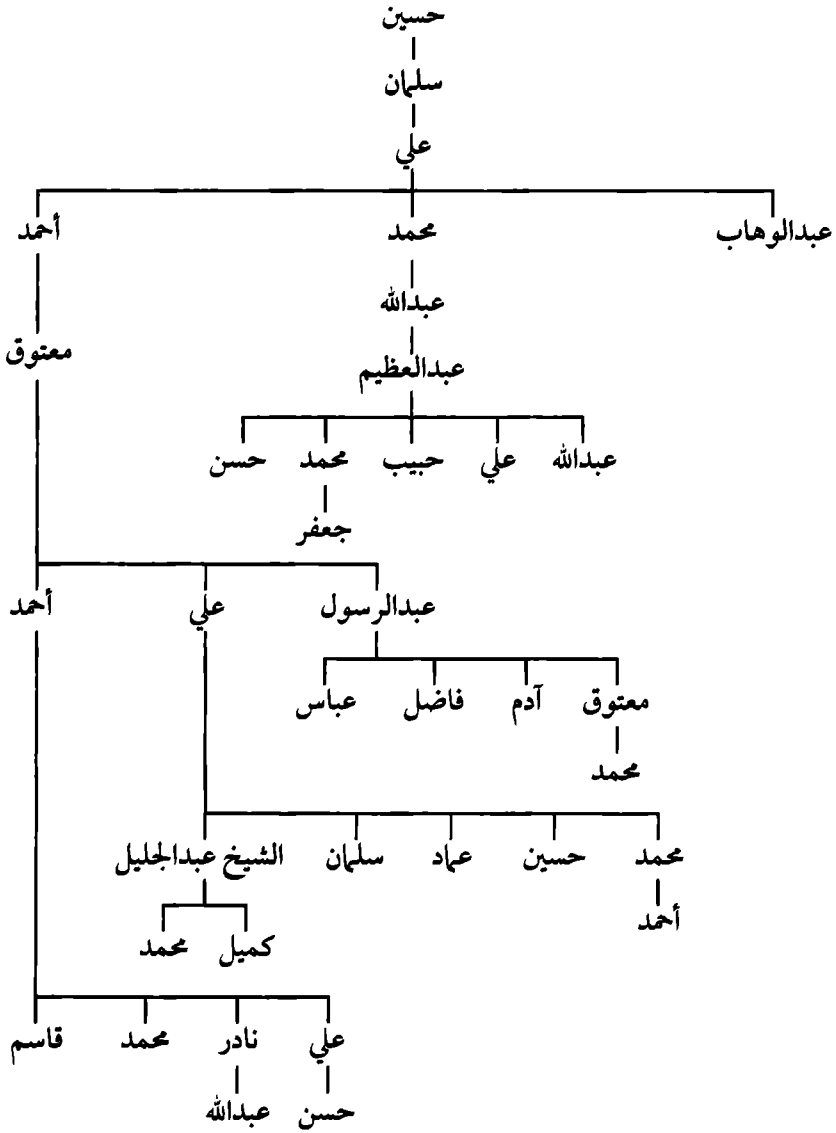

عائلة العيثان (الموجودة في العقار)

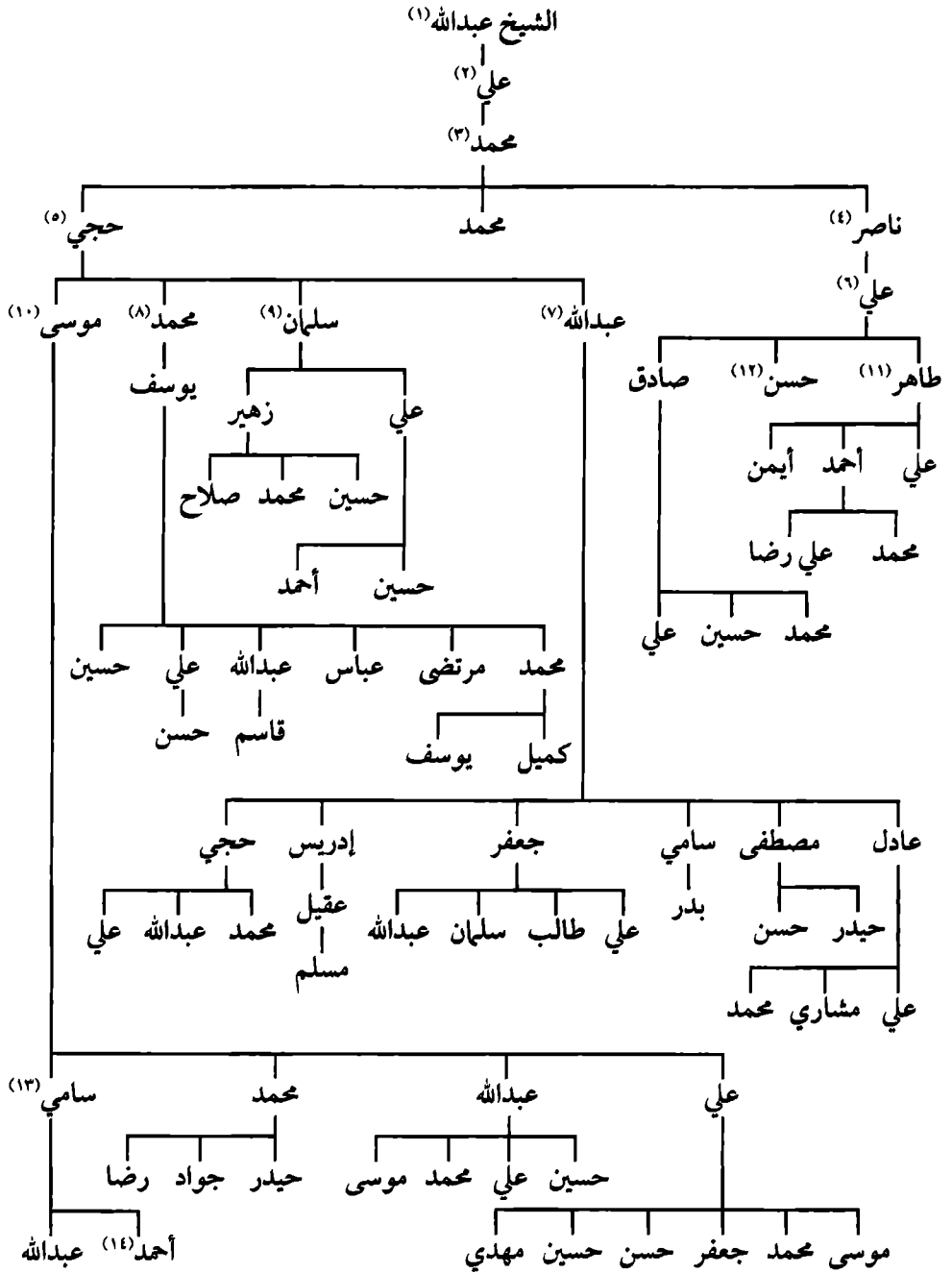

عائلة العيثان فرع الهفوف

معلومات تابعة لـ (مشجّر) عائلة العيثان:

- ١- هو الذي كان ملازماً للشيخ أحمد بن زين الدين الأحسائي عام ١٢٤١هـ عندما كان متوجّهاً للمدينة المنورة.
 - ٢- هناك احتمال كبير جداً أنه هو الذي أطلق عليه لقب المنحاش، وأيضاً هناك احتمال أنه موجود في عام ١٣٠٠هـ.
 - ٣- ولد في حدود ١٢٨٠هـ وتوفي عام ١٣٣٩هـ. ويذكر في الوثائق القديمة تحت اسم (ابن المنحاش)، وهو الذي يقصده المؤرخ/ جواد الرمضان بأنه نزح من القارة في منتصف القرن الثالث عشر الهجري.
 - ٤- ولد عام ١٣١٠هـ، كان موجوداً على قيد الحياة عام ١٣٧٥هـ.
 - ٥- توفي.
 - ٦- توفي في نهاية شعبان عام ١٤١٠هـ.
 - ٧- توفي بتاريخ ٦/٨/١٤٠٨هـ.
 - ٨- توفي في شهر رجب عام ١٤٠٣هـ.
 - ٩- توفي.
 - ١٠- توفي بتاريخ ٢/١٢/١٣٨٧هـ.
 - ١١- توفي عام ١٤٢٦هـ.
 - ١٢- توفي.
 - ١٣- توفي ليلة الأحد الموافق ١٦/٨/١٤١٦هـ.
 - ١٤- ولد بتاريخ ١٨/٥/١٤١٤هـ، وتوفي بتاريخ ١٣/١/١٤١٧هـ إثر غرقه في بركة سباحة.
- استفدنا من بعض المعلومات من أبناء العمّ الأخ/ أحمد طاهر العيثان، أبو محمد، والأخ/ عبدالله موسى العيثان، أبو موسى.

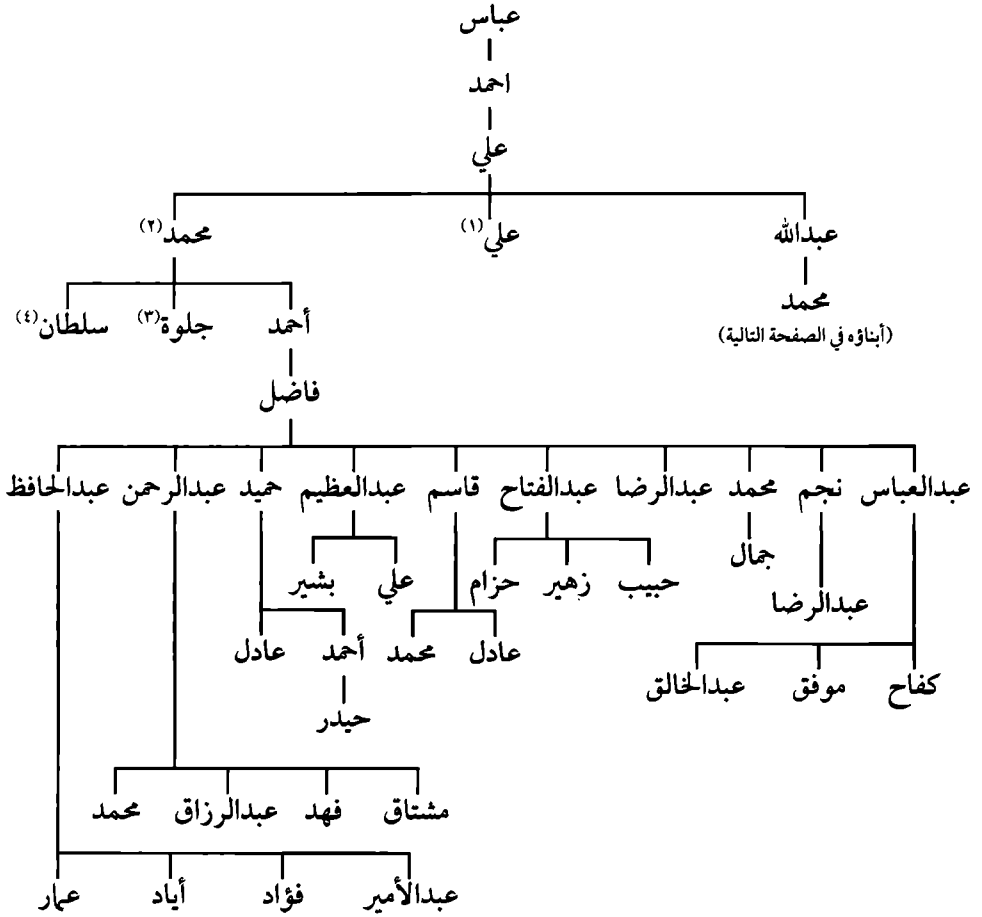

عائلة العيثان فرع البصرة.. ويعرفون بـ (الكوفي)

معلومات تابعة لـ (مشجّر) عائلة العيثان:

- ١- وهو من مواليد الأحساء.
- ٢- كان موجوداً في الأحساء. زوجته أمينة العيثان.
- ٣- سمّيت بهذا الاسم؛ لأنها أجليت من الأحساء إلى العراق وهي لم تتزوج، وهي خطيبة معروفة.
- ٤- وهو أكبر من أخيه أحمد.

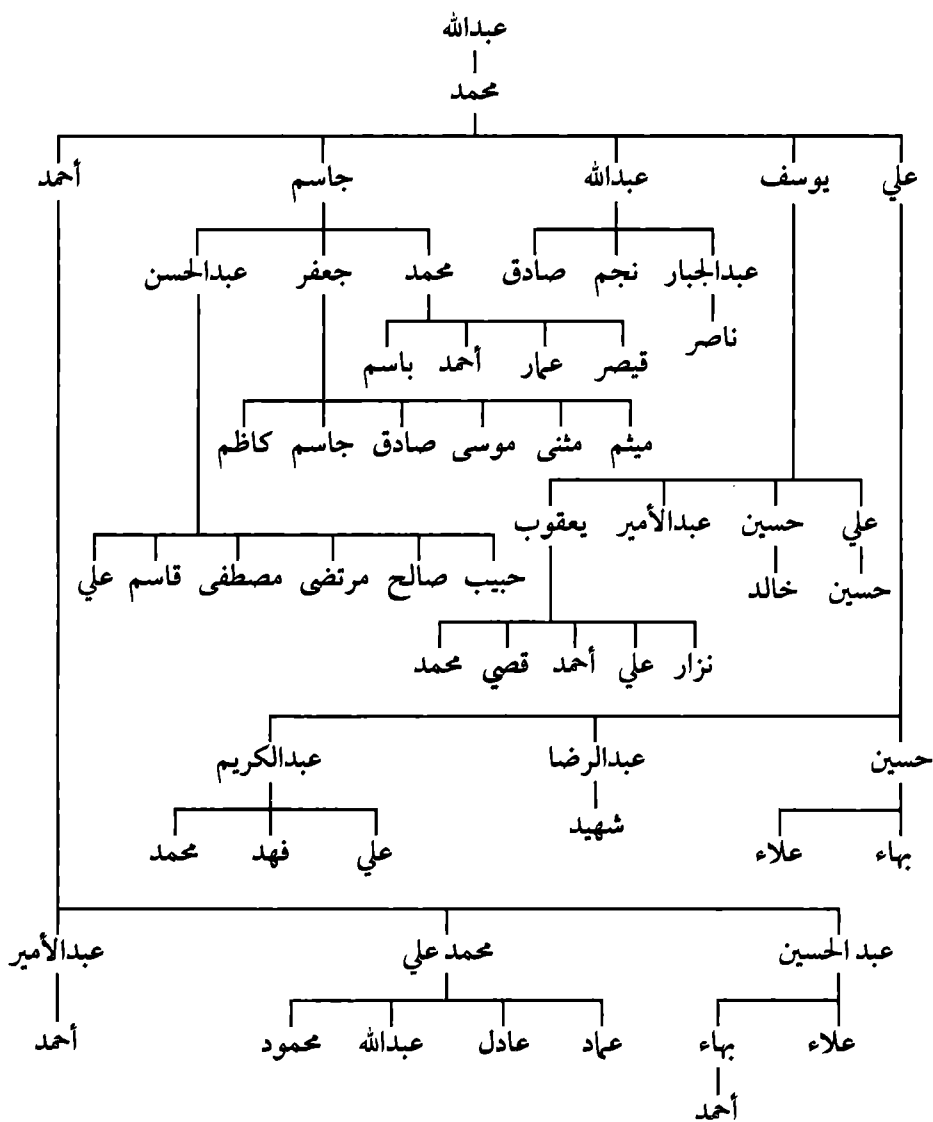

عائلة العيثان تابع فرع أهل البصرة

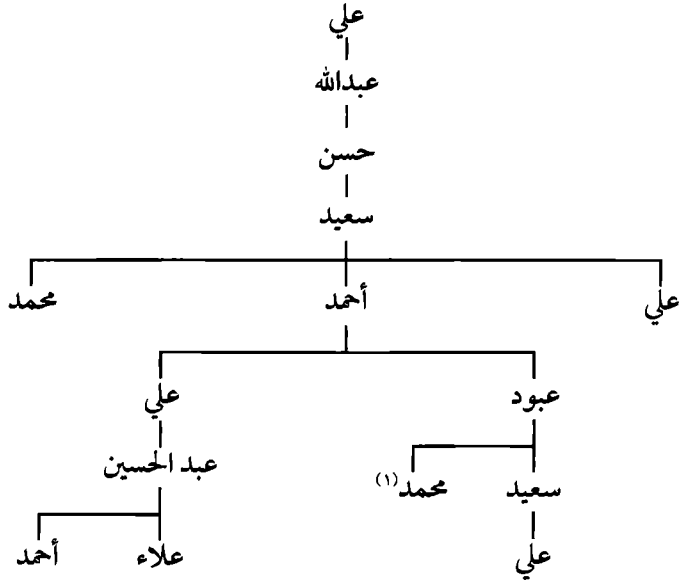

١- توفي، لديه بنات فقط.

عائلة العيثان تابع فرع أهل البصرة

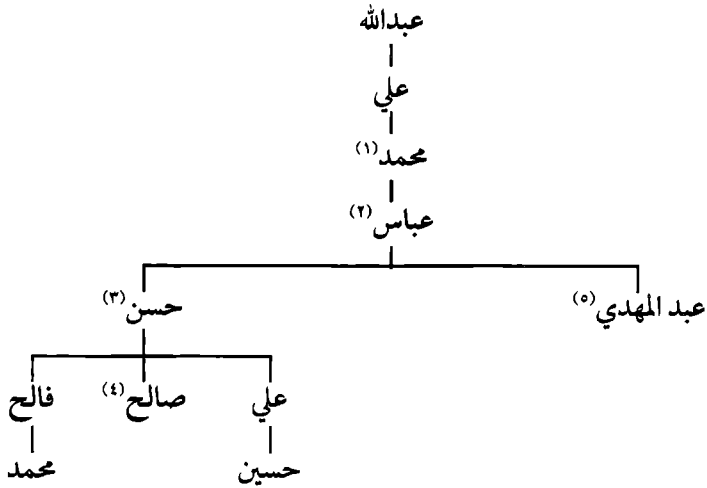

عائلة العيثان تابع فرع أهل البصرة

١- وهو معروف ومشهور بـ محمد (أبو لغد) توفي عام ١٩٢٥ م.

٢- توفي عام ١٩٥٠ م.

٣- توفي عام ١٩٩٠ م.

٤- مفقود.

٥- لديه أربع بنات.

٦٩- عائلة.. أبو سنة

أبو سنة، عائلة كانت موجودة في السابق في قرية البطالية، وكان يطلق عليهم عائلة (آل ثليث^(١))، ويبدو أن الصحيح (مثيلث) كما وجدناه في بعض الوثائق القديمة.

أيضاً ذهب قسم منهم إلى مدينة المبرز ولا يزالون إلى يومنا هذا، وهم: حجي أبو سنة، أولاده: طاهر، عبدالله، فهد. وجاء قسم منهم إلى قرية القارة وهم موجودون إلى يومنا هذا.

سبب التسمية كما نخبرنا الحاج علي بن محمد أبو سنة في مقابلة معه يوم الخميس صباحاً - في مجلس الخل - الموافق ٢٧ / ١١ / ١٤٢٣ هـ وكان معي الأديب الشاعر حسن بن محمد العيثان، أبو ضياء، قوله: إن معظم العائلة قد (ماتوا) أي انقضوا، فأطلق فرد عليهم لقب أبو سنة..

لهم أقارب وأبناء عمّ في العراق (العشار) يحملون نفس الاسم. أيضاً يوجد لهم أقارب في قرية الطريبيل.

هذه وثيقة وجدنا بها هذه الأسماء من عائلة أبو سنة:

رحمة بنت خليفة بوسنة، أولادها: علي، أحمد، آمنة.

أبناء صالح بن مثيلث

(١) هذا ما ذكره لنا أحد أفراد عائلة أبو سنة، ولكننا وجدنا وثيقة بتاريخ ١٢٨٧ هـ ورثة صالح بن مثيلث وهم علي وأحمد وأمنة أولاد صالح والدتهم رحمة بنت خليفة بوسنة، فيبدو من هذه الوثيقة أن عائلة أبوسنة هم أقارب لعائلة مثيلث.

سعد بن خليفة بوسنة

ذي الحجة / ١٢٨٧ هـ

ويبدو أن هذه العائلة كانت قديماً موجودة في بلدة البطالية.

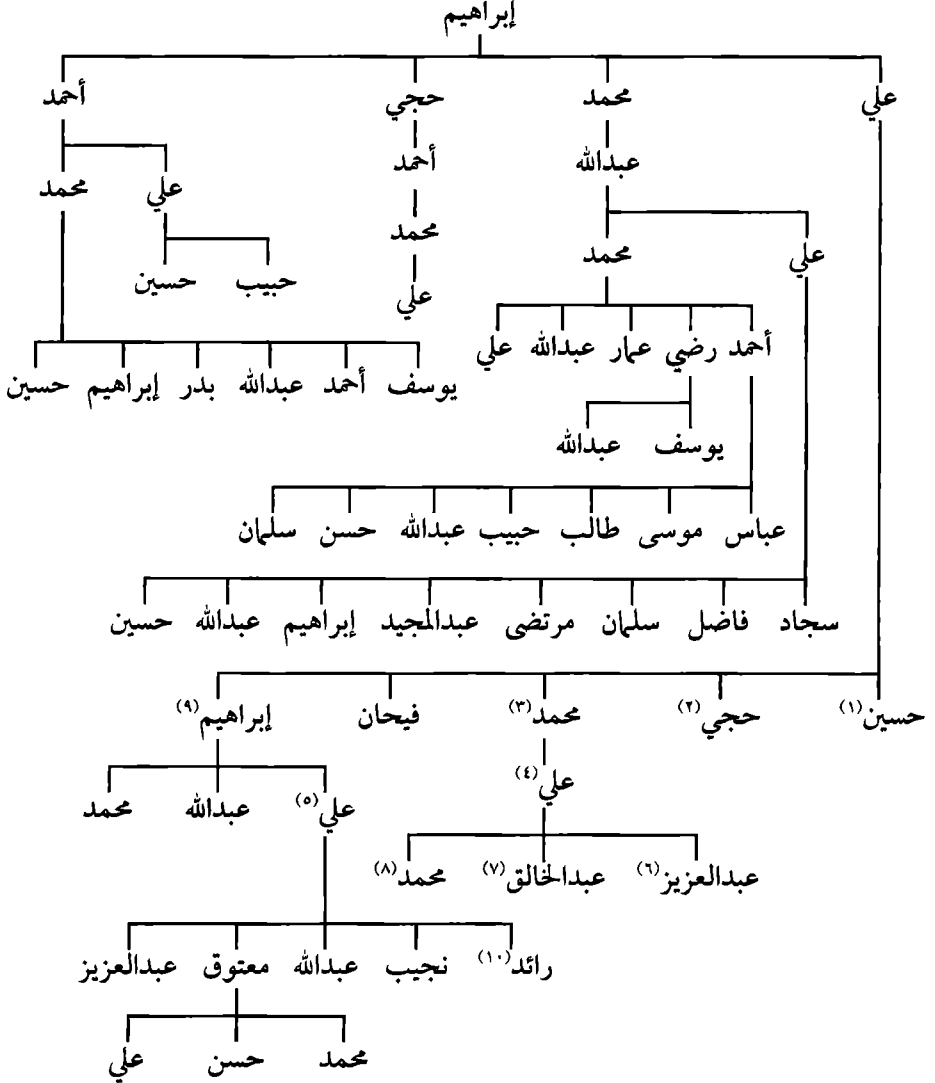

عائلة.. أبو سنة

معلومات تابعة لـ (مشجّر) عائلة أبو سنة:

- ١- له بنت واحدة. توفي في القارة.
- ٢- توفي في القارة.
- ٣- توفي في شهر جمادى الآخرة عام ١٤٠٦هـ.
- ٤- أجريننا معه المقابلة للتعريف بأسرتهم. جميع أبنائه ماتوا.
- ٥- توفي بتاريخ الأربعاء الموافق ١٧ / ١٠ / ١٤١٦هـ.
- ٦- ٧- ٨- ماتوا جميعاً.
- ٩- توفي بتاريخ ١٥ / ١ / ١٤١٤هـ.
- ١٠- توفي يوم السبت الموافق ١١ / ٦ / ١٤١٣هـ.

٧٠- عائلة الراشد

ذكرهم المؤرخ الأديب جواد الرمضان في كتابه مطلع البدرين ص ٥٢٧ بقوله: «آل راشد من الحمائل الأحسائية الكريمة وفيهم خطباء وشخصيات مرموقة وهم يسكنون القرى الشرقية مثل (غمسي) و (الحوطة) و (القارة) وفي مدينة الخبر والهفوف...».

وجدنا أسماء في بعض الوثائق القديمة متعلقة بهذه الأسرة:

- محمد علي خليفة الراشد، رجب / ١٢٧٥هـ.
- محمد علي بن خليفة بن صالح الراشد ٧ / ٤ / ١٢٦٨هـ.
- أحمد بن إبراهيم بن عبد الله بن راشد، وصالح بن عبد الله بن راشد ١٠ / ٢ / ١٢٠١هـ.
- ناصر الراشد، توفي بتاريخ ١١ / ٩ / ١٤١٥هـ.
- نجبرنا المرحوم عبد المحسن الحمود أن عائلة الراشد لقبهم (الغمساوي) وأطلق عليهم ذلك اللقب؛ لأنهم قدموا من قرية (غمسي).

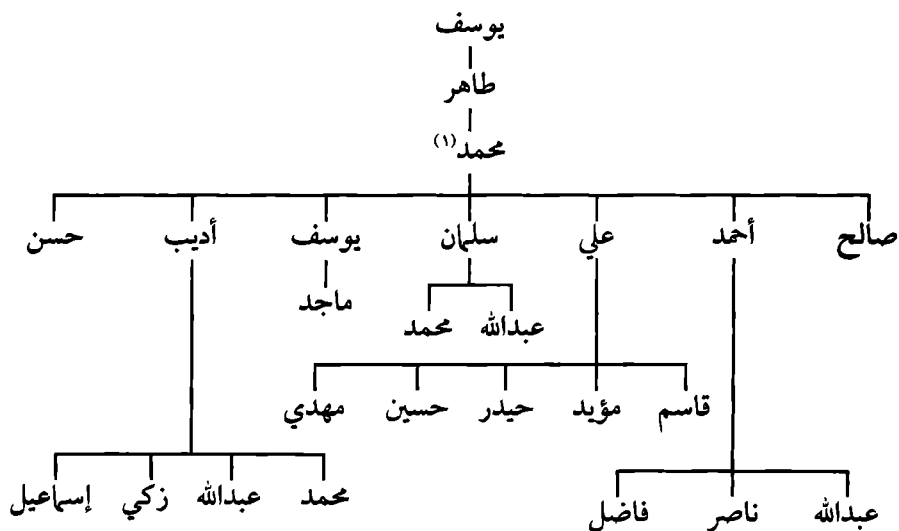

١- توفي بتاريخ ١٠/٩/١٤٣٤هـ.

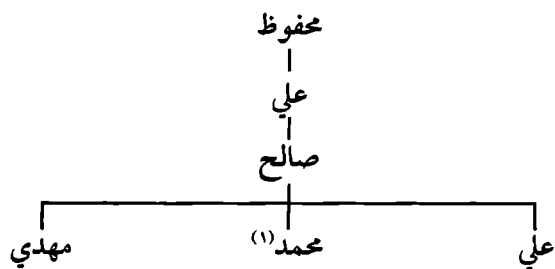
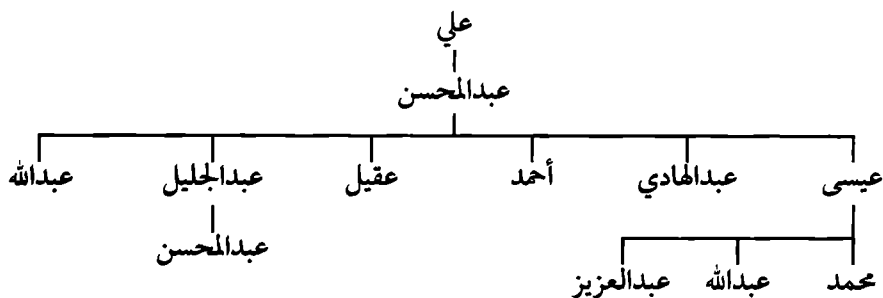

عائلة الراشد

ناصر
|
يوسف
|
ناصر^(٢)
|
عبدالمحسن

تابع فروع أسرة الراشد

١- توفي بتاريخ ٢٧/٩/١٤٢١هـ إثر حادث وعمره ٢٤ سنة.

٢- توفي يوم الجمعة الموافق ١١/٩/١٤١٥هـ.

٧١- عائلة الغافلي

وهي عائلة كبيرة ذات شهرة واسعة ومكانة مرموقة في المجتمع، وقد أخبرونا أنهم أبناء عمّ مع عائلة (الشخص).

«وآل غافلي نسبة إلى جدّ لهم اسمه السيد غافل بن السيد علي بن السيد أحمد الموسوي الحسيني وهو من أهل النصف الأول من القرن الثاني عشر الهجري، ومن المعاصرين للشيخ علي بن إبراهيم آل عيثان»^(١) وهو موجود عام ١١٥٠هـ بموجب وثيقة.

ومن طلبة العلم الشرعي: السيد عدنان بن السيد إبراهيم بن السيد محمد بن السيد علي الغافلي نزيل قرية الشعبة المعروفة في قرى الأحساء الشمالية.

وقد وجدنا أسماء في الوثائق القديمة تخصّ عائلة الغافلي نذكرها هنا للفائدة:

- هاشم إبراهيم الغافلي متواجد بتاريخ ذي القعدة ١٢٨٦هـ.

- إبراهيم محمد الغافلي وابن أخيه محمد علي الغافلي ٢٧/٥/١٢٨٤هـ.

- علي محمد الغافلي ١٢/١١/١٢٧٦هـ.

(١) أعلام الأحساء ص ٢٩٩، جواد الرضوان.

- علي الغافلي إبراهيم الغافلي ١٢/٢٦/١٢٧٢هـ.
 - محمد إبراهيم الغافلي ١٢/شعبان/١٣١٩هـ.
 - إبراهيم الغافلي ١٠/٣/١٢٦٣هـ.
 - ابراهيم الغافلي ١٩/١٢/١٢٤٨هـ.
 - إبراهيم الغافلي ٥/٢/١٢٨٢هـ.
- وقد استفدنا من الأستاذ أحمد حسين الغافلي، أبو يوسف، في تكوين (مشجر) الأسرة.



وثيقة تبين ذكر اسم غافل جد الأسرة حيث ذكر ابنه السيد إبراهيم بن غافل عام ١١٧٥هـ

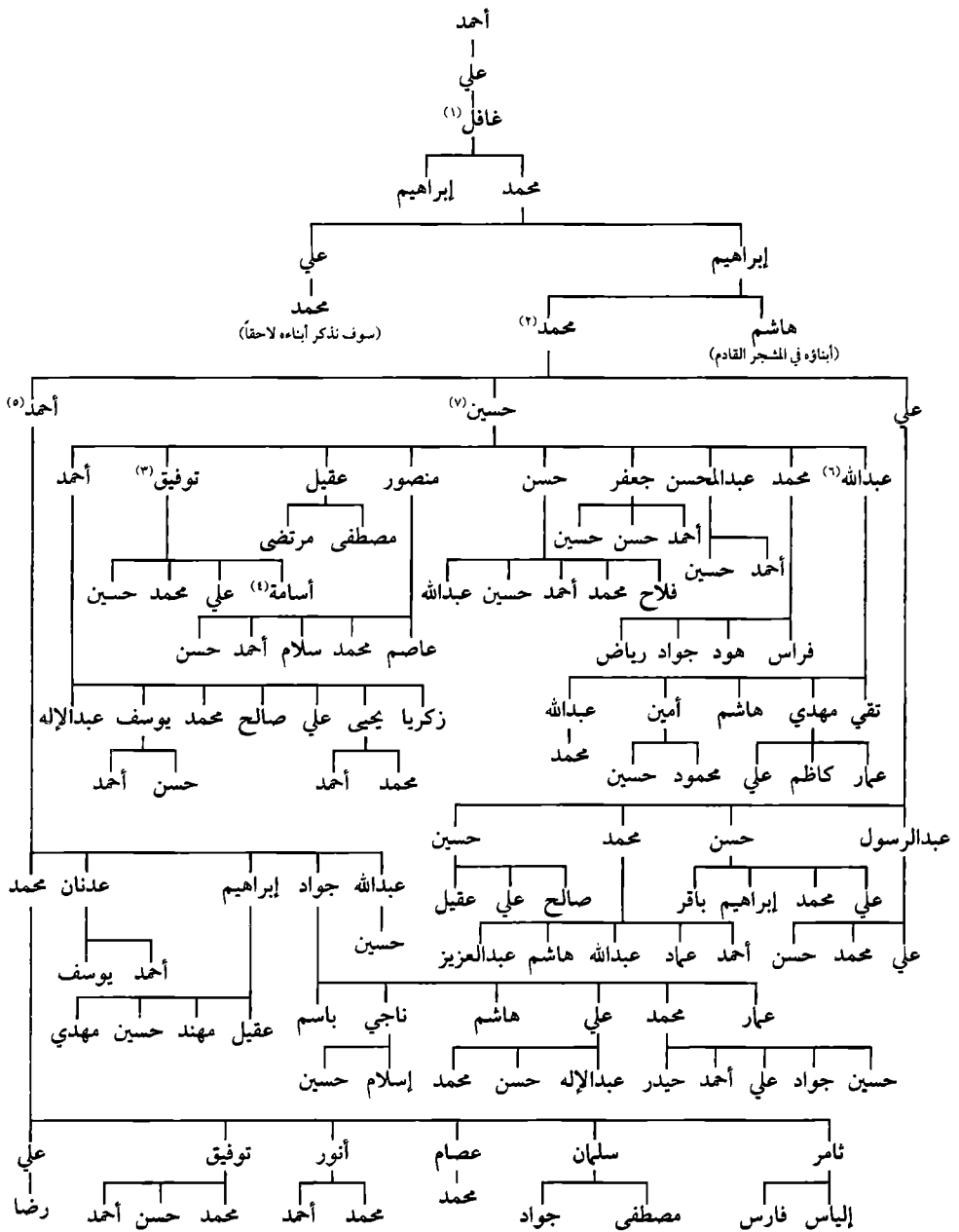

عائلة الغافلي

معلومات تابعة لـ (مشجّر) عائلة الغافلي:

- ١- أخذت أسرة الغافلي الاسم من هذا الجدّ (غافل)، ولهذا لقبوا بالغافلي.
- ٢- توفي عام ١٣٦٧هـ.
- ٣- توفي مع أبنائه: أسامة، حنان، غفران، يوم الاثنين ٦/١٠/١٤١٣هـ؛ نتيجة حادث مؤلم أثناء قدومهم من الدمام إلى الأحساء ليلاً وعمره ٣٨ سنة.
- ٤- توفي مع أبيه وعمره ١٢ سنة.
- ٥- توفي بتاريخ ٢٤/٢/١٤٢٠هـ.
- ٦- توفي.
- ٧- توفي عام ١٤٠٠هـ.

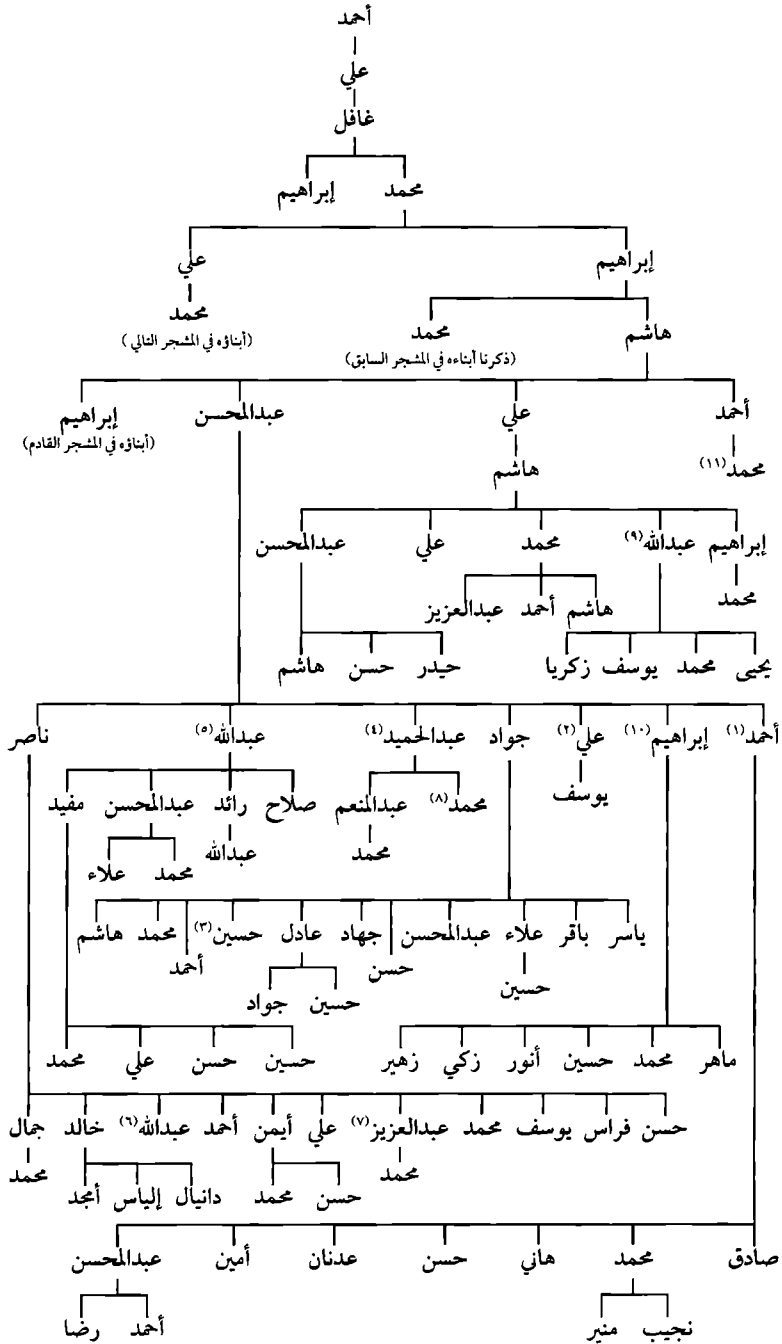

تابع عائلة الغافلي

معلومات تابعة لـ (مشجّر) عائلة الغافلي:

- ١- زوجته بنت الشيخ علي بن الشيخ محمد العيثان، توفي بتاريخ ليلة الخميس الموافق ٤-٥/١٢/١٤١٨هـ - ١-٢/٤/١٩٩٨م.
- ٢- توفي يوم السبت ١٦/ ربيع الآخر / ١٤٢٢هـ - ٧/ يوليو / ٢٠٠١م، إثر حادث أليم.
- ٣- توفي الخميس ٢٣/٨/١٤١٤هـ، وعمره ١٤ سنة.
- ٤- توفي.
- ٥- توفي مساء الاثنين الموافق ٢/١/١٤٢٥هـ.
- ٦- سابقاً اسمه (مراد).
- ٧- سابقاً كان اسمه (هشام).
- ٨- توفي بتاريخ ١٤/١١/١٤٠٧هـ وعمره ١٢ سنة.
- ٩- توفي بتاريخ ١٠/١٢/١٤٣٢هـ.
- ١٠- توفي في شهر ذي الحجة عام ١٤٣٤هـ.
- ١١- لديه أربع بنات، من ضمنهم أمّ عبد المنعم عبد الحميد الغافلي، توفي في الثمانينيات الهجرية.

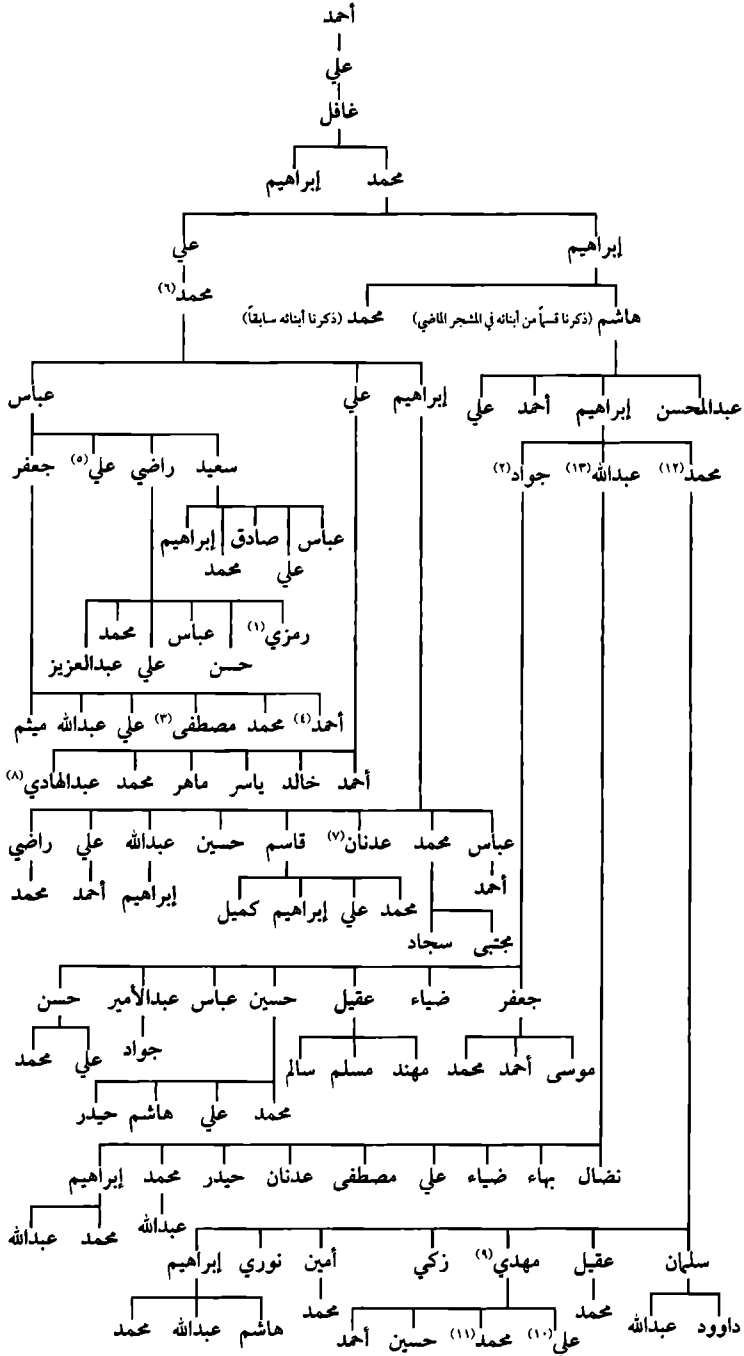

تابع عائلة الغافلي

معلومات تابعة لـ (مشجّر) عائلة الغافلي:

- ١- توفي يوم الثلاثاء الموافق ١/١١/١٤١٤هـ، وعمره ١٨ سنة.
- ٢- توفي يوم الجمعة ٢٩/رجب/١٤١٦هـ.
- ٣- توفي بتاريخ ٢١/٨/١٤١٩هـ.
- ٤- توفي يوم الاثنين الموافق ٨/٩/١٤٢١هـ.
- ٥- توفي بتاريخ ٢٨/٤/١٤٠٦هـ في حادث وعمره ٢٣ سنة ولم يتزوج.
- ٦- صاحب حملة الحج.
- ٧- وهو السيد عدنان المعروف الذي يسكن بلدة الشعبة، وهو إمام جماعة، درس في العراق.
- ٨- ساكن في بلدة الشعبة.
- ٩- ويعرف بـ(عبد الهادي).
- ١٠-١١- توفياً في حادث أثناء قدومها من المدينة المنورة.
- ١٢- توفي.
- ١٣- توفي.

٧٢- عائلة المرزوق

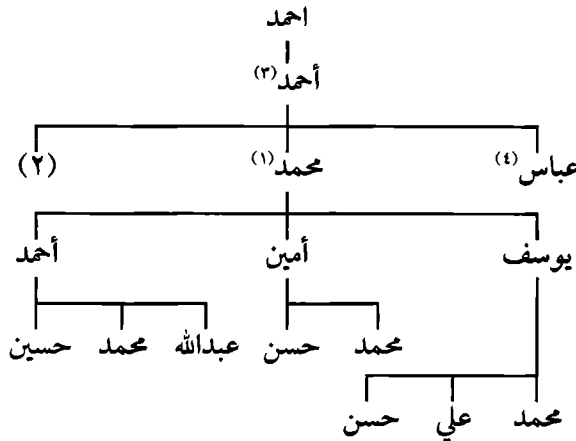

١- وهو المسحراتي، (أبو طويلة)، عمل قديماً في هذه المهنة لمدة ٢١ سنة، أي بدأ مزاولتها في السبعينيات الهجرية تقريباً وهو أول من بدأ هذه المهنة. توفي يوم الأحد الموافق ٢٨/١٠/١٤٢٧هـ. أمه عمرة بنت علي المرزوق.

٢- زوجة الحاج المرحوم علي حجي المسعود.

٣- توفي في حدود الثمانينيات الهجرية.

٤- توفي وهو صغير.

بقيت في محاولات متعدّدة لفترة طويلة مع بعض أفراد العائلة من أجل تزويدي بمعلومات عن عائلتهم، ولكننا لم نحصل على شيء.

وهذه المعلومات التي بين يديك عزيزي القارئ هي متفرقة أخذتها من هنا وهناك.

عبدالله بن علي المرزوق أخ أم المرحوم / محمد المرزوق.. ذهب للبحرين وتزوج بها ولم ينجب حتى توفي.

٧٣- عائلة الجفري

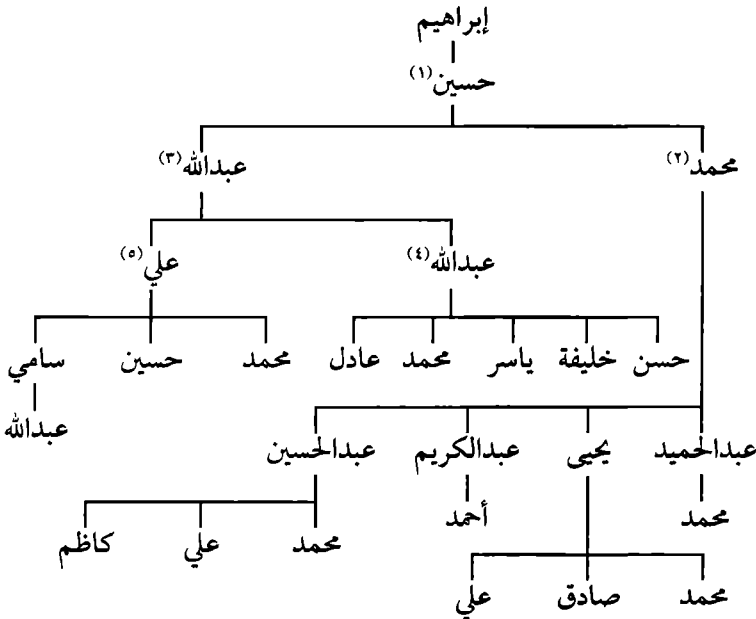

معلومات تابعة لـ (مشجر) عائلة الجفري:

١- كان دائماً يذهب إلى بلدة الجفر لكي يرى أصدقاءه، وحينما قدم فرد من خارج القارة يسأل عنه باسمه (حسين البراهيم) لم يعرفه أحد من أهل بلدة القارة، قال لهم ذلك الفرد وهو يصفه لأهالي البلدة: هذا اللي دائماً يذهب إلى بلدة الجفر. فأطلق عليه في البداية (الجفراوي) بعد ذلك عرف بـ (الجفري).

٢- هو وأبناؤه يسكنون مملكة البحرين.

٣- توفي في حدود ١٤١٦ هـ. وقد سكن فترة في البحرين (الماحوز).

٤- توفي يوم الاثنين الموافق ٢٤ / ١ / ١٤٠٩ هـ.

٥- توفي يوم الخميس الموافق ١٥ / ٤ / ١٤٣٣ هـ، أخبرنا في مقابلة معه في مكتبه في القارة أن (أصلهم (الرشيد) وهم يحملون اسم العائلة في (بطاقة الأحوال المدنية). هناك رأي أن عائلة الجفري من (الجشة) من عائلة (المليفي).

هناك فرد اسمه: علي بن حسين الرشيد، توفي بتاريخ ليلة الخميس الموافق ١٥ / ٩ / ١٤١٤ هـ.

٧٤- عائلة القنبر

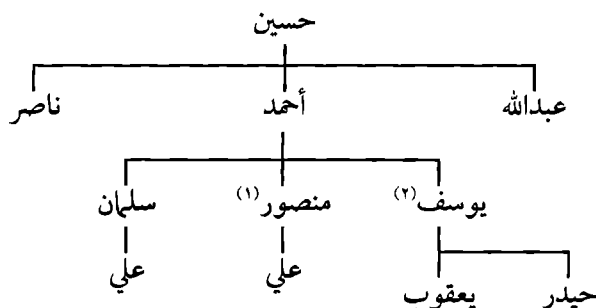

١- توفي عام ١٤٠٢ هـ.

عائلة القنبر موجودة في العمران والمبرز.

٢- يوسف القنبر. موجود في القارة في فريق مضر. توفي يوم الثلاثاء الموافق ٢٩ /

٣ / ١٤٢٨ هـ.

٧٥- عائلة الصفواني

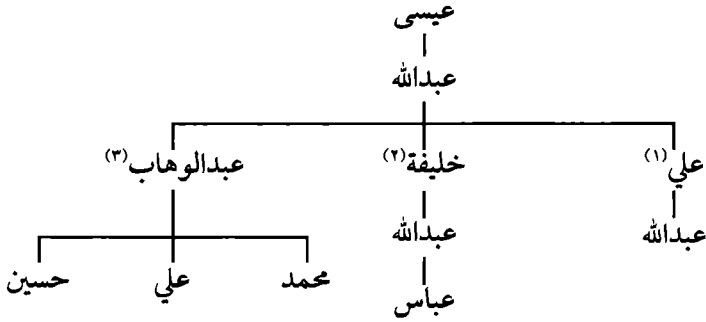

١- ساكن في الهفوف.

٢- هو الذي قدم إلى القارة من ٤٠ سنة تقريباً، أي في حدود الثمانينيات الهجرية.

٣- ساكن في الهفوف.

وقد أخبرنا الحاج عبد الله الصفواني، أبو عباس أن أصل عائلتهم من الهفوف (الفاضلية).

٧٦- عائلة الجويد

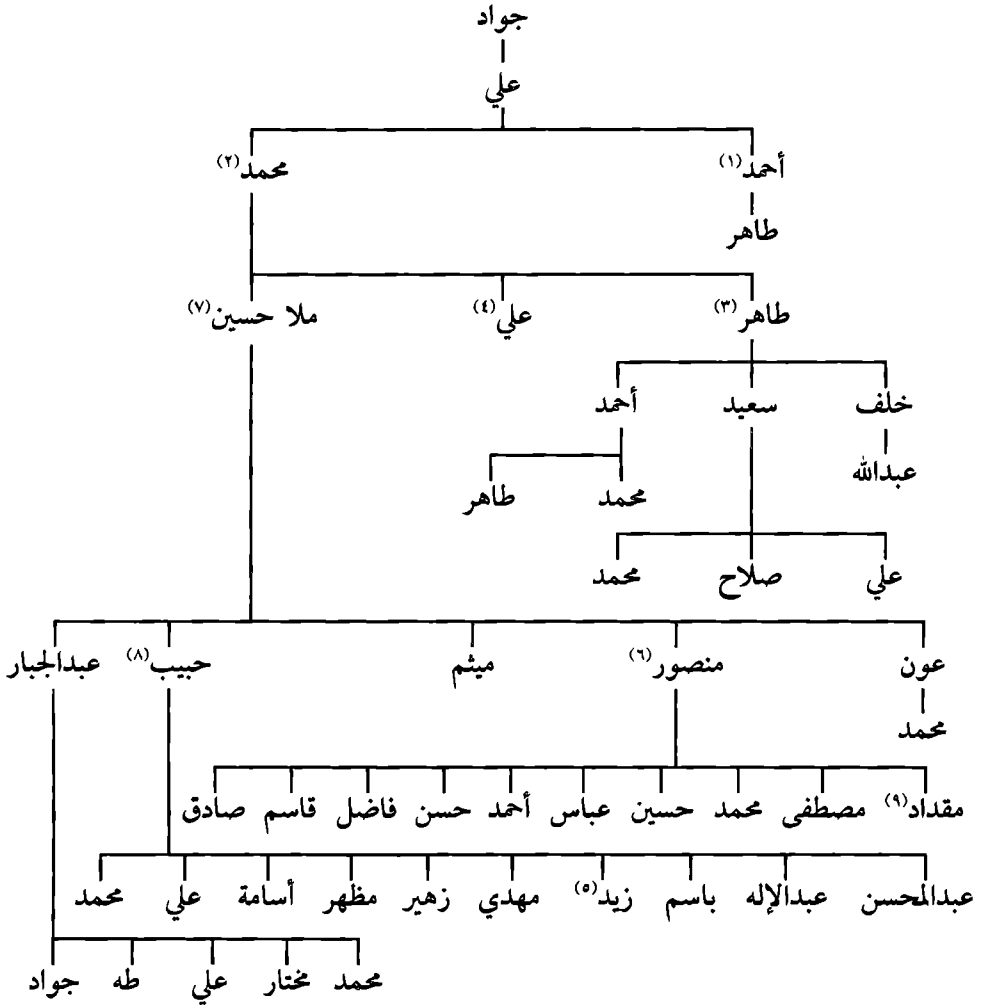

معلومات تابعة لـ (مشجر) عائلة الجويد:

١- سكن في بلدة العمران مع أبنائه.

٢- هو الذي قدم إلى القارة.

٣- توفي.

٤- توفي، ليس لديه أولاد.

- ٥- توفي يوم الاثنين الموافق ١٦/٧/١٤٢٠هـ وعمره ١٤ سنة.
 ٦- يعرف بـ (ناصر)، توفي يوم الاثنين الموافق ٦/٣/١٤١٤هـ.
 ٧- توفي يوم الأحد الموافق ٢٢/٤/١٤٣٢هـ.
 ٨- توفي يوم الجمعة الموافق ١٠/٥/١٤٣٤هـ.
 ٩- توفي بتاريخ ١٩/٩/١٤٢٧هـ.

توجد عائلة الجويد في قرية (الصبايخ) بالعمران، وهي تمثل جزءاً كبيراً جداً من هذه القرية، أيضاً يوجد لهم أقارب وأبناء عمّ في الخبر والدمام.

٧٧- عائلة السالم (الغني)

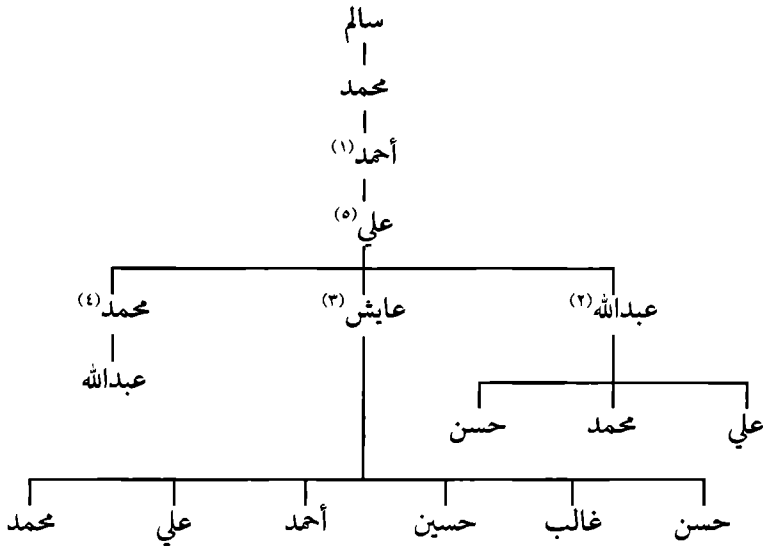

- ١- هو الذي أطلق عليه لقب (الغني) ريباً لحصوله على ثروة أو ما شابه ذلك.
 ٢- وهو معروف ومشهور بـ (سمير).
 ٣- هو الذي زوّدنا بالمعلومات في لقاء معه عام ١٤٢٤هـ وأخبرنا أن عائلتهم أصلها (عائلة المعبيد) (الثانية) في القارة).
 ٤- وهو معروف ومشهور بـ (عبد الرؤوف).
 ٥- توفي يوم الخميس الموافق ٥/٥/١٤٢٥هـ.

٧٨- عائلة الفرّج

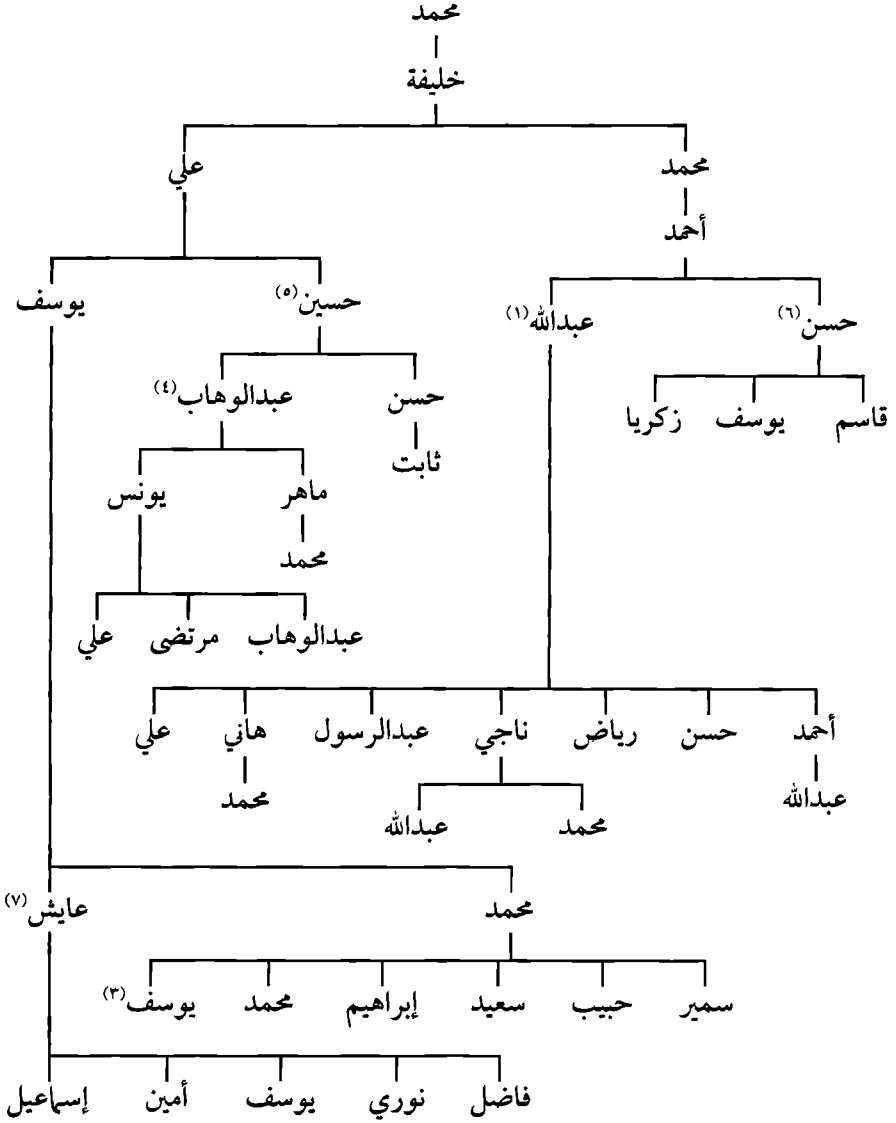

معلومات تابعة لـ (مشجّر) عائلة الفرّج:

١- توفي يوم السبت الموافق ١٤/٧/١٤٢٠هـ.

٢- توفي يوم السبت الموافق ٣/١/١٤٢٦هـ.

٣- توفي.

٤- توفي يوم الأحد الموافق ٢٤ / ٣ / ١٤٣٢ هـ.

٥- توفي يوم السبت الموافق ٧ / ٤ / ١٤٣٢ هـ.

٦- توفي بتاريخ ١٦ / ٣ / ١٤٣٣ هـ.

٧- توفي يوم الثلاثاء الموافق ٢٢ / ٧ / ١٤٣٣ هـ.

٧٩- عائلة العوض

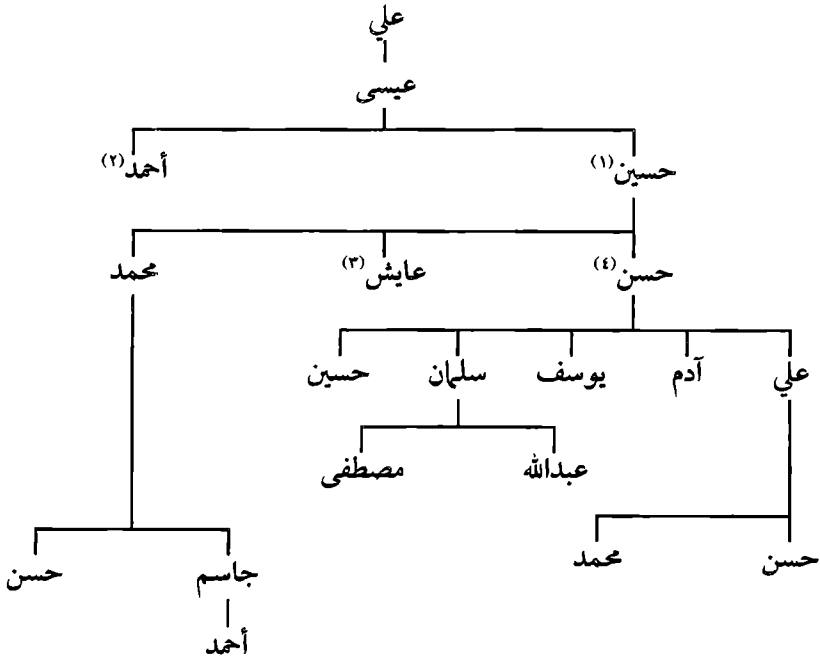

معلومات تابعة لـ (مشجّر) عائلة العوض:

١- توفي بتاريخ ٤ / ٣ / ١٤٠٥ هـ في حادث.

٢- توفي وعمره ١٨ سنة حيث سقط عليه جدار ومات، ولم يتزوج.

٣- لم ينجب إلا بنات، توفي في حادث في آخر ليلة من رمضان بتاريخ ٣٠ / ٩ /

١٣٩٥ هـ.

ويرجع أصل عائلة العوض (كما أخبرونا) إلى بلدة الطريبيل.
يوسف سلمان العوض توفي يوم الأربعاء بتاريخ ١٧ / ١١ / ١٤١٧ هـ.
علاء محمد عبد الوهاب العوض توفي بتاريخ ٢٣ / ٥ / ١٤١٩ هـ.
٤- توفي بتاريخ ٢٤ / ٤ / ١٤٠٥ هـ.

٨٠- عائلة الغنّام

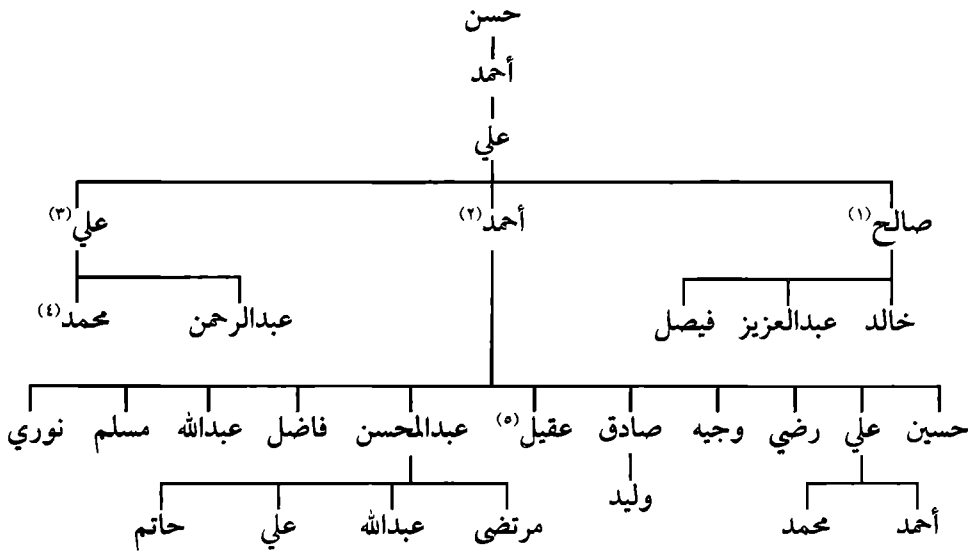

- ١- وهو يسكن بلدة البطالية مع أبنائه.
- ٢- هو الذي قدم إلى القارة وعمره ٢٠ سنة تقريباً، وأخبرنا من خلال لقائنا معه عام ١٤٢٤ هـ أن أصلهم من البطالية.
- ٣- وهو يسكن بلدة البطالية مع أبنائه.
- ٤- وهو ساكن في سيهات.
- ٥- توفي عصر الجمعة الموافق ٢٦ / ٣ / ١٤٣١ هـ وهو في ريعان شبابه.

٨١- عائلة المزيعل

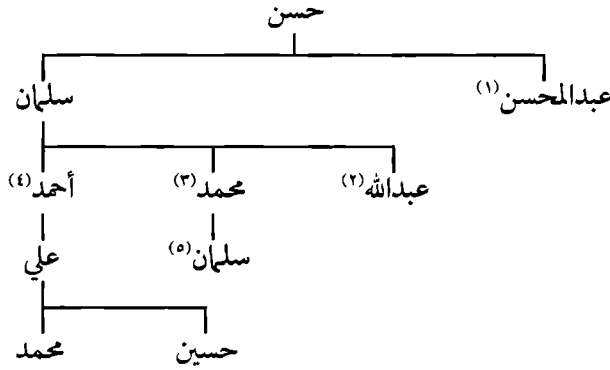

١- توفي وهو ساكن في بلدة التويثير، عنده بنت واحدة وتوفيت.

٢- توفي، وهو ساكن في بلدة التويثير.

٣- عاش فترة طويلة في بلدة القارة وكان يسكن في فريق الصفية وبيته سابقاً هو البيت الذي اشتراه حالياً عبد الخالق محمد العيثان، ذهب في آخر أيام حياته إلى بلدة الحليلة وتوفي وعمره ١٥٠ سنة تقريباً وهو من المعمرين.

٤- توفي وهو ساكن في بلدة التويثير مع أبنائه.

٥- ساكن في بلدة الحليلة.

٨٢- عائلة الهيشان

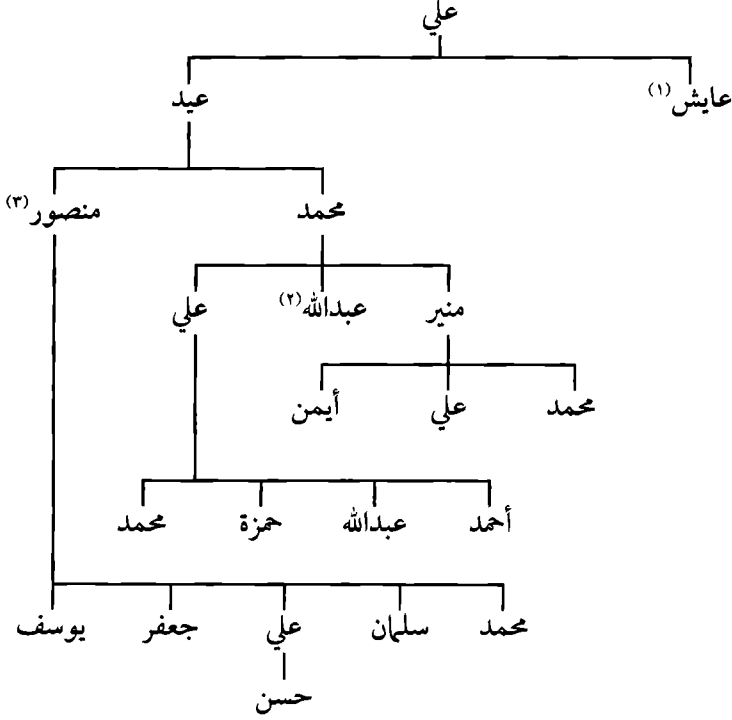

معلومات تابعة لـ (مشجر) عائلة الهيشان:

١- اسمه عائش الصافي، أي إن عائلته الصافي، تزوج من بلدة بني معن واستقرّ بها، لم ينجب. توفي في بني معن، ليس له عقب.

٢- توفي يوم الاثنين الموافق ١٠/٣/١٤١٠هـ، وهو صغير.

٣- توفي ليلة الاثنين الموافق ٢٤/١٢/١٤٢٤هـ.

أخبرنا الأستاذ منير الهيشان حينما سألناه في عام ١٤٢٤هـ بقوله: إن (الهيشان) لقب، والأصل هو (الصافي)، أي قبل أن يطلق علينا الهيشان كان يطلق علينا الصافي، أيضاً يكمل: إننا نلتقي مع عائلة (السلطان) الموجودين في فريق الجماعة وأصلنا من البطالية.

٨٣- عائلة الرشيد (والناصر)

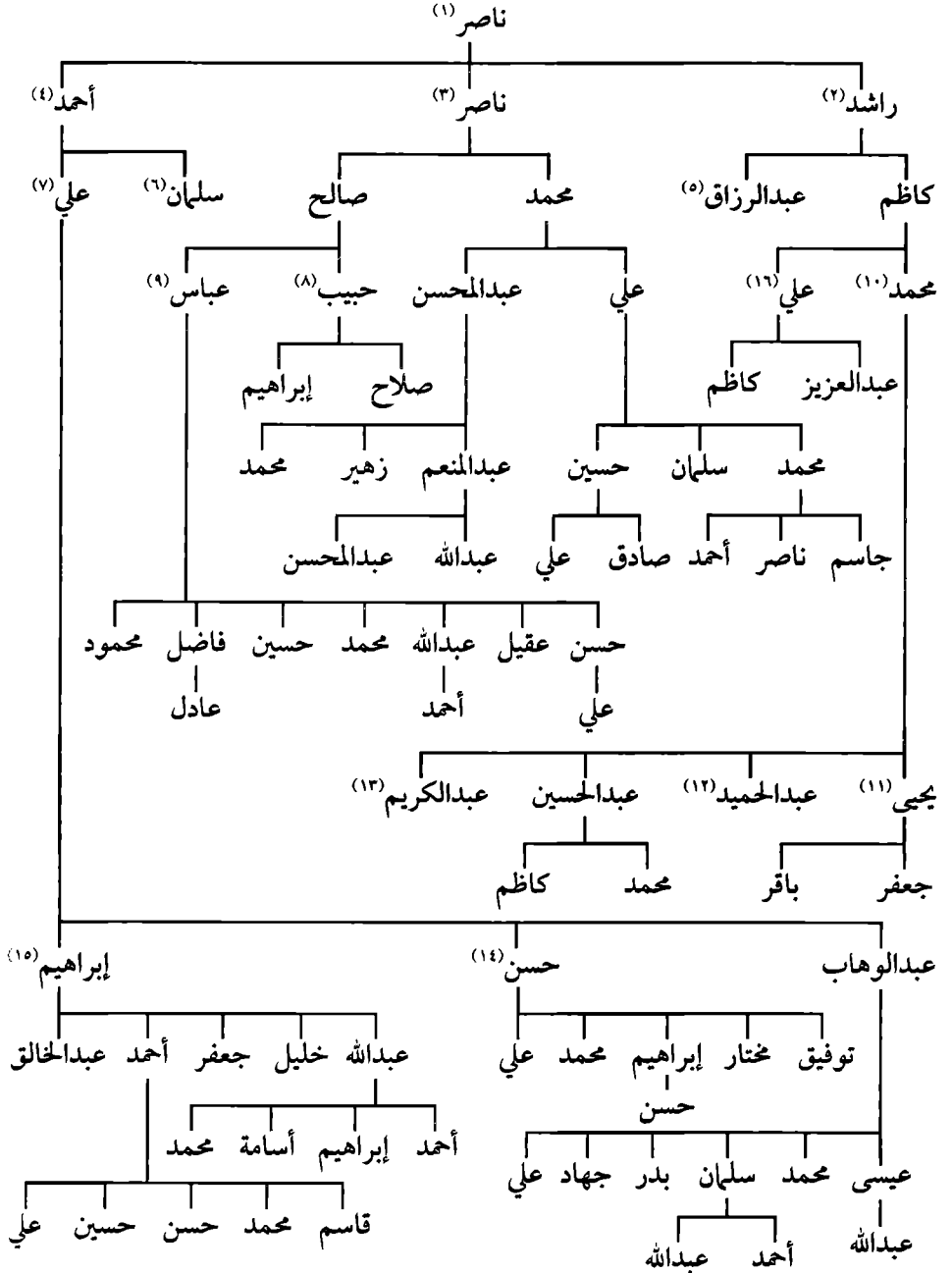

معلومات تابعة لـ (مشجّر) عائلة الرشيد والناصر:

- ١- توفي في حائل.
 - ٢- ٣- ٤- هم الذين قدموا من حائل إلى الأحساء واستوطنوا القارة وقد ولدوا جميعاً في حائل.
 - ٥- توفي في البصرة.
 - ٦- لديه بنت واحدة فقط.
 - ٧- تاريخ ميلاده ١٣١١هـ وتوفي بتاريخ ١٤٠٥هـ.
 - ٨- ٩- أولادهما في البحرين.
 - ١٠- توفي.
 - ١١- ١٢- ١٣- أولادهم في البحرين.
 - ١٤- ويعرف بـ (عبد المحسن)، وأخبرنا حينما التقيناه في بيته أن لهم أقارب في البصرة وأن جدّهم هو راشد، ولقبوا بالرشيد، وأن عائلة (الناصر) هم فرع من الرشيد وسمّيت بذلك نسبة لجدّهم (ناصر). توفي يوم الاثنين الموافق ٢٠/١١/١٤٢٤هـ.
 - ١٥- وهو يعمل في البناء توفي بتاريخ ١١/٦/١٤٠٢هـ، إثر سقوطه من مرتفع أثناء عمله.
 - ١٦- وهو في المبرز.
- هناك فرد اسمه: علي بن حسين الرشيد، توفي بتاريخ ليلة الخميس الموافق ١٥/٩/١٤١٤هـ.



المرحوم / السيد هاشم السيد صالح السادة



المرحوم حسين بن عيسى بو حمد



المرحوم/ عايش بن عبدالله العلي



المرحوم/ علي بن الشيخ ابراهيم الخزعل



السيد محمد العبد المحسن أبو عقيل



المرحوم/ سلمان أحمد العلي



المرحوم/ عبد الله حسين الحميدان



المرحوم/ إبراهيم الرشيد أبو عبد الله



الحاج عبدالله أحمد الحسين (الصبابي)



المرحوم/ عبد المحسن بن علي البدر



المرحوم/ أحمد حسين العيثان



المرحوم/ إبراهيم بن محمد الحمادي



المرحوم/ إبراهيم العيثان (الورد)



الحاج/ طاهر أحمد الرهيش



المرحوم/ عبد المحسن سلمان الأقمم



المرحوم/ محمد سلمان الأقمم



المرحوم/ محمد محمد العيسى (حمدان)



المرحوم/ عمران أحمد أبو حليقة



المرحوم/ عبدالله بن حسن الشبعان



الحاج/ عبدالله إبراهيم العيثان



المرحوم السيد علي بن محمد الرضي الشخص



المرحوم/ علي عمران أبو حليقة



الأستاذ فهد الغانم



السيد تقي باقر الشخص



المرحوم/ حسين حسين البوحمّد



المرحوم/ أمير العلي



المرحوم/ السيد خليفة الصالح



المرحوم/ السيد عبد الرضا الشخص



المرحوم/ فهد محمد العلي



المرحوم/ حسين أحمد أبو حليقة



المرحوم/ السيد حسن هاشم الشخص



المرحوم/ السيد حسين محمد الغافلي



المرحوم/ السيد دخيل السادة



المرحوم/ السيد محمد عيسى السادة



المرحوم/ أحمد أحمد المرزوق



المرحوم/ السيد أحمد محمد الغافلي



المرحوم/ السيد محمد الرضي



المرحوم/ السيد علي طاهر الراضي



المرحوم/ علي أحمد الطليح



المرحوم/ السيد حسين العبد المحسن



السيد/ باقر العبد المحسن، أبو فاضل



المرحوم/ محمد أحمد المرزوق



المرحوم السيد/ عبد المحسن العبد المحسن



المرحوم/ محمد حسين المطوع



المرحوم / علي محمد الغافلي



المرحوم / عبد المجيد العيثان، أبو سلمان



المرحوم / سعيد عبد الله العلي



المرحوم / الدكتور: محمد أحمد العيثان



المرحوم / السيد توفيق بن حسين الغافلي



المرحوم / حيدر حسن العلي



المرحوم سلمان العلي ابو داوود



المرحوم / عبدالمحسن العيثان



المرحوم / جاسم محمد العيثان



المرحوم / السيد خالد الهاشم



المرحوم / عبد الله احمد العلي



المرحوم / عبد الحسن الجلواح

الفصل السادس

الحياة الاجتماعية في بلدة القارة

١ - العادات والتقاليد

لكل بلد، وفي كل حياة وبيئة نمط من أنماط السلوك والعادات التي تنبع من أعماق الانسان، وهذه العادات لها نصيب وافر في الماضي ومايمثله من ركيزة أساسية في نفوس الأهالي. وهذه العادات تستحوذ على النفوس بما لها من مكانة، بل وتخدم العمل الاجتماعي والاقتصادي للبلدة، وتزرع الأمل في نفوس الشباب، وتبقى ذكرى خالدة لا يمكن للتاريخ أن يمر بذكر الماضي ويتعدها لأنها انبثقت من صميم المجتمع، وأصبحت شعلة كانت في يوم من الأيام تضيء دروب الأيام للمجتمع وإليك الآن عزيزي القارئ بعض هذه العادات والتقاليد، ونحن نذكرها هنا فقط لنشتم شذاها، الفواح ولنحفظها من الضياع والنسيان.

أولاً : ختم القرآن (التحميدة):

وهي عادة قديمة تعمل للأطفال الذي يتمون ختم القرآن الكريم، بحيث تعمل له (زفه) ويلبس الثياب النظيفة مع (البشت) و (العقال) وكأنه معرسا، ويأتوا بإنسان مثله في العمر، بعدها يجوبوا به الفرقان والأزقة والحارات مردين :

حطوا على اللوح سلاسل وذهب حتى الصغير تعلم وكتب
الحمد لله الذي هدانا بالدين والقرآن اجتبانا

إلى آخرها

وكل بيت من بيوت الفريق يقدم لهذا الطفل ما قسمه الله له، وما يقدر عليه صاحب البيت. وهي عادة جميلة، تشعر هؤلاء بأهمية القرآن الكريم وحفظه، وهي بالطبع تعطي دافع قوي وشعور جميل لدى الآخرين بتعلم كتاب الله.

ثانياً: المكسح :

ومعناه : الذي لا يستطيع المشي، بحيث إذا ذهب العمر المفترض لمشي الطفل، ولم يتمكن من السير على الأقدام.. إذا جاءت ليلة النصف من شعبان، يوضع هذا الطفل في (زبيل) ويحمل على الأيدي من قبل أقرباءه من الأولاد، ويجربوا به الفرقان، ويضعوا أمامه (طاسه) ويذهبوا به إلى أقرباءه بمعدل (٦-٧) من البيوت، وهم يرددون :

عطوا المكسح حقه من مال أبوه وجدده
عطوا المكسح أي شي حتى يجيكم يمشي
البعض يعطيه (أرز) وغير ذلك..

ثالثاً: الحجّة :

وهي مأخوذة من (الحج) بحيث يؤخذ (مخرف) ويزرع فيه (لوبه) ويضعوا (قت. وشلب، ولوبه، وفجل) وتسقى لمدة خمسة عشر يوماً، أو عشرين، حتى يأتي وقت الحج. بحيث يعمل على قدر الأولاد الموجودين في البيت، وحتى يأتي عيد الأضحى المبارك. ويقوم كل واحد بنثره على الباب في أيام مختلفة.

رابعاً : هناك عادة في آخر شهر صفر:

وهي بعد أن يتم الانتهاء من المراسيم الدينية، يأتي كل فرد (بحصير قديم) أو (سفره قديمه) أو (مدّه قديمه) أو (قشر التمر قديم) ويضعوه على الباب، ويشعلوه. ويضعوا عليه الملح، بعد ذلك يقومون الصغار بقول :

روح عنا يا صفر ذبحنا دويك واعتفر
خامساً : أيضا هناك عادة قديمة وهي.. إذا مرّ (الميت) على (الفريق) كل واحد يمسك (مصخنة) ماء على كتفه ويريقها على باب بيته.

أيضاً من العبارات والكلمات التي تقال في الشهر هي عادة تقال في كل سنة قولهم:
والله عجب بين جمادى ورجب
وهي تقال في أول ليلة من رجب وآخر ليلة من جمادى الآخر.

الأناشيد والأهازيج والقصص :

هناك أناشيد كثيرة تقال للأطفال، وأهازيج وقصص وهذه فرضها الواقع، وتتخذ
تسلياً الأطفال أما في أوقات النوم أو أوقات أخرى.

ولازالت هذه الأناشيد والقصص ترن في آذان آباءنا وأجدادنا إلى يومنا هذا، فهي
صدى للماضي، ونشوة المستقبل، ونأتي الآن إلى ذكر بعض هذه الأناشيد التي تقال :

ليالينا ليالينا شباب الله يهنيينا
يعلك يا صباح الخير تنجينا بأهالينا
أيضاً :

عيـدش مبارك ياللي طبختيه من عصي
وعيال عمش نايمين تحنت القصب
أيضاً إذا قرب العيد المبارك :

باكر العيد ونذبح البقرة ونادي عويس^(١) متين الخنفرة
باكر العيد ونذبح الناقة ونادي عويس ونكسر ساقه
أيضاً : أنشودة تقال أثناء لعب الأطفال :

شاط.. شاط.. البطة لنعنبنوا من حطه
ما حطته إلا عديوه وعديوه راحت البر
وتجيب حب الحمر واتحطه في صفايا
صفايا بيت خالي يامعضدي وهلاللي
دقوا الفرس.. والناقة

(١) اسم (عويس) جاء ليتم المعنى وليس المقصود به شخص آخر.

أيضاً:

طاق.. طاق.. طاقيه رن.. رن.. رن.. ياجرس
حول واركب على الفرس

أيضاً:

بطه.. يابطه شيلي الشنطه
شنطه خفيفة خفف الريشة
يلعب كوره لست نوره
واق.. واق.. واق.. واق

أيضاً.. من الأناشيد الحديثة :

أنافي الروضة ويا أصحابي
ساع اللعب ساعة كتاب
أعرف أصور وأرسم صور
فيها شجرة فيها عصفورة

ومن القصص التي تعمل للأطفال ويطلق عليها (خرّوفه) وهي كلمة شعبية..

سوف نذكرها هنا..

خريريفه مقيريفه
سبعة جريوات فسي التنور
والتنوريبي حطب والحطب في النخله
والنخله تبي محش والمحش عند الحداد
والحداديبي فلوس والفلوس عند العروس
والعروس تبي لبن واللبن في البقرة
والبقرة تبي حشيش والحشيش في الجبل
والجبل يبي مطرج والمطر بيد الله
ذبحنا ادويك عبد الله ... ذبحنا ادويك عبد الله

أيضاً : من الأناشيد التي تقال إذا سقط المطر :

طساح المطر علينا واليوم ما سقينا
سقينافي الزراعة جت أمك البياعة
سقينابيت خالي يامعضدي وهلاليج

أيضاً : هذه قصة تقال للأطفال لتسليتهم، أو تقال أثناء النوم وهي :

كانت هناك إمراة فقيرة لا تنجب، وهي مع زوجها في البيت، بحيث لا يوجد أحد بينهم، وكان حماها رجل غني..(أولاد.. وخدم..ومال).

هناك عادة منتشرة، وهي أنه إذا كان هناك زواج في البلدة.. يذهبوا أصحاب المعرس، ويجوبون الطرقات والأزقة ويقفون على الأبواب لطلب (الصواني..والقدور) من أصحاب البيوت، ليذهبوا بها إلى بيوت المعاريس.

هذا الرجل الغني.. قرر تزويج أبنه، فأمره بأن يذهب إلى البيوت كما هو متعارف، ويطلب منهم (صواني وقدور) ومستلزمات الطبخ.

أخذ الولد.. يبحث في البيوت عن مبتغاه، حتى وصل إلى بيت عمه، وكانت زوجة عمه ذاهبة للطبخ والمساعدة، وهي تملك (فراخ) ومعها (فرخة) مميزة، بحيث لا تريد الأكل إلا في (ماعون) وأيضا لا تريد الماء إلا في (ماعون).. أما بقية (الفراخ) يأكلون تمر (معفوس) أي مطحون.. ودائما هذه المرأة تشتكي من تلك الفرخة ومن تصرفاتها.

حيث ما إن تدخل هذه المرأة من بابها حتى تتلقاها (الفرخة) وتعمل لها حركات، وتقوم المرأة بوضع العيش (الأرز) في (الصحن) والماء أيضا (للفرخة)..

عندما وصل الولد لبيت عمه.. وطرق الباب. ولا توجد آنذاك إلا (الفرخة) بحيث إذا ظهرت صاحبة البيت، تتحول هذه الفرخة إلا فتاة بارعة الجمال، وإذا عادت تحولت إلى (فرخة).

ولازال الولد.. يطرق الباب في هذه اللحظة.. وهو يقول :

أعطونا.. إذا كان لديكم (قدور وصواني). قالت له تلك الفتاة.. الجميلة وهي

داخل البيت :

الـقـدور مـقـدره والـصـفـور مـصـفـره
 ليش يخطب ولد بنت السلطان وبننت عمه تنطره
 ظهرت علامات الدهشة والاستغراب على الولد، وهو يقول ويتسائل : من هذه
 الفتاة التي تكلمني ؟ .. انك لستي صاحبة البيت، وتلك الفتاة تراه وهي بالداخل
 خاطبها الفتى مرة أخرى : أعطونا (قدور وصواني).

قالت له : لانريد أن نعطيك ..

الـقـدور مـقـدره والـصـفـور مـصـفـره
 ليش يخطب ولد بنت السلطان وبننت عمه تنطره
 ذهب الفتى بعدها إلى عمه، وأخبره ما حصل له قائلاً له : أنا ذهبت بيت أخوك
 وسمعت فتاة تقول لي (كذا وكذا)

والولد (يتصوخ) أي يسترق السمع، بعد ذلك قال : بيت عمي ليس لديهم
 بنات .. قال له : إن كذبت سوف أقتلك ..

ثم ذهبوا إلى البيت نفسه، وطرقوا الباب، وقامت نفس الفتاة تقول الكلام نفسه
 وعلى إثر ذلك .. ذهب الفتى إلى أبيه، وهو قد خطب وعقد وفي هذه الليلة زواجه .. قال
 لأبيه .. لن أتزوج هذه الليلة ..

قال له أبيه : لماذا ؟

قال له : لن أتزوج إلا بنت عمي .. الموجودة في بيت عمي .

قال له أبيه : بيت عمك ليس لديهم بنات .

قال الفتى : يوجد لديهم .

ذهب الفتى مع أبيه إلى ذلك البيت وقابلوا الأم، وقالوا لها هل عندك بنات ؟

قالت لهم : لا .. أنا عندي (فرخة) وهذه الفرخة لا تأكل إلا (عيش) في صحن
 وماء في (طاسه) .

قال الفتى : إذا أنا أريد هذه الدجاجة !!

قال له الأب مستغربا : وهل جنتت .. وكيف تأخذها، وتترك البنت الأخرى؟؟

قال الفتى : أنا لا أريدها .. أريد الموجودة بيت عمي .

قال له الأب : أنت وما تريد (أي على هوك) .. في أمان الله .

وبالفعل عندما جاء الليل أخبروه .. أنه لا توجد له إلا هذه الغرفة، وفيها (تبن) وهي ومليئة بالأوساخ .. أجلسيها هنا، ونحن قد تخلينا عنك بسبب فعلتك .

قاموا بعد ذلك بإحضار (الفرخة) وهي تخرج أصوات، وأجلسوها عنده، بحيث وضعوا خيطا في رجلها، وقيدوها في السرير (الكرفاية) وخرجوا ..

بعد ذلك، وبعد أن خرج الناس .. ظهرت هذه الفرخة فتاة جميلة المنظر . بحيث خرجت معها سبع بنات أتوا إليها، وقاموا بتنظيف الغرفة من الأوساخ، بعدها استلموا الفتاة، ونظفوها وأدخلوها على الفتى، وبقيت معه إلى الفجر .. وبعد الفجر رجع الوضع على ما هو عليه .. حيث الغرفة استحالت (خرابة)، وتحول الوضع ..

واستمر الوضع في اليوم الثاني .. والثالث .. والرابع .. مثل اليوم الأول، والأم متضايقه مما حصل للفتى، والأب كذلك، وجميع الأهل .

وفي يوم من الأيام استدعت الأم من يعز عليها من أصدقائها حيث عملت لهم (عصيده)^(١) بعدها جاء الفتى وأخبر (الفرخة) بأنهم مجتمعين لأكل (العصيدة) .. أذهبي لهم .

بالفعل ذهبت (الفرخة) لهم وهي تخطو، حتى رأتها الأم وعرفت أنها زوجة أبنها .. أخذتها وضربتها بـ (المحرّكه)^(٢) هربت (الفرخة) مظهرة أصوات الخوف

والفرع إلى الفتى .. قال لها .. ماذا عملوا بك ؟

(١) وهي أكلة قديمة تعمل بـ (التمر) أو الدبس .

(٢) وهي قطعة خشبية تستخدم (للطبخ) .

قالت : أمك ضربتني بـ(المحرقة) ..

وفي يوم آخر عملت الأم (هريس)^(١) يوم سابع من الزواج لأصدقائها.. قال الفتى (للفرخة) قومي واذهبي لهم.

ذهبت (الفرخة) إليهم وعندما رأتها الأم أخذت (الملاس)^(٢) وضربت (الفرخة) وهربت الفرخة إلى الفتى. سأها الفتى ماذا صنعت بك أمي ؟

قالت له : ضربتني بـ(الملاس)

قال لها قومي واذهبي إليهم الآن عند الحمام على شكل فتاة.

وبالفعل ذهبت هذه (الفرخة) وهي على شكل فتاة بارعة الجمال، شاهدتها الأم والأخت، وتعجبوا لجمالها، وقالوا لها : من أنتِ .. أرجوكِ أخبرينا.. ليتك

كنتِ زوجة أخي .. حقاً إنها هي التي تصلح بأن تكون زوجة أخي.

قالت الفتاة : وهل لكم علاقة في معرفة أسمى.

قالت الأخت : أرجوكِ أخبرينا.. من أنتِ.

قالت الأخت : أخبرينا عن موقع هذه البلدة ؟

قالت الفتاة نفس الكلام.

والأم ومن معها يشاهدون هذه الفتاة بدهشة.. عليهم حالة من الغرابة من تصرفاتها.

أعدت أخت الزوج السؤال عليها مرة أخرى : بالله عليك.. أخبرينا عن أصلك

قالت الفتاة : أنا من آس.. اللي يضربوا نسوان ولدهم بـ(الملاس).

قالت الأخت بدهشة واستغراب أين تقع هذه البلدة.

بعد ذلك تركتهم الفتاة.. ودخلت الحمام لتستحم، وتغتسل.. بعدها ذهبت

(١) وهي أكلة قديمة تعمل بـ(الحب) و(اللحم) أو (الدجاج).

(٢) قطعة معدنية تستخدم في (الطبخ).

لزوجها.. وقالت له : أنا الآن سوف أصير تحت السرير.. وستأتيك أمك وأختك..
بالفعل..جلست الفتاة تحت السرير.. والأم والأخت تركا الغسيل وأتوا إلى
الفتاة، وهم يندبون حظهم، وحظ الولد ويقولون (ما بقت في هذه الدنيا إلا هذه
الفرخة.. مكانك وسخ، وغرفتك غير نظيفة بسببها) قال الفتى : خير إنشاء الله.. ماذا
شاهدتم.

قالوا له : رأينا بنت (تطيح القدح من اليد) وكل ما أخبرناها من أنتِ قالت : أنا
من بني حارك اللي يضربوا نسوان ولدهم بالمحارك..
وأعدنا عليها السؤال مرة أخرى فقالت : أنا من بني آس اللي يضربوا نسوان
ولدهم بالملاس.

قال الفتى : هل إذا شاهدتموها مرة أخرى تعرفونها..

قالا : ياليت.. نعرف مكانها.

قال الفتى : مخاطباً.. زوجته القابعة تحت السرير.. قومي الآن.. وأخرجني
أمامهم.. ظهرت الفتاة وشاهدوها وتعجبوا من ذلك.. وقالوا.. هل هذه هي الفرخة..
وانتهت السالوفة^(١).

الألعاب الشعبية :

الألعاب الشعبية لها شهرتها بشكل واسع على مستوى الخليج العربي، وكل بلدة
تتميز بألعابها الخاصة، وان كان هناك تشابه أحيانا في نفس اللعبة وان اختلفت المسميات.
وبلدة القارة غيرها، تتميز بهذه الخاصة، ونستعرض الآن بشكل موجز مسميات
هذه الألعاب وطريقتها :

١- لعبة الواطي : وهي مجموعات وتلعب بأعداد مختلفة بحيث يأخذ الفرد

(١) أخذنا معلومات هذا الفصل من : جلسة ليلة ٢٨ / ٥ / ١٤١٧ هـ ومن المرحومة / مريم الجزيري
أم حسن العيثان.

(حصاة صغيرة) ويجري بها ويضعها في مكان لا يعلم بها وإذا تمكن الفرد الآخر من استخراجها يعمل هو نفس الدور..

٢- لعبة (القبّ): جريد من عذق النخل بطول ٨٠ سم تقريبا معكوف ووصلة طولها ٣٠ سم تقريبا، توضع في حفرة بشكل عامودي، وتضرب من قبل الفرد حتى ترتفع الوصلة ويحاول ضربها مرة أخرى بشكل أقوى حتى يبعدها.. وقد أشتهر في هذه اللعبة الأخ عيسى عيد الحمد.

٣- لعبة الغميمة: وتسمى أيضاً (الصوّيعه) و (الحليله) وهي لعبة بين الصغار بحيث يحاولوا الصغار الاختفاء بعيداً عن أعين (الصيد) والذي يحاول

بدوره البحث عنهم في مختلف الأزقة.. والأماكن الضيقة، وهم يحاولون بقدر المستطاع الاختفاء عن الأعين في أماكن لا تخطر على البال، والذي يشاهد من قبل (الصيد) يخرج من اللعبة.

٤- لعبة (الصّبّه) أو (الخّطه): وطريقتها، تعمل وتخط على الأرض على شكل مربعات بطريقة عامودية، وتأخذ حجر صغير أو علبه فارغة وتضغط ضغطاً محكماً حتى تصبح على شكل دائرة، وتستخدم في هذه اللعبة بحيث ترمى في المربع الأول، ويقوم الفرد بالحجل إليها ودحرجتها بقدمه، بحيث لا تتعدى المربع الذي يليه، حتى يكمل دورته.

٥- لعبة العنبر: وتستخدم، وتلعب بكرة صغيرة يطلق عليها (العنبر) على اسم اللعبة.. والأدوات المستخدمة.. علب فارغه من الحليب تصف بعضها على بعض وترمي من على بعد مسافة ٥ م تقريبا.. إذا سقطت العلب يجري هذا الفريق ويحاول الفريق الآخر أن يرمي هذه الكرة على أي فرد من أفراد الفريق الثاني.. وفي هذه الأثناء يحاول الفريق الثاني أن يصف هذه العلب بعضها فوق بعض قبل أن يتمكن الفريق الأول من إخراجه من اللعبة بواسطة الكرة.. إذا نجح فقد فاز.. ويأتي الدور إلى الفريق الآخر..

وإذا تمكن الفريق الثاني من رمي الكرة على كل فرد من أفراد الفريق ونجاحه في ملامسة الكرة لهم.. قبل أن يتمكنوا من صف العلب فقد فاز وإذا تمكن الفريق الأول من

ضرب الكرة برأسه يستطيع بهذه الطريقة أن يدخل أحد أفراد الفريق إذا كان خارج اللعبة.

٦- الحلول : تكون بين اثنين بحيث لديهم مجموعة من (التيلات) أو (حصى صغير دائري) وتلعب باليد بطريقة معينة.

٧- لعبة الزمبور : هو دائري مدبب أسفله.. تربط به خيط وترميه بقوة على الأرض لكي يبدأ الدوران.

٨- عين جرس.. كم تتبع الفرس.. سكين أبوك القاطعة.. ما تقطع إلا..

٩- لعبة القصة.

١٠- لعبة الدراريح.

١١- لعبة الطعام : وهي مكونة من فردين.. حيث تعمل ثلاث حفر صغيرة متقابلة ويؤخذ نواة التمر (الطعام) وكل فرد له ثلاث بيوت (حفر) توزع (النواة) عليها ويبدأ كل فرد بوضع في كل حفرة (طعام) وهكذا حتى ينتهي (النواة) الموجود عند كل فرد والعبرة بـ(الطعام) الأخيرة فالذي تنتهي به الطعام الأخيرة الى حفرة زميله يأخذ ما بها من الطعام واذا انتهت الى حفرة تبقى كما هي..

١٢- لعبة طاق.. طاق طاوية.. رن رن يا جرس.. حول واركب على الفرس

١٣- لعبة : الخضمضية : يجلسون الأطفال على شكل حلقة، ويأخذ فرد منهم أي علامة، ويدور حول الأطفال ويضعها عند فرد منهم والذي يكتشف ذلك يقوم بعمل نفس الدور.

١٤- الحجل : تعمل من جلوس حيث يضع الفرد قدمه ويقوم الطرف الآخر بمحاولة (القفز) على قدم الطرف الآخر الذي هو جالس.. بعدها توضع القدم الأولى على الأخرى وتتم محاولة القفز وإذا نجح ذلك الفرد في القفز توضع له اليد فوق القدمين، والهدف من هذه اللعبة معرفة قدرة الفرد على القفز وعدم التعثر.

١٥- التبيطة : لعبة مكونة من ٢-٣ وتحفر حفرة وتلعب باليد.

١٦- لعبة الغاية : يؤخذ عشرون حصاة صغيرة وتؤمن (٤-٥) من الحصى

١٧- لعبة الزير : وهي تلعب بـ(الكبريت) وهي علبة صغيرة حيث تمثل الجهة المقلوبة من العلبة (زير) والجهة التي على الظهر (حجي) والذي عليه الدور يرمي هذه العلبة فإذا كانت مقلوبة يعاقب صاحبها.. وفيها أسماء (الملك) و(الوزير) وتقال كلمة معروفة ومشهورة في هذه اللعبة أثناء المعاقبة وهي : (زير.. احبك وأطير.. ايش) تأمرني على الكلب الخنزير).

١٨- لعبة العنقيشه (نواة الخوخ) : تتكون من فردين بينهما حفرة واحدة توضح (النواة) على أرض صلبة ويحاول الفرد أن يضربها بإصبعه لكي تقع في الحفرة فإذا وقعت أصبحت له.

القرقيعان :

وهي عادة شعبية خليجية، لها نكهة خاصة على النفس، ولها ماضيها التليد، وتعتبر من التراث الذي لا يزال يحفر رسمه في أذهان أطفالنا، وفي أعماق التاريخ.

وموعد هذه العادة شهر رمضان المبارك وبالتحديد يوم (١٥) والذي ينتظره الصغار بفارغ الصبر، وينتظره الكبار أيضا إحساسا منهم بفرحة الأطفال، وتشجيعا لهم، وإدخال السرور على قلوبهم.

ولهذه العادة أنشودة جميلة، الجميع عرفها، صغيرا وكبيراً، تقال عندما يقفون الأطفال على إحدى الأبواب طالين نصيهم من الحلويات ومشتقاتها من أصحاب المنزل بقولهم :

قـرـقـعـع.. قـرـقـع	قـرـقـيـعـان
عـادـت عـلـيـكـم	صـيـام
كـل الـسـنـة	وكل الـعـام
عـام.. عـام	يـصـايـم
عـطـونـا الـلـه	يـعـطـيـكـم
بـيـت مـكـه	يـوـديـكـم
يـوـديـكـم	لأهـالـيـكـم

ويركبكم الجعاع
 عن المطر والرع
 والعيش عيش القارة
 طارت به.. السحاره
 عطونا.. قرقيعان.. العيال

وبعد الانتهاء من هذه الأنشودة يحصلون على نصيبهم من صاحب البيت، وإذا لم يكن لهم نصيب، ولم يحصلوا على شيئاً من صاحب البيت يرددون عبارة :

عساكم حصص القوع عساكم بيت جدوع
 وكأنها تعبيراً عن غضبهم وسخطهم.. على صاحب هذا البيت الذي لم يوفر لهم ما يحتاجونه ويطلبونه في مثل هذا اليوم.

أبو طيله :

أو المسحراتي.. والذي يوقظ الناس للسحور في شهر رمضان المبارك.. وهي عادة قديمة جداً ومشهورة، وقد اشتهر بها رجل أسمه الحاج : المرحوم محمد بن أحمد المرزوق. حيث استمر سنين طويلة، عمل في هذه المهنة لمدة ٢١ سنة.. أي بدأ مزاولتها في السبعينات الهجرية تقريبا وهو أول من بدأ بها..

بعد ذلك جاء رجل أسمه عايش الحمد، وهو حديث.. لا يزال مستمرا الى يومنا هذا.. يجوب الأزقة، والفرقان بصوته الذي يحدثه من (الطبل) الذي يحمله.. من أجل أن يوقظ الناس للسحور.. ولا تزال نكهته الخاصة إلى الآن.. بالرغم من سهر الناس وفقدان هذه العادة الكثير من متعتها، وقيمتها.. بحكم التغيرات التي حصلت في المجتمعات.. إلا أن صوته لا يزال يعيد لنا الذاكرة القديمة والتي لا تزال ترن في مسامعنا، ونحن نتلهف إلى رؤيته وسماعه.. عندما كنا صغار، كل هذه الذكريات لا تزال تحفر في قلوبنا ولا تزال تطرق بهمساتها على أفئدتنا.

حقاً.. إنه مظهر جميل.. ذو معان سامية.. قد استمتعنا بوجودها.. ولا نزال.

مهرجان الطفل :

مهرجان الطفل الترفيهي، من أهم المهرجانات الترفيهية التي تقام في عيد الفطر المبارك، من أجل الأطفال الذي ينتظرونه بشكل كبير. وهو يمثل حلقة وصل كبيرة، استطاعت أن تأخذ وضعها في المجتمع، ومكانها الطبيعي.

بدأ أول مهرجان للطفل عام ١٤١٦هـ عمله الأستاذ / سلمان أحمد الجزيري.. أيضا أقيم عام ١٤١٨هـ وعام ١٤٢٠هـ وعام ١٤٢١هـ.. وقد توقف الآن بشكل نهائي. والمفروض انه يقام كل سنة في عيد الفطر المبارك.. ولكن بسبب بعض الظروف. وبعض الحوادث الحزينة التي تحدث أحيانا.. يلغى المهرجان تقديراً لذلك.

ويتم الإعداد لهذا المهرجان في أوقات مبكرة بحيث يتلاءم مع مستويات الأطفال.. وهو مهرجان متنوع به فقرات جميلة وألعاب مسلية، وتوزع الجوائز والهدايا على الفائزين.

المسؤولون عن المهرجان :

- ١- الأستاذ: يوسف أحمد الحمود.
- ٢- الأستاذ: أسعد علي الجزيري.
- ٣- الأستاذ: عبد الغفور محمد العلي
- ٤- الأستاذ: سلمان أحمد الجزيري.
- ٥- الأستاذ: عبد الله إبراهيم الرشيد
- ٦- الأستاذ: مرتضى عبد العزيز الجزيري.
- ٧- الأستاذ: أحمد عبد المحسن العلي.
- ٨- الأستاذ: فريد خليفة الصالح.
- ٩- الأستاذ: عبد الرسول علي الجزيري.
- ١٠- الأستاذ: عصام علي الجزيري.
- ١١- الأستاذ: عبد الهادي عبد الله الغراش
- ١٢- الأستاذ: أحمد معتوق العيثان.



مسابقات مثيرة تستهوي الأطفال.. وتنظيم جميل^(١)



توزيع الجوائز والهدايا على الفائزين^(٢)

أيضاً هناك مهرجانات مختلفة تقام في الأعياد وفي بعض المناسبات.. ويشرف عليها الأخ علي حسن الشبعان ابو خالد.. وسوف نستعرض الان بعض هذه المسابقات والمهرجانات التي تمثل وسيلة جذب وحركة ونشاط لبلدة القارة..

كان يقام احتفال ومسابقات في يوم ١٥ / رمضان من كل سنة للطفل بحيث توزع الحلويات والجوائز.. وتعمل المسابقات..

ثم تحول هذا المهرجان في ايام عيد الفطر المبارك حيث يعمل مهرجان خاص للطفل وتوزع فيه الجوائز والهدايا وتعمل المسابقات وقد مضى على هذا المهرجان ١٨ سنة.. وهو يقام في كل سنة..

وأيضاً تطور الأمر حيث نشأت فكرة اقامة (أكبر سفرة في العالم) مصنوعة من (خوص السعف) وصاحب الفكرة هو الأخ : علي بن حسن الشبعان أبو خالد حيث راودته الفكرة منذ فترة وأخذته الهمة لتطبيقها، وبالفعل حصل ذلك الامر.. حيث قام بصناعة هذه السفرة عائلة من بلدة العمران متخصصة في هذه الصنعة.. وقد تم مخاطبة موسوعة جينيس للأرقام القياسية، من أجل ادراجها كرقم عالمي.. ويبلغ طول قطر هذه السفرة ٨ أمتار و١٨ سنتيمترا و٨ مليمترا ووزنها ٧٠ كيلوجرا.. واستغرق العمل فيها ٤٥ يوماً.

كذلك توالى الأفكار ونشأة فكرة عمل (أكبر طبق تمر في العالم) وتم ذلك تخليد لهذا التراث الجميل.



أكبر سفرة في العالم



أكبر طبق تمر في العالم



لعبة الـ(أونو) وهي لعبة محببة لدى الأطفال ولا تزال

٢ - الزواج

الزواج سنة جاء بها الاسلام، وأمر بها النبي محمد ﷺ وحثّ عليها، ورغب الناس بهذه السنة الحميدة، بذكر أحاديث تؤكّد وتحرص على اتباع هذه السنة والإعداد لها تمثيلاً مع ما جاء به الإسلام.

قال رسول الله ﷺ: «من تزوج فقد أحرز نصف دينه فليتق الله في النصف الآخر»، وغير ذلك الأحاديث الكثيرة التي تؤكّد على البحث عن الزوجة الصالحة من أيّ مكان، ولهذا نجد في مجتمع القارة الكثير من المصاهرات من أماكن مختلفة، ومنها: بريطانيا، المغرب، مصر، سوريا، لبنان، العراق، الأردن، إيران، تايلند، الهند، أمريكا، دول الخليج. بالإضافة الى القرى المجاورة لبلدة القارة وبعض المدن.

وهذا ينعكس بشكل كبير على تحقيق الترابط والمعاشرة الحسنة والتعارف. بل وينعكس على طبيعة وتكوين المجتمع القاريّ بشكل خاصّ والأحسائي بشكل عام.

طريقة الزواج قديماً:

الزواج في الماضي له نكهة خاصة في النفس لما له من عفوية تامّة وطبيعة ملؤها الحبّ والسعادة والاكتفاء، وحسن النية.

وطريقة الزواج قديماً تختلف في بعض الأمور عن الزواج في الوقت الحالي، فالأب له الحقّ الكامل في اتخاذ القرار دون علم الأبن أو البنت بحيث يأتي الأب إلى ابنه ويخبره

مباشرة بأنّ زواجه الأسبوع القادم ولا يستطيع الابن أن يرى زوجته إلا ليلة (الدخلة). وليس لأحدٍ حقّ الاعتراض، سواء البنت أو الولد.

ويتراوح المهر من (٣٠٠ - ٤٠٠) فضة آنذاك، وقد يكون أقلّ بكثير، والبعض يقدّم كتاب الله مهراً لزوجته حسب الاتفاق بينهما، ويكون موعد زفاف المعرس بعد العشاء مباشرة.

وتكون الأيام الأولى من الزواج في حالة ترقّب وفرح حيث تعمل الولايم ويكون الطبخ في ساحة كبيرة موجودة بالفريق الحالي.

ويكون هناك اجتماع في ليلة الزواج حيث تنشدا الأهازيج ويقرأ المولد وتنشد الأشعار، هذا من ناحية. أمّا من ناحية أخرى، فكانت (العرضة)، وهي رقصة شعبية معروفة في الخليج، تقام في الأعراس وكان المسؤولون عنها (عائلة غويلي) وعائلة (المهدي) وعائلة (عبود) و (خليفة نصيب) و (سعيد). وقد انقطعت هذه العادة من فترة طويلة، أي في حدود ١٤٠٣هـ - ١٤٠٤هـ.

ومن ضمن مراسيم حفل الزواج في السابق الذهاب إلى (عين الجوهريّة) على (الحمير)، ويتمّ استئجارها بمبلغ زهيد مقداره ثلاثة ريالات، والبعض يكون قادراً على امتلاكها، ويذهب مع المعرس الى عين الجوهريّة مع مجموعة من الشباب ومن أقارب المعرس وذويه، فرحين ومستمتعين بهذه المناسبة، بعد ذلك يعودون إلى البلدة.

وبعد أن يتمّ الزواج، يجلس المعرس وعائلته سبعة أيام (صباحاً وعصراً وليلاً) حيث يفتح المجلس وتقدّم التهاني والتبريكات بهذه المناسبة لمدة سبعة أيام بشكل عفوي وتلقائي دون تكلف.

أنواع الحلّي قديماً:

- ١- شقايق: يوضع في شعر الرأس، وهي قطعة من الذهب وبها سلسلة.
- ٢- حلاق: حلقة وبها فصّ توضع في الراس أكثر من ١٠ فصوص.
- ٣- قبقب: وهو ذهب مثل (الطاقية) يوضع على الرأس، وبه سلاسل تثبتت من الجوانب

٤- كُتِبَ: قطعة من الذهب هلالية الشكل توضع بالرأس.

٥- حُرَّامَةٌ: حلقة توضع في الأنف بها مثل اللؤلؤ.

ملابس العروس قديماً:

ثوب مجرَّح: قماش وردي تلبسه العروس. أمَّا طريقة وضع الحناء فيتمّ عن طريق النقش ويسمّى (زلوف) و (طبقة) توضع للعروس. ومن ضمن الأناشيد التي تقال في الأعراس:

حاييله.. يانيله:

جيتها تسوي مسلق
آه لو أنها تطلق
والقلب فيها معلق
كان بالمني علي

جيتها تسقي عجلها
آه لو أني رجلها
وسمعت رنة حجلها
كان بالمني علي

جيتها فوق السطوح
واسلبت عقلي وروح
خدها الأحمر يلوح
عزش الله يالبنيه

جيتها تطبخ عشاها
والرجل قاعدا كفاها
وراسها مخطر وراها
آه لو أني حماها
كان بالمني علي

أيضاً:

براحة العريس سوده من الهيل
أيضاً:
فيها صبيان تطارد على الخيل

بيتنا صغير ما ياهل

أيضاً:

بيت المعاريس وقفونا على الباب

وغيرها من الأناشيد التي تقال في الأعراس.

حقاً، إنّ اللماضي رائحة جميلة نستلهم منها شذىً رائعاً من تراث آبائنا وأجدادنا، ونستجلي من عبقه عطر الماضي التليد الذي لا زال يرّ في أذهاننا وسيطر على ذاكرتنا ليحفر فيها خندقاً لا يمكن ردمه أو نسيانه.

الزواج الجماعي:

يعتبر الزواج الجماعي في القارة من الملامح المهمة في بناء شخصية المجتمع؛ لأنه أحد روافده وأعمدته، بشكل يوحى مدى ما وصل إليه المجتمع من وحدة وتكافل اجتماعي.

وهذا النوع من المشاريع له أهمية قصوى ندركها ونحسّها من خلال ما نلمسه في هذا المجتمع من انتماء وتعاون وامتزاج في بنية العلم والثقافة، وهذا الأمر يدعونا إلى التفاؤل وإلى الفخر بمثل هذه المشاريع المهمّة.

«انطلقت فكر إقامة الزواج الجماعي بالقارة منذ فترة طويلة لكنها ليست بهذا الحجم وهذا التنظيم والطريقة، ففي السابق كان الزواج مقتصرًا على الأخوة نوعاً ما فيتزوج الاثنان والثلاثة في ليلة واحدة فتخف التكلفة بدل أن يتزوج كلّ أخ بمفرده، ثم شمل أبناء العمّ والأسرة فيتزوج الستة والسبعة في ليلة واحدة لتحفّل هذه الأسرة جميعها بزفاف هذه النخبة من أبنائها وتكون التكلفة هنا أخفّ على الأسرة - بالطبع - ومع مرور الوقت وتفهم المجتمع شمل الأمر بعض الأسر فيتزوج مجموعة من الشباب من أسر مختلفة في ليلة واحدة.

وهنا ملاحظ لا بُدّ من التذكير والاعتزاز بها، وهي أن بلدة القارة أول من أقام ونظم واحتفل بالزواج الجماعي إذ لم يكن أحد قبل القارة فيما مضى يقوم بمثل هذه الاستعدادات والترتيبات»^(١).

(١) كتيب الزواج الجماعي السابع عشر، ص ٨.

الهيكل الإداري والتنظيمي لمهرجان الزواج الجماعي^(١):

العمل الاجتماعي، أي عمل إذا لم يكن بشكل منظم، وتكون له لجنة تنظيمية ترعاه، وتحفظه، وتحاول أن تسمو به إلى أعلى درجة، إذا لم تكن هناك لجنة حتماً سيصبح مصيره الفشل. ولجنة الزواج الجماعي لها هيكل تنظيمي وإداري وأعضاء من المجتمع لهم دور كبير في نجاح هذه المهرجانات.

إحدى التنظيمات المتبعة في مهرجان الزواج الجماعي

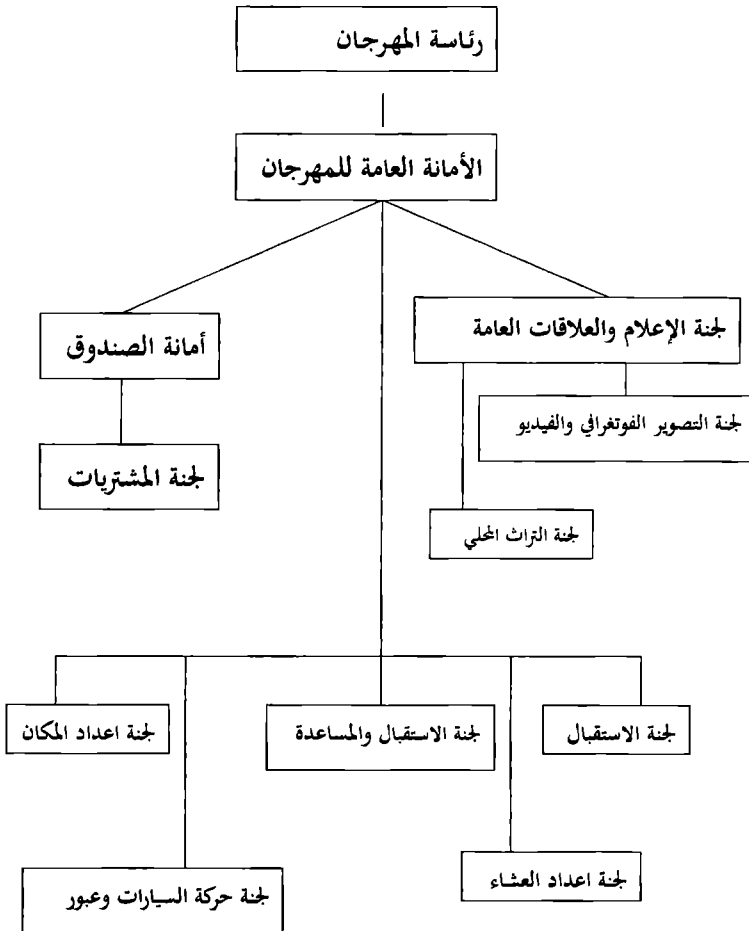

(١) النشرة المعدة من قبل المنظمين للزواج الجماعي الثامن عشر.

وهذا التنظيم ثابت في معظم الأوقات، وقد تكون هناك إضافات، أو مرونة في تقليص بعض المهام، إلا أنّ هذا يدل على قدرة العمل الاجتماعي في معرفة كيفية التعامل مع هذه الأنشطة، وتطويرها في سبيل المصلحة العامة.

بلغ عدد المتزوجين عن طريق لجنة الزواج الجماعي منذ بدايتها إلى الآن أكثر من ١٠٠٠ زوج وزوجة.

تنظيم آخر حديث للجان المهرجان^(١)

لجان الزواج الجماعي

تقوم لجنة الزواج الجماعي بأداء أعمالها من خلال تسع لجان فرعية عاملة، يمكن إيضاحها كما يلي:

أولاً: لجنة الإشراف

وتتفرع إلى إشراف عام وإشراف تنفيذي، وهي تقوم على متابعة عمل اللجان الفرعية والإشراف على سير العمل واعتماد خطة العمل المبدئية والنهائية وإعداد الاجتماعات وتكليف الأعضاء ووضع مهام كلّ لجنة والتنسيق فيما بين اللجان الفرعية والعمل على إنهاء الإجراءات النظامية اللازمة.

ثانياً: لجنة الاستقبال

وتقوم على استقبال الضيوف وتوجيههم للاماكن المعدة خصيصاً لهم.

ثالثاً: لجنة المحاسبة

وتقوم على إعداد الميزانية المبدئية والختامية ورفعها، وتشرف على النفقات وتحصيل الرسوم من المتزوجين.

(١) اقتبسناه من موقع القارة.

رابعاً: اللجنة الإعلامية

وتقوم بعمل الإعلانات اللازمة للزواج وتبليغ المتزوجين أو الراغبين وإعداد كتيب الحفل وإقامة محاضرات توعوية للمتزوجين والمتزوجات قبل الزواج، كما تعدّ برنامج الحفل وتشرف على تنفيذه.

خامساً: لجنة إعداد المكان

تقوم باختيار الموقع المناسب بالبلدة وتجهيزه بما يلزم من فرش وإنارة وخدمات ومرافق وإزالتها بعد الانتهاء من الزواج.

سادساً: لجنة الوجبة

وتتولى هذه اللجنة مسؤولية تحديد الوجبة من حيث النوع والكم، وتشرف على تجهيزها وتوزيعها ليلة المهرجان وكذلك تشرف على توزيع ما يخصّ الحفلات النسائية للعرس، وكذلك يوم الصباحية.

سابعاً: لجنة المشتريات

وتتولى مهمة توفير احتياجات المهرجان وتقوم في سبيل ذلك بالحصول على ثلاثة عروض أسعار (كحدّ أدنى) لكلّ صنف مطلوب شراؤه وذلك في سبيل الحصول على أقلّ الأسعار بمستوى ثابت من الجودة.

ثامناً: لجنة الزفاف

وتهتم هذه اللجنة بشؤون العرس وأولياء أمورهم، حيث تقوم بالتنسيق معهم لمواعيد حضورهم واستقبالهم ومن ثم نقلهم إلى مكان مخصّص لهم مساء المهرجان لأداء صلاة العشاءين وتناول وجبة العشاء ثم التوجه بهم إلى مقر المهرجان.

تاسعاً: لجنة الحركة

وتهتم هذه اللجنة بتسهيل حركة ومرور السيارات بالشوارع المؤدية لمقر المهرجان

وتوفير مواقف مخصصة للضيوف وأخرى للأهالي، ويتم ذلك بالتنسيق والتعاون مع شرطة مرور الإحساء الذين يقومون بدورهم بما يلزم مشكورين.

إحصائية لمهرجانات الزواج الجماعي بالقارة في السنوات الماضية

م	العام الهجري	عدد المتزوجين	ملاحظات
١	١٤٠٩هـ	١٤	
٢	١٤١٠هـ	١٤	
٣	١٤١١هـ	١٣	
٤	١٤١٢هـ	١٢	
٥	١٤١٣هـ	١٠	
٦	١٤١٤هـ	١١	
٧	١٤١٥هـ (الأول)	١٨	
٨	١٤١٥هـ (الثاني)	١٨	
٩	١٤١٦هـ (الأول)	٢٠	
١٠	١٤١٦هـ (الثاني)	٢٣	
١١	١٤١٧هـ (الأول)	٢٧	
١٢	١٤١٧هـ (الثاني)	١٨	
١٣	١٤١٨هـ	٢١	
١٤	١٤١٩هـ	----	لم أحصل على العدد
١٥	١٤٢٠هـ	٢٣	

م	العام الهجري	عدد المتزوجين	ملاحظات
١٦	١٤٢١هـ	١٠	
١٧	١٤٢٢هـ	١٥	
١٨	١٤٢٣هـ	١٢	
١٩	١٤٢٤هـ	٢٣	
٢٠	١٤٢٥هـ	٢٦	
٢١	١٤٢٦هـ	٣٣	
٢٢	١٤٢٧هـ	٣٧	
٢٣	١٤٢٨هـ	٤٣	
٢٤	١٤٢٩هـ	٤٠	
٢٥	١٤٣٠هـ	----	كتيب المهرجان ليس به تاريخ
٢٦	١٤٣١هـ	----	كتيب المهرجان ليس به تاريخ
٢٧	١٤٣٢هـ	----	كتيب المهرجان ليس به تاريخ
٢٨	١٤٣٣هـ	٢٣	
٢٩	١٤٣٤هـ	٢٤	

أعضاء المهرجان:

وهم الذين كان لهم دور كبير وبارز في إقامات هذا المهرجان في السنوات السابقة والحالية، وهم:

١- السيد هاشم بن السيد محمد الشخص.

٢- السيد علي بن السيد أحمد الشخص.

- ٣- السيد حسن بن السيد محمد الشخص.
- ٤- السيد علي بن السيد باقر الشخص.
- ٥- الأستاذ: أحمد عمران أبو حليقة.
- ٦- الأستاذ: منصور حسين الغافلي.
- ٧- الأستاذ: محمد علي الشخص.
- ٨- الأستاذ: محمد عبد المحسن الدريس.
- ٩- الأستاذ: أحمد بن محمد الأقم.
- ١٠- الأستاذ: منصور سلمان الأقم.
- ١١- الأستاذ: محمد طاهر الجلواح.
- ١٢- الحاج: رضي صالح المهدي.
- ١٣- الحاج: صادق محمد الحمد.
- ١٤- الأستاذ: أحمد حسين الزويد.
- ١٥- الأستاذ: يوسف علي الحمود.
- ١٦- الأستاذ: حسين عبد الله العلي.
- ١٧- الأستاذ: عبد الله إبراهيم الرشيد.
- ١٨- الأستاذ: أمين عبد الله الشخص.
- ١٩- الحاج: صالح محمد العبد المحسن.
- ٢٠- الأستاذ: سلمان حسين البدر.
- ٢١- الحاج: شهاب بن أحمد الجزيري.
- ٢٢- الأستاذ: إبراهيم عبد الوهاب العيثان.
- ٢٣- الحاج: عبد الله بن عبد المحسن الدريس.
- ٢٤- الأخ: عماد علي المرزوق.

- ٢٥- الأستاذ: علي حسن الشبعان.
- ٢٦- الحاج: السيد محفوظ عدنان الشخص.
- ٢٧- السيد فريد خليفة الصالح (المشرف التنفيذي) مهرجان الزواج رقم (٢٦).
- ٢٨- الأستاذ: رضي صالح المسعود.
- ٢٩- هاشم إبراهيم الحجري.
- ٣٠- أمين حسين الراضي.
- ٣١- علي حسن الغافلي.
- ٣٢- محمود عبدالله العبد المحسن.
- ٣٣- آدم أحمد السناوي.
- ٣٤- شيث محمد العيثان.
- ٣٥- حبيب عبد الحميد العيثان.
- ٣٦- السيد/ عبد الهادي عبد الله العبد المحسن.
- ٣٧- رسول عبدالله الحسين.
- ٣٨- يوسف العوض.
- ٣٩- فاضل علي الزويد.
- ٤٠- ناجي حسن الشبعان.
- ٤١- حيدر محمد حمادي.
- ٤٢- أحمد معتوق الكاظم.
- ٤٣- محمد خليفة الصالح العبد المحسن.
- ٤٤- علي محمد العلي.
- ٤٥- علي حسين الكاظم.
- ٤٦- علي عبد المحسن حسين العيثان.

- ٤٧- محمد عبد المحسن حسين العيثان.
- ٤٨- ماجد عبد الله العبدالله.
- ٤٩- فهد محمد الأقم.
- ٥٠- حسن علي المسعود.
- ٥١- عبد الله مصطفى الجزيري.
- ٥٢- منير محمد الهيشان.
- ٥٣- عبد الهادي عبد الله الغراش.
- ٥٤- عبد العزيز المهدي.
- ٥٥- عبد الواحد الأحمد.
- ٥٦- إسماعيل سعيد المسعود.
- ٥٧- أحمد المضححي.
- ٥٨- عبد الهادي الهلال.
- ٥٩- محمد الطريفي.
- ٦٠- مسلم المعبيد.
- ٦١- حسين الحمدان.
- ٦٢- فضل الله السليمان.
- ٦٣- أحمد الشبعان.
- ٦٤- حمزة السناوي.
- ٦٥- أحمد المعبيد.
- ٦٦- أحمد الشخص.
- ٦٧- الأستاذ/ أحمد معتوق محمد العيثان.



اجتماع الناس في الزواج الجماعي
تصوير / إبراهيم عبد المحسن البدر



الزواج قديماً يأخذ طابعاً آخر من الفرحه

- أما أعضاء مهرجان الزواج الجماعي لعام ١٤٣٤ هـ، فهم:
- ١- السيد نضال الشخص (اللجنة الإشرافية).
 - ٢- الأستاذ ثامر بو حليقة (اللجنة الإشرافية).
 - ٣- السيد علي الغراش.
 - ٤- مصطفى العلي.
 - ٥- باقر الحسن.
 - ٦- زيد الشخص.
 - ٧- إسحاق الهلال.
 - ٨- جواد العبد المحسن.
 - ٩- آدم السنوي.
 - ١٠- عماد الغافلي.
 - ١١ علي العلي
 - ١٢- أيمن المحمد.



براحة غار العيد.. وإبداع في استحضار التراث، في مهرجان الزواج الجماعي



زفة) المعرس بالسيارة



صورة حديثة للزواج الجماعي



الزواج قديماً وطريقة تحضير الطعام



صورة رائعة تمثل جمال الطبيعة في براحة غار العيد، في الزواج الجماعي

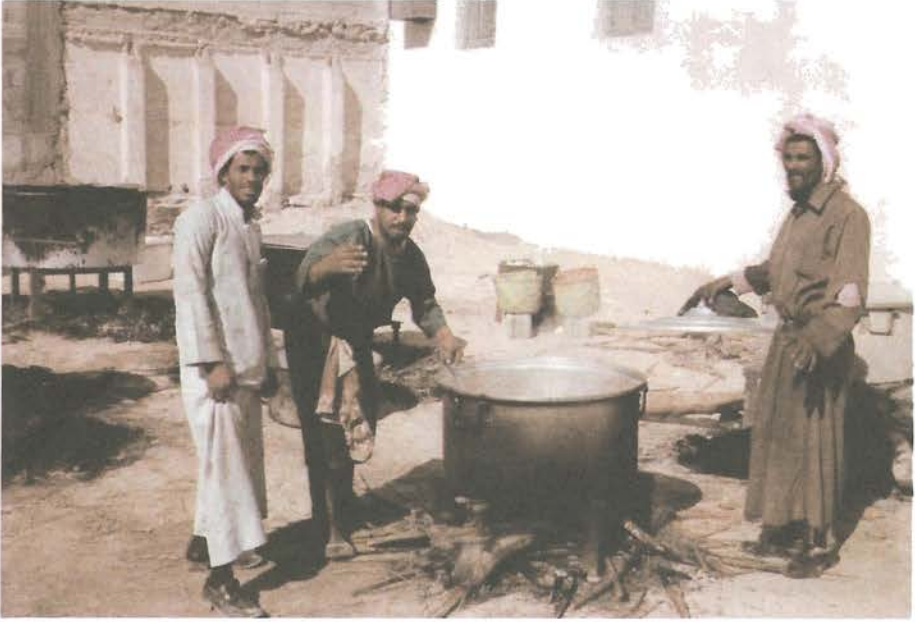

الاستعداد لعمل الطعام في الماضي



ما يسمّى بـ (زفة المعرس) قديماً لها طابع آخر



الجميع حول المعرس..



الاستعداد للزواج جهد كبير وتنظيم رائع^(١)

(١) أخذنا الصور القديمة للزواج من موقع في الفيس بوك بعنوان (القارة قديماً).



صورة قديمة للطريقة المتبعة في الزواج قديماً وما تمثله من مرحلة قد تغيرت بعد مرور السنين



صورة لغلاف إحدى الكتيبات للزواج الجماعي



(١)



(٢)

(٢-١) صورة لغلاف الكتيب المتعلق بالزواج الجماعي.



فرسان الزواج الجماعي^(١)

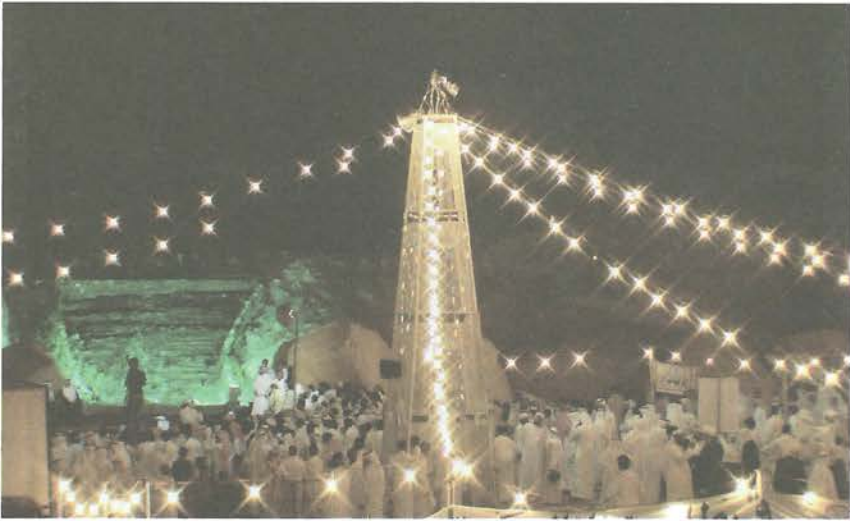

تنظيم رائع للزواج الجماعي^(٢)

(٢-١) تصوير/ الدكتور: مرعي بن السيد نافع الشخص.

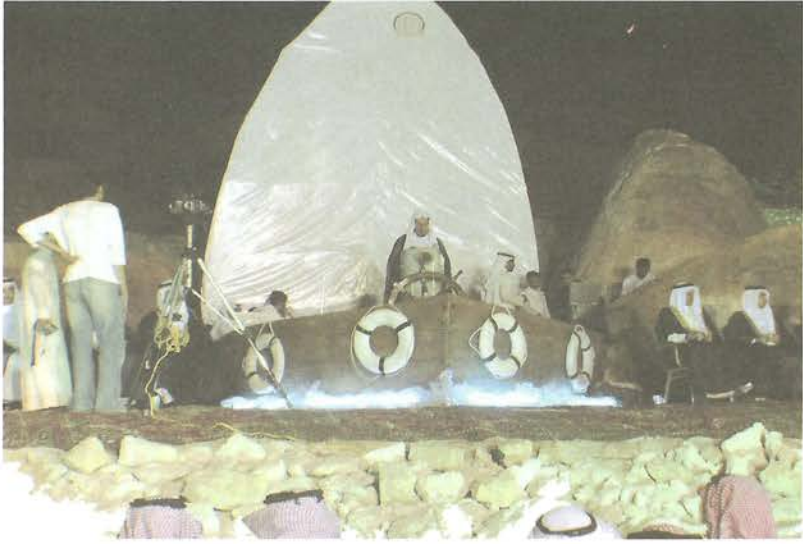

صورة حديثة للزواج الجماعي تبين الاستعداد الرائع والكبير للمهرجان^(١)



جانب آخر لفرسان الزواج الجماعي^(٢)

(٢-١) تصوير/ الدكتور: مرعي بن السيد نافع الشخص.

جماعي القارة ٢٨

نشرة

العدد السادس

مهرجان الزواج الجماعي بالقارة

أرض الإلهام) تحتفل بزواج ٢٤ فارساً مساء الأربعاء المقبل



كتب: فضل الله السليمان

تحتفل بلدتنا الحبيبة القارة (أرض الإلهام) مساء يوم الأربعاء المقبل بزواج كوكبة من أبنائها على مسرح مهرجان الزواج الجماعي الثامن والعشرون وسط حضرة، بتفقه أن يتحامي

مقال العدد

العجب ...

بين الطبع والتطبيع !

بمعلم/ رئيس نادي القارة سلام العلي

يشقون ذكر الزوج يذكر الحب فهما قرينان لا يشترقان ومع إشراقة الزواج تلوح مشاعر تمتد بأستار الأفق طولا وعرضا تقمر الدنيا بأحاسيس رائعة .. ما أجملها من إشراقة ! ولكن بين الخفاء عين والتياها تتصحر مساحة كبيرة من روابي الحب فتندل أوراق الشجرة فتتناقل ياسمة تكروها الرياح. فإين ذهبت خضرة تلك الربابة، ما السبب في هذا الجفاف والتصحّر؟! البعض عندما يعزم على الزواج ينهب بعينا

صورة لبعض النشرات الخاصة بالزواج الجماعي

٣ - الأمثال الشعبية

- ١- الحساب يوم الحساب.
- ٢- ما يحك جلدك مثل ظفرك.
- ٣- حشر مع الناس عيد.
- ٤- يا غريب كون أديب.
- ٥- فضخة في راس غيرك فضخة في جدار.
- ٦- اللي ما يطول العنب يقول حامض.
- ٧- ييلع الهيب ويدغص في الإبرة.
- ٨- الحبارى حبارى، والصقور صقور.
- ٩- إن غرقنا أكلنا السمك وإن طفحنا أكلنا الطير.
- ١٠- الرمح من أول ركزة.
- ١١- اللي ما يعرف طير الصقر يشويه.
- ١٢- محسود الفقير على مودة يوم الجمعة.
- ١٣- وعد الحر دين عليه.
- ١٤- اللي رجله في الماء مو مثل اللي رجله في النار.
- ١٥- المادح نفسه يبيله رفسه.

- ١٦- أمر من العلقم.
- ١٧- يا ماشي درب الزلق لا تأمن الطيحة.
- ١٨- رزّه والبطن خالي.
- ١٩- على سنا الفت يشرب الحشيش.
- ٢٠- تيش بريش معلق في عريش.
- ٢١- الزين زين ولو جلس من النوم، والشين شين لو غسل عيونه.
- ٢٢- اشرب قبل لا يحوس الطين صافياها.
- ٢٣- البعيد عن العين، بعيد عن القلب.
- ٢٤- القرش الأبيض ينفع في اليوم الأسود.
- ٢٥- الدهن في العتافي.
- ٢٦- قديمك نديمك.
- ٣٧- دامك في دارهم دراهم.
- ٢٨- عتيق الصوف، ولا جديد البريسم.
- ٢٩- يامن شراله من حاله علّه.
- ٣٠- الفلوس تغير النفوس.
- ٣١- الكلمة اللي تستحي منها بدها.
- ٣٢- الباب اللي يجيك منه الريح سدّه واستريح.
- ٣٣- مع الخيل ياشقرا.
- ٣٤- خير تفعل شر تلقى.
- ٣٥- يسوي من الحبة قبا.
- ٣٦- اللي يبي الدح ما يقول أح.
- ٣٧- اللي في القدر يطلعه الملاس.
- ٣٨- المجلة ما ترد الميت.

- ٣٩- الذيب ما يهرول عبث.
 ٤٠- الصحراء ما تروي الضمآن.
 ٤١- راعي طبيع ما يهد طبعه.
 ٤٢- اللي أول شرط آخره سلام.
 ٤٣- الثوب رفعته منه وفيه.
 ٤٤- أهلي عداي وأعادي اللي يعاديهم.
 ٤٥- إذا فات الفوت ما ينفع الصوت.
 ٤٦- مد رجولك على قدر لحافك.
 ٤٧- ما تعرف قديري إلا إذا جربت غيري.
 ٤٨- مطر الغيظ ما نباليه ولو صرخت مزاريبه.
 ٤٩- مو كل بيضة شحمة.
 ٥٠- من طق طبله قال أنا قبله.
 ٥١- تموت الدجاجة وعينها في البسوس.
 ٥٢- طقعة في شارع الحدايد ضايعة.
 ٥٣- ما عندي إلا ما طرق الحداد.
 ٥٤- عدوي أسمع ظراطه في الماي.
 ٥٥- أعمى قايد مجنون.
 ٥٦- العنز تطالع شقّ غيرها وما تطالع شقها.
 ٥٧- كنه جدع ماي.
 ٥٨- السعيد من ربطلها ذلولين.
 ٥٩- أبونا عايب طاح عليه منخل وكسّره.
 ٦٠- ولد البط عوام.
 ٦١- حوار ما تضره رحمة أمه.

- ٦٢- بشر النخل بكداده الجديد.
- ٦٣- ود العمى بحدا عيونه.
- ٦٤- اش على الذيب من طقاع النعجة.
- ٦٥- الشمس ما يغطيها منخل.
- ٦٦- حصاة غيص (يطلق على رزانة الإنسان)
- ٦٧- هذا تفق عوجة.
- ٦٨- غرة المنشلة.
- ٦٩- اشفيك مثل عنز الجلالة (وهو مثل لذمّ شخص)
- ٧٠- ذيل الكلب أعوج.
- ٧١- ياكل الشحمة ولا يصيد الفار.
- ٧٢- كلن في قلبه شقليله.
- ٧٣- النار ما تحرق إلا رجل واطيها.
- ٧٤- أعمى طايح في عصيده.
- ٧٥- اللي يصالي عجاجها ياكل دجاجة.
- ٧٦- اللي ما يعدك ربح لا تعده راس مال.
- ٧٧- الطول طول النخلة والعقل عقل الصخلة.
- ٧٨- ما تلبس أسلابنا إلا أحبابنا.
- ٧٩- البياض يعين لو الخشة ثمين.
- ٨٠- العورة تعايب على أم زر.
- ٨١- حصيه على حصيه نبنى البيت يابنية (يطلق على الصبر والمساعدة).
- ٨٢- اقصير الدوارج (يطلق على قصير القامة).
- ٨٣- طول شتق بن عنق (يطلق على طويل القامة).
- ٨٤- نقعت طبيع (يطلق على الإنسان البارد).

- ٨٥- القدور في البيت تتراقع (يطلق من كثرة المشاكل في البيت).
- ٨٦- الأعرج وسط العميان باشه.
- ٨٨- لو لا جلالش ما عنينالش.
- ٨٩- النار ما توردد إلا الرماد.
- ٩٩- لا تحتاري يا حرّة وفي البيت مرّة (يطلق على أهمية دواء المرة)
- ١٠٠- الدواء في أحسّ الشجر.
- ١٠١- مغبوط الحشى يبات جوعان.
- ١٠٢- لو اداخلوا اتقاشروا.
- ١٠٣- الطويلة قضت حاجتها والقصيرة احتاجت جارتها.
- ١٠٤- دوّرت الفوائد وراس مالي ما حصل لي.
- ١٠٥- قبر ما يشاور ما يزار.
- ١٠٦- مخلي القرعة ترعة.
- ١٠٧- لو كل من جا ونجر ما ظل في الوادي شجر.
- ١٠٨- الناس بالناس والقرعة تغسل الراس.
- ١٠٩- اللي ما يسوقه مرضعه سوق العصي ما ينفعه.
- ١١٠- قمت من حمّى وطحت في ليعه.
- ١١١- إلحق العيّار إلى باب بيته.
- ١١٢- فضيل البايق ياكله الفتاش.
- ١١٣- لو صارت العلة من البطن منين اتجي العافية.
- ١١٤- ضم خضراك لغبراك.
- ١١٥- قرش الأبيض ينفع في اليوم الأسود.
- ١١٦- أحي أحي ويجي الصبح. (يضرب في إعطاء الصبر للطرف الآخر في وقت المصيبة).

- ١١٧- اللي عياله سبعة حرمت عليه الشبعة.
 ١١٨- مال البخيل ياكله العيار.
 ١١٩- من عايب اخترب.
 ١٢٠- العيب جرب.
 ١٢١- من ركض طاح.
 ١٢٢- من أكل ولا حسب اخترب بيته ما درى.
 ١٢٣- من قاس ولا قاس لا يأمن الغرق.
 ١٢٤- عذر أقبح من ذنب.
 ١٢٥- كون نسيب ولا تكون ولد عمّ.
 ١٢٦- عين الحسود فيها عود.
 ١٢٧- ما تلبس أسلابنا غير أحبابنا.
 ١٢٨- يمه لو دريتي بسنيناتي كان جهزتي كفيناتي.
 ١٢٩- بيانة المحبة طعام الزاد وكلام البرايح ما يبيل افادي.
 ١٣٠- محمول ويرافس.

٤ - الختان

«وقال الأصمعي: خَتَنَ الخاتن الصبي فأطحر قلفته، إذا استأصلها»^(١).
 وفي الصحاح في اللغة: والختان أيضاً: موضع القطع من الذكر^(٢).
 والختان سنة مؤكدة جاء بها الاسلام الحنيف، وهي تعتبر من الأمور التي يعمل بها في المجتمعات الإسلامية، ومعناه: (قطع جزء من ذكر الطفل بعد الولادة، فالبعض يفعل

(١) تاج العروس، الزبيدي.

(٢) الجوهري، أيضاً راجعه في جمهرة اللغة لابن دريد، والعين للخليل بن أحمد.

ذلك بعد سبعة أيام والآخر يؤجّل ذلك إلى فترة حتى يصبح الطفل قادراً على التحمّل.
وقد اشتهر بها رجل من عائلة بن سبت من الهفوف، وحسين بن حمزة من قرية
الجبيل، ورجل من قرية الحوطة.
واشتهر بها المرحوم (محمد ولد ابريه) وهو من أسرة الحمد.

٥ - الحجامة

«حرفة الحاجم وهو الحجام، والحجم فعله، والمحجمة: قاورة. والمحجم: موضعه
من العنق»^(١).

أيضاً في صحاح اللغة للجوهري: «قارورته وقد احتجمت من الدم».

وقد اشتهر في هذه المهنة فرد من أسرة الحمد وهو (محمد ولد عبد الله بن إبراهيم
الحمد)، وهو معروف ومشهور بـ (محمد ولد ابريه).

«الحجامة استخدمت منذ القديم من زمن الإغريق والرومان في القرن الرابع قبل
الميلاد وكذلك في الصين والهند.

وخلال القرون هذه الطريقة انتشرت في كل المناطق بدول العالم وطورت الأكواب
بمختلف المقاسات والأشكال والأدوات»^(٢).

٦ - العقيقة: (طعام الولادة)^(٣)

«قال الليث: قال الخليل: العرب تقول: عَقَّ الرجل عن ابنه يَعُقُّ إذا حلق عقيقته

(١) العين، الخليل بن أحمد، باب (حجم).

(٢) جريدة اليوم الخميس ١٢/٤/١٤٢٤هـ، العدد (١٠٩٥٤).

(٣) فقه اللغة، الثعالبي، ص ١٣٣.

وذبح عنه شاة وتسمى الشاة التي تذبح لذلك: عقيقة»^(١).

«والعقيقة: شعر المولود الذي يولد معه. ولذلك قيل: عَقَّ الرجلُ عن المولود، إذ ذبح عنه عند حلق العقيقة»^(٢).

ولا تزال هذه الظاهرة موجودة إلى يومنا هذا، بحيث تعمل الوليمة أثناء قدومه ومجيء الابن، وتأخذ أحياناً الوليمة بعداً واسعاً حيث تعمل بشكل كبير، إمّا في مجلس أو في مزرعة.

٧ - البلدية الأهلية

وهي مخصصة لتنظيف البلد بشكل مستمرّ، وكانت بالفعل مهنة لكسب العمل والمعيشة في الحياة، أيضاً لمساعدة الناس.

وهؤلاء يتقاضون من كلّ بيت يقومون بخدمته (ريال واحد) في الشهر، وقد بدأت هذه البلدية في حدود ١٣٧٥هـ إلى ١٣٨٠هـ تقريباً.

٨ - مهنة السقاية

مهنة تخدم الكثير من الأهالي وخصوصاً الأشخاص غير القادرين على جلب الماء بسبب عارض صحي أو غير ذلك.

وهؤلاء الأشخاص وجدوا لهم فرصة للعمل يكون مصدراً لهم في رزقهم، حيث يتكفل الفرد بإحضار من (٤ - ٨) جرار يومياً من الماء للبيت الواحد مقابل (٥) ريالات شهرياً، ويأتون بالماء من عين صويدرة ومن نهر سليسل.

(١) العين، الخليل بن أحمد، ص ١٠.

(٢) جهرة اللغة، ابن دريد، ص ١٢٣.

المؤسسات الاجتماعية

١- نادي القارة

يعتبر نادي القارة بالأحساء أحد الواجهات الرياضية في البلدة لما له من المكانة الكبيرة في نفوس الأهالي، بحيث يأخذ منعطفاً مهماً في إتاحة الفرصة للشباب في ممارسة هواياتهم وأنشطتهم المختلفة.

وقد مرّ النادي بالعديد من المواقف، والعديد من الحواجز في بداية تأسيسه، إلا أنه تمكن من التغلب عليها بروح الشباب وقوة نشاطهم واندفاعهم نحو تحقيق هدف ناجح.

لمحة موجزة عن النادي^(١):

بدأت أول فكرة لتأسيس نادي القارة بالأحساء في عام ١٣٨٠هـ وذلك بتكوين فريقين للقدم والطائرة، دون أن يكون لهذين الفريقين مقرّ خاصّ بهما، إلا أنّ تشكيل أول مجلس إدارة لذلك التجمّع الشبابي قد تزامن مع تكوين ذاتية الفريقين، ولقد أطلق على البذرة الأولى للتجمع الشبابي اسم (نادي الفتح) وفي عام ١٣٨٧هـ تم استئجار أول مقرّ للنادي بالقارة، حيث جاءت تلك الخطوة الأولى نتيجة تعهّد الشباب بتزويد النادي بكلّ ما يحتاجه في المجال المادّي وهو تعهّد قد أظهر حبّ الشباب لناديهم، وتفانيهم في خدمته

(١) أخذت هذه اللمحة من الكتاب الذي أعدّه النادي للمعرض الأول للفنون التشكيلية، ص ١٠-١١، شهر ربيع الآخر عام ١٤١٢هـ.

وتطويره، وفي عام ١٣٩٠هـ، ألغى النادي عملية استئجار مقرّ له، وذلك نتيجة لظروف عدّة، إلا أن الشباب قد استمرّ في مزاوله التدريبات اليومية وعقد اللقاءات الودّية مع الفرق المجاورة للقارة، كما استمر مجلس الإدارة في إدارة شؤون النادي ومتابعة نشاطاته. دون مقرّ معيّن، بل كان الأعضاء يجتمعون في منزل أحدهم بصورة دورية.

وفي عام ١٣٩٢هـ تمّ تغيير اسم النادي من (الفتح) إلى (الصاعقة) وذلك لارتباط أحد أندية المنطقة المسجلة رسمياً بذلك الاسم، وفي عام ١٣٩٦هـ تمّ تغيير اسم النادي من (الصاعقة) إلى (الجيل)؛ وذلك نسبة إلى جبل القارة الشهير. وفي ضوء الحماس المتوهج من قبل الشباب نحو التحرك قدماً إلى خطوة عملية تقود النادي إلى الاعتراف به رسمياً، بدأ الشباب في مضاعفة جهدهم، وتعاونهم في سبيل تهيئة ظروف إدارية أكثر في تنظيم العمل، وترغيب الشباب لمختلف الألعاب الرياضية، والأنشطة الثقافية والاجتماعية، ولتلبية ذلك التحرك الإيجابي المرتقب فقد تمّ تشكيل مجلس إدارة جديد. ولجان أخرى للإشراف على مختلف النشاطات، حتى يتسنى للشباب مشاركة المكتب الرئيسي لرعاية الشباب بالأحساء في مختلف النشاطات الثقافية والاجتماعية.

وفي عام ١٣٩٧هـ قدّم النادي طلباً رسمياً إلى المكتب الرئيسي لرعاية الشباب بالأحساء موضحاً فيه رغبة النادي الأكيدة في تسجيله رسمياً، حتى يتمكن من المشاركة في أنشطة الرئاسة الرسمية المختلفة من رياضة وثقافية واجتماعية.

ولقد قام المكتب بالأحساء مشكوراً بجهود مثمرة وذلك بتأييد خطاب النادي والكتابة إلى الرئاسة العامة لرعاية الشباب.

وفي عام..... تحوّل اسم النادي من نادي (الجيل) إلى نادي (القارة) بالأحساء.

وفي عام ١٣٩٨هـ حصل النادي على أرض مساحتها ٩٠،٠٠٠ م^٢ وذلك لمزاولة نشاطاته المختلفة، وتمت إقامة عدّة منشآت على هذه الأرض، كالإدارة والصالات والملاعب والمسجد.

وفي عام ١٣٩٩هـ تمّ تسجيل النادي رسمياً في صفوف الأندية بالمملكة، ويضمّ النادي لعبات رياضية مختلفة، مثل: القدم، اليد، الطائرة، السلة، التنس الأرضي، تنس

الطاولة، ألعاب القوى، الدراجات، السباحة، الاسكواش، الجمباز.
ومن المؤسسين لفكرة نادي القارة: السيد سلمان العبد المحسن، والأستاذ فهد الغانم، والسيد عباس الغراش.

أمّا الأفراد المؤسسين للنادي، فهم: الأستاذ حسن الصويلح، والأستاذ علي باقر الشخص، والأستاذ سلمان البدر، والأستاذ إبراهيم الشخص، والأستاذ فخري العلي، والأستاذ محمد الدريس، والأستاذ محمد الشخص، أبو فوزي، ثمّ جاء بعد ذلك الأستاذ محمد العمراني.

وكان أول مقرّ للنادي: بيت السيد حسين الغافلي في (القوع)، ثم في بيت الشيخ عبد الحميد العلي، أبو مفيد، ثم في بيت المرحوم حسين العلي، أبو حبيب، ثم انتقل إلى المقرّ الحالي.

رؤساء النادي:

- ١- الأستاذ: إبراهيم عبد الوهاب الشخص (قبل تسجيله رسمياً).
- ٢- الأستاذ: حسن بن علي الصويلح.
- ٣- الأستاذ: محمد عبد المحسن الدريس.
- ٤- الأستاذ: منصور حسين الغافلي^(١): ترأس النادي منذ عام ١٤٠٣هـ لمدة ١٧ سنة تقريباً.
- ٥- الأستاذ: محمد علي الشخص، أبو فوزي.
- ٦- الأستاذ: قاسم إبراهيم الغافلي.
- ٧- الأستاذ علي محمد العبد المحسن.

(١) سلّمته استمارة فيها بعض الأسئلة على زمن رئاسته للنادي لتعيّتها وحتى كتابة هذه السطور لم يصلنا شيء، وبعد فترة ذهبت إلى النادي وكان رئيسه آنذاك الأستاذ قاسم الغافلي وطلبت منه إفادتي ببعض معلومات، فلم أحصل إلا على القليل منها.

- ٨- الأستاذ: عبد السلام حسين العلي.
الأعضاء السابقون في النادي:
- ١- الأستاذ: أحمد عمران، أبو حليقة.
- ٢- السيد: محمد علي الغافلي.
- ٣- السيد: راضي عباس الغافلي.
- ٤- السيد محمد علي الشخص.
- ٥- الأستاذ: محمد طاهر الجلواح.
- ٦- السيد: مهدي عبدالله الشخص.
- ٧- الأستاذ: سلمان علي البدر.
- ٨- السيد: جعفر عباس الغافلي.
- ٩- الأستاذ: حسين عبدالله العلي.
- ١٠- السيد: علي عدنان الشخص.
- ١١- السيد: قاسم إبراهيم الغافلي.
- ١٢- الأستاذ: إبراهيم عبد المحسن الحمود.
- ١٣- الأستاذ: جعفر عمران، أبو حليقة.
- ١٤- السيد: علي باقر الشخص.
- ١٥- السيد: باقر علي الشخص.
- ١٦- السيد: محمد عبدالمحسن الرضي.
- ١٧- الأستاذ: عباس علي الجزيري.
- ١٨- الأستاذ: جواد سلطان العلي.

- ١٩- السيد: تقي عبدالله الغافلي.
 ٢٠- السيد: ثامر إبراهيم الشخص.
 ٢١- السيد: موسى عبدالله الشخص.
 ٢٢- السيد: علي أحمد الهاشم.
 ٢٣- الأستاذ: رضي صالح المسعود.
 ٢٤- أحمد معتوق محمد العيثان.

بطولات النادي:

حصل النادي على العديد من البطولات والكؤوس، من خلال اشتراكه في المباريات والمسابقات التي تقام، وحصد الكثير منها من خلال مسيرته في الأعوام السابقة ومثل المنطقة في بعض المحافل الرياضية، وتمكن من الصعود إلى دوري الأضواء (الممتاز) في بعض الألعاب، مثل: التنس الأرضي، التنس الطاولة، واليد وغيرها. وهذا يدل على الروح التي يملكها الشباب، ومدى القدرة على المنافسة، التي لم يفتأ النادي من غرسها في نفوس لاعبيه.

وإليك الآن عزيزي القارئ بعض هذه الإنجازات، نذكرها هنا.

أنشطة النادي:

أولاً: النشاط الرياضي، ويتمثل في الألعاب الآتية:

كرة القدم، كرة اليد، الكرة الطائرة، كرة السلة، تنس الطاولة، التنس الأرضي، ألعاب القوى، الدراجات، السباحة، الجمباز، الاسكواش، السلاح.

- حقق الفريق الأول لكرة القدم بطولة الأمير عبدالله بن سعد التي أقيمت على ملاعب نادي الفتح عام ١٤١٥هـ.

- حصل فريق اليد (ناشئين) على بطولة المنطقة عام ١٤١٥هـ.

أول فريق مثل النادي في كرة اليد، هو: أحمد الورددي، عايش السالم، نوري العبد المحسن، جعفر الجلوواح، أحمد سعيد الشخص، أحمد المطوع، عبد الهادي الغافلي، علي بن محمد الشخص، مفيد حسين العلي، عايش الحمد، جاسم الجزيري، محمد البراقي.

أول فريق مثل النادي في كرة القدم، هو: يوسف الحمود، سلمان البدر، مهدي الشخص، ناجي العلي، يوسف الراشد، حسن الحجّي، باقر العلي، أحمد الشخص. المرحوم: توفيق الغافلي، أبو أسامة، عبد المحسن العلي، مفيد العلي.

أول فريق مثل النادي في كرة الطائرة، هو: عبد الخالق عبد العزيز الجزيري، سعيد عباس المسعود، مصطفى عبد العزيز الجزيري، عبدالله المنسف، المرحوم: محمد خميس الهلال، حبيب عباس المسعود^(١).

أسماء الحكام الذين شاركوا في تحكيم بطولات المملكة في مختلف الألعاب:

م	الاسم	الدرجة	اللعبة
١	علي أحمد الطريفي	دولي	كرة قدم
٢	أمين إبراهيم الطريفي	دولي	كرة طائرة
٣	عبد المحسن حبيب الزويد	درجة أولى	كرة قدم
٤	مصطفى محمد العيثان	درجة أولى	كرة قدم / سابقاً
٥	عبد المحسن بن عبد النبي العلي	درجة أولى	كرة طائرة / سابقاً
٦	عبد الخالق بن عبد العزيز الجزيري	درجة أولى	كرة طائرة / سابقاً

(١) اقتبسنا هذه المعلومات من صحيفة الجماهير، وهي صحيفة شهرية من إعداد الأستاذ: سلمان أحمد الجزيري، وهي تصدر عن القسم الثقافي بالنادي، والأعداد، هي: العدد (١) شهر رجب عام ١٤١٥هـ. العدد (٢) شهر شعبان عام ١٤١٥هـ. العدد (٣) شهر رمضان عام ١٤١٥هـ. العدد (٤) شهر شوال عام ١٤١٥هـ. العدد (٥) عام ١٤١٥هـ. العدد (٧) شهر ذو القعدة عام ١٤١٥هـ. العدد (٨) شهر ذو الحجة عام ١٤١٥هـ. العدد (٩) شهر محرم عام ١٤١٦هـ. العدد (١٠) شهر صفر. العدد (١١) شهر ربيع الأول عام ١٤١٦هـ.

أسماء الذين مثلوا المنتخب السعودي في مختلف الألعاب:

اللعبة	الاسم	م
تنس أرضي	عادل بن علي الجزيري	١
كرة طائرة	أمين إبراهيم الطريفي	٢
ألعاب قوى	عبد الكريم بن علي الجزيري	٣
كرة يد	عبد الرسول علي الجزيري	٤
تنس أرضي	أسعد علي الجزيري	٥
تنس طاولة	محمد سلطان العلي	٦
ألعاب قوى	عيسى عيد الحمد	٧
كرة يد	جاسم علي الجزيري	٨
تنس أرضي	عصام علي الجزيري	٩
تنس أرضي	خالد ناصر الغافلي	١٠
كرة قدم	علاء صالح المهدي	١١
اسكواش	صلاح مهدي الشخص	١٢
كرة سلة	رائد الدريس	١٣
سباحة	إسماعيل سعيد المسعود	١٤
سباحة	حسين علي عايش الجابر	١٥
سباحة	محمد جواد المسعود	١٦
سباحة	علي جواد المسعود	١٧
سباحة	شعيب سعيد المسعود	١٨
سباحة	إسحاق محمد الهلال	١٩
سباحة	يونس سعيد المسعود ^(١)	٢٠
كرة يد	عبد المحسن أحمد العلي	٢١

(١) أفادنا ببعض الأسماء التي مثلت المنتخب في السباحة.

م	الاسم	اللعبة
٢٢	عادل الرشيد	سباحة
٢٣	هاشم الرضي	سباحة
٢٤	غالي خالد المهدي	براعم قدم
٢٥	إسماعيل محمد السنوي	سلاح المبارزة ١٤١٤هـ
٢٦	نوح أحمد السنوي	سلاح المبارزة ١٤١٤هـ
٢٧	حسين مصطفى الشخص	سلاح المبارزة ١٤١٤هـ
٢٨	سلمان محمد الراشد	كرة يد
٢٩	أمين محمد العلي	كرة يد
٣٠	مفيد عبد الله العلي	كرة يد

أسماء المدربين في مختلف الألعاب:

م	الاسم	اللعبة
١	يوسف أحمد الحمود	ألعاب قوى / مدرّب سابق
٢	عبد الغفور العلي	تنس طاولة / مدرّب سابق
٣	عادل علي الجزيري	تنس أرضي، وهو مدرّب سابق
٤	مصطفى عبد المحسن العلي	كرة قدم
٥	عبدالله إبراهيم الرشيد	تنس طاولة
٦	محمد عبد الرضا البراقي	كرة يد
٧	مرتضى عبد العزيز الجزيري	كرة طائرة
٨	عبدالله (سمير) السالم	مدرّب سلاح

* وقد أفادنا ببعض المعلومات عن اللاعبين في بعض الألعاب الرياضية السيد جعفر حسن الشخص، أبو أمجد، في شهر صفر لعام ١٤٣٥هـ، وهو المسؤول الثقافي في النادي عندما زرنه في النادي.

اللعبة	الاسم	م
كرة يد	جاسم علي الجزيري	٩
كرة يد	عبد الرسول علي الجزيري	١٠
تنس طاولة	محمد سلطان العلي	١١
تنس أرضي	عصام علي الجزيري	١٢
كرة يد	صلاح عبد الوهاب العلي	١٣

أسماء مدرّبين آخرين:

- ١- الأستاذ: جاسم محمد الغريب (سباحة).
 - ٢- الأستاذ: محمد عبد الرضا البراقي (كرة يد).
 - ٣- الأستاذ: محمد سلطان العلي (كرة طاولة).
 - ٤- الأستاذ: أحمد بن علي الشقاق (كرة مضرب).
 - ٥- الأستاذ: مصطفى بن عيسى الأحمد (كرة طائرة).
 - ٦- الأستاذ: صادق بن علي الطمع (كرة سلة).
 - ٧- الأستاذ: صالح المهذب (كرة قدم).
 - ٨- الأستاذ: أسامة محمد قنديل (سلاح).
- واستكمالاً لذكر اللاعبين في بعض الألعاب الرياضية المختلفة، نأتي إلى فريق كرة اليد، وهم:

- ١- عبد المحسن أحمد العلي.

* وقد أفادنا بأسماء المدرّبين والأعضاء الأخ: نوح المسعود (سكرتير النادي) في تلك الفترة، وقد طلبت منه بعض الصور وبعض المعلومات عن النادي وأيضاً تحدثت مع بعض المسؤولين لكي أحصل على بعض المعلومات إلا أنّ المعلومات التي وصلتني قليلة وحاولت بقدر المستطاع أن أبحث عن بعضها من هنا وهناك، ولهذا عذراً إن كان هناك نقص في المعلومات.

٢- سلمان محمد الراشد.

٣- أمين محمد العلي.

٤- مفيد عبد الله العلي.

٥- عبد الرسول علي الجزيري، وقد حقق بعض الإنجازات على مستوى لعبة اليد كلاعب، منها: تحقيق بطولة الخليج عام ١٤١١هـ لكرة اليد (ناشئين)، وكان كابتن منتخب المملكة في هذه البطولة، كان لاعب المنتخب الأول لكرة اليد من عام ١٤١٢هـ إلى ١٤٢٣هـ، المشاركة مع منتخب المملكة الأول في كأس العالم التي أقيمت في اليابان عام ١٩٩٣م مع اللاعب مفيد العلي، المشاركة كلاعب مع منتخب المملكة للشباب في كأس العالم في تركيا عام ١٩٩٤م، المشاركة مع منتخب المملكة الأول في البطولة الخليجية في الإمارات وأيضاً البطولة العربية في سوريا عام ١٤١٦هـ - ١٤١٧هـ.

أما على مستوى التدريب: حيث أصبح مدرّب المملكة (ناشئين) عام ١٤٣١هـ - ١٤٣٢هـ، ومساعداً لمنتخب المملكة المدرسي لمدة ثلاث بطولات من عام ١٤٢٥هـ تقريباً إلى ١٤٣٠هـ تقريباً. أصبح مدرّباً لنادي القادسية بالخبر لمدة سنتين، أصبح مدرّباً لنادي مضر بالقطيف لمدة ست سنوات، أصبح مدرّباً لنادي المحيط بالقطيف لمدة سنة واحدة، حقق مع فريق مضر بالقطيف بطولة النخبة على مستوى المملكة عام ١٤٢٣هـ تقريباً، حقق بطولة النخبة والدوري مع مضر عام ١٤٢٥هـ تقريباً، حقق أيضاً بطولة الدوري مع مضر عام ١٤٢٩هـ تقريباً.

٦- صلاح عبد الوهاب العلي حيث شارك في دوري الممتاز مع الفريق الأول لمدة خمس سنوات، وفي عام ٢٠٠٥م أصبح مدرّب منتخب المملكة المدرسي وحقّق المركز الثاني للبطولة العربية المقامة في الجزائر، وفي عام ٢٠٠٨م أصبح مساعد مدرّب المنتخب المدرسي في تونس، وفي عام ٢٠٠٩م أصبح مساعد المنتخب الأولمبي السعودي في بطولة الخليج المقامة في سلطنة عمان. أيضاً صعد بالفريق لدرجة الممتاز عام ١٤٣٣هـ.

٧- محمد عبد الرضا البراقبي، حيث أصبح مدرّب منتخب المملكة للناشئين عام ١٤٢٧هـ، وأصبح مدرّب المنتخب التعليمي لمدة ٣ دورات، وصعد بنادي القارة لدرجة

المتماز عام ١٤١٣هـ سنة واحدة ثم هبط، والصعود الثاني عام ١٤١٦هـ، كذلك حقّق مع النادي بطولة المملكة للناشئين كمدرب عام ١٤١٥هـ.

٨- عبد الهادي الحمود.

٩- سامي عبد الله العلي.

١٠- هيثم عبد الله العلي.

١١- توفيق العلي.

١٢- خالد العيسى.

١٣- علي محفوظ العلي.

١٤- جمعة الناصر.

١٥- صلاح السلطان.

١٦- نايف العلي.

١٧- محمد الهاشم.

١٨- حبيب الكري.

١٩- يحيى الغافلي.

٢٠- علي العبد المحسن.

٢١- سامي الشخص.

٢٢- أحمد العيثان.

٢٣- ناجي الشخص.

أيضاً صعد النادي لدرجة الناشئين إلى درجة الممتاز بقيادة المدرب: سامي عدنان الشخص.

وقد بدأت لعبة كرة اليد بالنادي منذ تسجيله رسمياً حيث اشترك في موسمه

الرياضي الأول عام ١٤٠٠هـ بمشاركة الناشئين فقط. حيث شارك الفريق خلال المواسم الثلاثة الأولى بدون مدرّب. وقد حقّق الفريق أول بطولة له على مستوى المنطقة عام ١٤٠٨هـ حيث تمكّن من الصعود إلى الدرجة الأولى.

وفي عام ١٤١٠هـ حقّق الفريق بطولة المنطقة للمرة الثانية.

أيضاً صعد لدوري الممتاز عام ١٤١٣هـ.

أما بالنسبة لفريق النادي للاسكواش، فهم:

١- صلاح مهدي الشخص.

٢- جواد ناصر الشخص.

٣- عباس الصفواني.

٤- موسى حمادي.

٥- عبد المحسن الزويد.

٦- عباس محمد حمادي.

٧- علي حسين الثواب.

أما سلاح المبارزة حيث كان اللاعبون في بداية الأمر يتدربون في ملعب الأمير عبد الله بن جلوي مع نادي هجر حيث لا يوجد مدرّب، واللاعبون آنذاك، هم: جعفر حسن الشخص، زيد حسن الشخص، هشام العبد المحسن، علي العويش، وظلّ الفريق سنة كاملة على هذا الوضع حتى عام ١٤١٦هـ ثم بعد ذلك التحق بالنادي: سلمان العبد المحسن وإسماعيل السناوي.

أما فريق المبارزة في النادي، فهم:

جعفر حسن الشخص، زيد حسن الشخص، هشام العبد المحسن، علي العويش،

سلمان العبد المحسن، حسين الجزيري، علي أحمد السناوي، مزهر أحمد السناوي، محمد

أحمد الطريفي، حاتم الصويلح.

أما كرة الطائرة فهي من الألعاب التي حققت إنجازات كبيرة حيث نجبرنا اللاعب السابق للعبة (رضي صالح المسعود) عن البدايات لهذه اللعبة، أي قبل الاعتراف بالنادي رسمياً بقوله: (كانت قبل الاعتراف بالنادي مجموعة، منهم (سعيد عباس المسعود، محمد علي الصويلح، فخري محفوظ السليمان، جواد الشخص، علي سلطان العلي، عبد الخالق الجزيري)، حيث كانوا يزلون اللعب بجانب جبل القارة (سوق الأحد للخضار الآن) و (مدرسة القارة الابتدائية)، حيث يلعبون مباريات مدارس، ثم التحق بهم (مصطفى الجزيري، عبد الغفور العلي، حبيب المسعود، محمد خميس الهلال (رحمه الله)، صادق الحمد، عقيل محمد العبد المحسن، حيث كان ذلك بين أعوام ١٣٨٧هـ - ١٣٩٦هـ تقريباً.

ثم انتقل اللعب إلى مدرسة القارة المتوسطة (مدرسة الأحنف بن قيس بالتويثير حالياً) بعد الاعتراف المبدئي للنادي تحت قيادة عبد الخالق الجزيري باستمرار بعض العناصر القديمة ودخول عناصر جديدة، منهم (محمد عبد المحسن المسعود (رحمه الله)، حسين علي عباس المسعود، مرتضى عبد العزيز الجزيري، يوسف حسين العيثان، تيسير عبد الله العيثان، علي الحمد، د. علي محمد العيثان.

وتوالى الأجيال على الفريق بعد الاعتراف تحت قيادة المدرب (سعيد عباس المسعود) حيث حقق الفريق في عهده عدة بطولات للفئات السنوية الثلاث على مستوى الأحساء.

ولعب النادي في هذه الفترة تصنيفات الصعود لدوري الدرجة الأولى على مستوى الكبار وفي فئتي الشباب والناشئين بطولة المملكة لعدم وجود ممتاز للفئتين وكان ذلك تحت اسم نادي الجبل. ومن أبرز الناشئين آنذاك: محمد عبد المحسن المسعود (رحمه الله)، مرتضى الجزيري، حسين علي عباس المسعود، عبد الله الرشيد، أسعد الجزيري، د. سامي العلي، داوود العبد المحسن، ثابت الشبعان.

بعد فترة تراجع نتائج الفريق حتى جاء المدرب المصري (خالد إبراهيم) عام ١٤١٢هـ تقريباً وبإدارة (رضي صالح المسعود) بدأ التوهج من جديد، حيث حقق الفريق بطولة الأحساء على مستوى الكبار، وشارك في تصنيفات المملكة للصعود لدوري

الدرجة الأولى، ومن أبرز اللاعبين: (مرتضى الجزيري، عبد الغفور العلي، توفيق الشقاقيق، طالب المسعود، قاسم المسعود، عقيل الراشد، هادي الغراش، محمد عيسى الشقاقيق (لاعب منتخب المملكة للشباب).

أيضاً حقق بطولة الأحساء للناشئين لموسمين وأيضاً حقق فريق شباب اللعبة بطولة الأحساء لموسمين، في الموسم الأول وصل للتصفيات النهائية للصعود للدوري الممتاز وحقّق المركز الخامس ولم يتمكن من الصعود. وفي الموسم الثاني تمكّن الفريق من الصعود لدوري شباب الممتاز تحت قيادة المدرب الوطني (مرتضى الجزيري) بعد انتهاء مهمّة خالد إبراهيم قبل التصفيات وبادارة (رضي المسعود)، ومن أبرز لاعبي الفريق: عصام العلي (الغراش)، وكان من أبرز لاعبي الدوري: علي الشقاقيق، لاعب منتخب المملكة للناشئين، وعبد الهادي الغراش، علي سلمان العبد الله، محمد الجعفر.

بعدها لعب فريق الشباب لموسوم واحد في الممتاز ثم هبط.

وبعد تسلّم إدارة السيد علي العبد المحسن تمّ لملة الفريق بعد التشتت تحت قيادة (مرتضى الجزيري) وبادارة: عبد الغفور العلي وباشراف عام رضي المسعود، بعدها كان الفريق تحت قيادة عبد الغفور العلي، بعدها تولى قيادة الفريق المدرب الوطني السيد علي الهاشم عام ١٤٣٤هـ.

أما فريق التنس الأرضي فقد حقق بطولات كثيرة جداً على زمن المدرب الوطني السابق عادل بن علي الجزيري.

وقد توالى على الفريق أكثر من مدرب بعد المدرب عادل الجزيري، وهم: أحمد الشقاقيق، وحالياً المدرب الوطني: عصام علي الجزيري.

ثانياً: النشاط الاجتماعي:

والممثل في حضور بعض الأنشطة الاجتماعية الصادرة من المكتب الرئيسي لرعاية الشباب بالأحساء إلى جانب تنفيذه برامج النادي الاجتماعية الخاصة، وتمثل المشاركة في: - المشاركة في المهرجان الكشفي.

- المشاركة في أسبوع الشجرة.
- حضور اجتماع قادة الفرق الكشفية.
- مشاركة المكتب الرئيسي لرعاية الشباب بالأحساء في معسكر العناية بخدمة شؤون المساجد.
- مشاركة كشافة النادي في تنظيم محاضرة عن (السلامة المرورية للطفل مسؤولية الجميع) وغيرها من الأعمال الاجتماعية الكثيرة التي يقوم بها النادي.

ثالثاً: النشاط الثقافي:

وقد برع النادي في هذا المجال وخصوصاً في إقامة الأمسية الشعرية السنوية الرمضانية على مدى سنين، ويشارك في هذه الأمسية العديد من الشعراء الكبار من منطقة الأحساء، أيضاً كان له الاهتمام بالفنون المسرحية، وله سجل كبير في ذلك، وحصل على العديد من الجوائز في هذا المضمار، وقد كان للمسرحيات التي قدمها الأثر الكبير في المنطقة، بالإضافة إلى إقامته العديد من الأنشطة المتفرقة من إقامة ندوات ومحاضرات ولقاءات تربوية.



المقرّ القديم لنادي الجبل بالقارة (نادي القارة)
وهو بيت المرحوم/ أبو حبيب العلي



داخل نادي القارة



لقطة أخرى لنادي القارة حديثاً



صورة قديمة لفريق نادي القارة لكرة القدم



نادي القارة لكرة القدم، صورة لا زالت في الأذهان



صورة معبرة لأحد احتفالات نادي القارة بالأحساء، ونلاحظ في الصورة أن موقع الاحتفال في فريق الجماعة مقرّ النادي القديم وهو مقابل بيت الشيخ إبراهيم الخزعل



صورة أخرى معبرة، وفي نفس مكان الصورة السابقة، ونلاحظ في الصورة الشاعر/ محمد الجلواح وهو يلقي قصيدته. التقطت الصورة بتاريخ ٥ / ٦ / ١٣٩٨ هـ.



إحدى مسرحيات النادي القديمة..



صورة لفريق نادي القارة لكرة القدم، التقطت الصورة بتاريخ ١٦ / ١ / ١٩٨١م



صورة قديمة لفريق نادي القارة لكرة الطائرة، التقطت الصورة بتاريخ
١٣٩٨/٣/٣٠ هـ



صورة قديمة ومعبرة لفريق نادي القارة لكرة القدم



صورة قديمة لفريق نادي القارة لكرة القدم، التقطت الصورة بتاريخ ١٣/٥/١٣٩٨هـ



صورة أخرى لفريق النادي لكرة القدم، التقطت الصورة بتاريخ ١٢/١١/١٣٩٧هـ



أحد أنشطة النادي، التقطت الصورة في شهر ١١ / ١٩٧٩ م



إحدى مسرحيات النادي، التقطت الصورة في شهر ١١ / ١٩٧٩ م



فريق النادي لكرة القدم، التقطت الصورة بتاريخ ١٤/٦/١٣٩٩ هـ



إحدى مسرحيات النادي.. صورة تمثل تاريخاً لا يمكن نسيانه



صورة لفريق نادي القارة لكرة القدم في إحدى مبارياته مع ضيفه الفريق الآخر.
التقطت الصورة بتاريخ ١٤/٦/١٣٩٩ هـ



صورة قديمة لفريق النادي لكرة السلة



نادي القارة لكرة اليد.. وتحقيق إحدى بطولاته



صورة قديمة لفريق القارة لكرة الطائرة



صورة قديمة لنادي القارة لتنس الطاولة



صورة أخرى لنادي القارة لكرة السلة



نادي الجبيل بالمشارة

بدأ بالفتح واتسعت بالجبل

منزل من هجران وفتحات
للأجواب وأول مقر للنادي



دورات عديدة يشترك فيها النادي للألعاب المختلفة

(١)



أقيمت على ملاعب الاتحاد وجامعة الملك سعود

السهل بطل الكبار والفتارة للناشئين في بطولة التنس الفردية

المركز والأولى
وفي صند برامج لندية البحار والدرجة الأولى تجري نهاية
هذا الأسبوع لعمادان الدورة الثالثة ثلاثة لقاءات صدياق وعصو
الشحيس وعصو الجمعية
في بطولة المضار يتم من الأظلي دون خسارة ب ١٨ نقطة
ويأتي بعنده الفينجدا. والقارة ب ١١ نقطة - أما الدرجة الأولى
تتساوي نسبة الأتاد والتينج والفسوزق. بانورما في جميع
التبادات السابقة

المركز الثالث للأعب ويلد من نادي الاتحاد أيضا
سلام الحوافز والتكريمات لعدد عد الله الشهري عضو اللجنة
الفنية - وساهم في ذلك سدرا. الروبيعي رئيس لجنة التحكيم
أنهت المباريات المشهورة على ملاعب الأتاد بالمشارة
والملاعب جامعة الملك سعود - عندما كان المباريات الختامية
على ملاعب جامعة الملك سعود
وشارك في هذه الختامة ١١ لاعبا لندية والناشئين و١٨ لاعبا
على مستوى الدرجة الأولى وكان هذه الختامة حدث الأتاد
الأسما والإرتقاء ويستمرنا في حفظ روح الأتاد

السيد من جامعة الملك سعود في التنس بطولة الملتقى اله ردية
لتنس الأرضي لند ٢٠٠٠ الدرجة الثالثة الفعالي الدرجة الأولى ومنة
الناشئين
وجاء محمد الفانور من نادي الهلال في المركز الأول وبعد
الرجوع للنادي الأول في المركز الثاني وبعد الله السورج
"الامتداد" في المركز الثالث. وذلك بعدما حصل مستوى الدرجة
الأولى
أما على مستوى الناشئين - فقد شارك على السهل - سريمان
ثلاثة بالمركز الأول - أما المركز الثالث للمركز الثاني ومن

(٢)

فريق التنس الأرضي يحقق البطولة الفردية المفتوحة ويتوج ببطولة المستقبل



كتب/ جعفر الشخص
حقق فريق التنس الأرضي المركز الأول في بطولة المستقبل التي أقيمت على ملاعب مدينة الأمير عبدالله بن جلوي الرياضية
بالاحساء، حيث نال اللاعب أيمن عباس الغافلي المركز الأول في فئة دون ١١ سنة، واللاعب علي أمين العيثان في المركز الثالث
لفئة الفئة، فيما نال اللاعب محمد هادي العلي المركز الثالث في فئة دون ١٣ سنة، واللاعب أسامة أحمد الطريفي في المركز الثالث
مكرر لفئة الفئة، كما نال اللاعب محمد جاسم الجزيري المركز الثالث في فئة دون ٩ سنوات، واللاعب عبدالله حسين الغافلي في
الفئة الخامسة والفئة

(٣)



فريق كرة القدم بالنادي



فريق كرة اليد بنادي القارة

القارة بطل الاسكواش والتنس الأرضي

الإحساء - هادي الدوسري:
 حصل نادي القارة من الإحساء على بطولة المملكة للاسكواش لدرجة الناشئين، وذلك بعد أن حقق لاعبيه صلاح مهدي الشخص المخصص للركن الأول في بطولة القردي إلى جانب الحصول على درج العام للناشئين بإشراف المدرب المصري محمد علي أيوب. وقد مثل القارة في هذه البطولة التي أقيمت بالرياض صلاح الشخص وعباس الصقواني

وعباس حمادي. وفي ختام البطولة قدم القارة درع النادي للدكتور محمد عبدالله سراج رئيس الإحساء السعودي للاسكواش.

من جهة أخرى حقق نادي القارة بطولة المملكة للناشئين في التنس الأرضي، حيث حصل لاعبيه علي عبدالوهاب السلطان علي الركن الأول في بطولة القردي في البطولة التي اختتمت فعالياتها بالرياض.

وقد عبر منصور القافلي رئيس النادي عن فخره واعتزازه بهذه الانتصارات الجميلة التي تؤكد قوة وصلابة قاعدة هاتين اللعبتين.



(١)

القارة يكرم لاعبيه الدوليين

الإحساء - الرياضية - هادي الدوسري

في أمسية جميلة كرم نادي القارة لاعبيه الدوليين الذين مثلوا منتخبات المملكة في اليد والسباحة والتنس الأرضي خلال الجمعية العمومية الرابعة عشرة بحضور محمد الجنوبي مندوب المكتب وعمدة القارة عبدالله العبدالمحسن وقد تم تكريم محمد سعيد سلمان العلي كأول نجم للجمعية نظير خدماته ومناعبته لانشطة النادي حيث تسلم درعاً وشهادة تقدير من عمدة القارة ورئيس النادي، واللاعبون المكرمون هم الذين مثلوا منتخبات المملكة في اليد والسباحة والتنس الأرضي وهم في اليد مفيد العلي وعبدرب الرسول الجزيري وبسام العنالي وجميل السلطان والمدرب الوطني عادل الجزيري ولاعبو التنس الأرضي عصام الجزيري وخالد القافلي وفي السباحة مصطفى الغريب وحسين الجابر وشعيب المسعود ومحمد المسعود الى جانب تكريم أوائل الطلبة المتفوقين من اللاعبين وهم يحيى القافلي وعبدالله القافلي وهاشم السادة ومحمد السلطان وجلوح الجلواح وعلي السلطان وصالح القافلي وخالد المهدي.

(٢)

العلي نجم القارة بعد دخوله دوري الاضواء

صعودنا ليس مفاجأة.. والمنافسة على بطولة الممتاز طموحنا



● منصور العلفي



● مفيد العلفي



● سامي العلفي

الاحساء - هادي الموسري
 قال نجم القارة سامي العلفي ان صعود فريقه لكرة اليد الى الدوري الممتاز لم يكن مفاجئاً، وأما كان أمراً متوقعاً بعد العروض للضربة والقبول للقبلة التي حققها الفريق في دوري الدرجة الأولى وأضافت بقوله: «من المفترض ان يكون صعود القارة قبل سنتين إلا ان صعود الفلاح كان بالأخص في بعض المباريات المهمة خاصة التي طرأ القرب خاص وضار بالنظر نظراً لتأخره المعتاد مع ان الفريق يتنافس على الصعود في مساملة الأخيرة مما أوفنا في موقف حرج وبالتالي مرصاً من فرصة الصعود للشارح»
 وعن الصعوديات التي واجهت الفريق خلال مشواره في الدوري قال هناك صعوبات كثيرة واجهها الفريق وتخطاها بكلها بسعادة فعلا من قبله انارة النادي برئاسة منصور العلفي بينما كان صعداً ابراهيم البراهيم الى مسير كان عقاباً لنا ونسعداً لنا في بداية الدوري مما ساعدنا من مساهمة الى جانب الصلابة بعض اللاعبين المتميزين وتوقف البعض تحول الى حذب وقاد الفريق حتى صعد به للفصل وكذلك خالد العيسى اوف هو الآخر ومن الصعودات أيضاً نقل بعض

سمايرنا خارج اربسا ونسعداً عن جماهيرنا هناك مشاكل أخرى واجهناها خلال التدريبات حيث أننا نتدرب على ملاعب النادي العادية في ظل غياب عدد كبير من اللاعبين نظراً لطرفهم العملية وقد نسبية مع ان هذه التدريبات تتطور مهما جدا لصلابة المباريات التي طرأ تنوينا تأملنا للشارح

هلاوة الأيون
 وعرضا بسعادة عن السجل القوي والاعمير في التزيمة الأولى اجاب من وجه نظري اى ان القارة دور مساهمة وتون صلاح هو الافضل ثم الصفا ومضن

بعد برنامج حاف
اليوم حفل ترفيهي
 اما ابرز اللاعبين جابر العدة ا هدم وزميله بشور ومن صعد «أوره» معمر وزميله مهدي الشافعة الى النادي الاارة فاقدم نجوم
 ان تيمت
 وردا على سؤال عن مدى إمكانية البناء في الشان قال فريق القارة صعد من اول ان يبقى ويصود زملائي اللاعبين ويتقدم اارة النادي وساهمة من جماهيرنا الوفيرة سنوكة لنا خير صعد لشفة الاحساء في هذه التهمة ولمسوماتنا كثير من التفاعل سننفس على المركز القادمة وسليطه اوراق العربي

الدمام - فهد المالكي
 يقام اليوم الثلاثاء الحفل الختامي الترتيبي للمعلقين بنادي

بعض الصحف المحلية توأكب إنجازات النادي

منتخب الاحساء في بطولة التنس

الاحساء - الرياضية:

وصل الى الرياض منتخب منطقة الاحساء للتنس الارضي وذلك للمشاركة في بطولة المملكة لمنتخبات المناطق التي ستقام في مدينة الرياض خلال الفترة من ١١/٢٩ الى ١١/١٢/١٤١١هـ. ويتكون منتخب الاحساء من ١٢ لاعبا وهم من نادي العدالة حسن الحرز ومعتوق العليوي ومحمد العليوي وفهد الحرز ومن القارة أحمد العيثان وعصام الجزيري وعلي السلطان وعصام الغافل وخالد الغافل ومن الفتح ماهر المهنا ومن الثروي مصطفى السقايق ومن الصواب خالد العلي اضافة الى المدرب عادل الجزيري والاداريين خالد الجعفري وهادي الدوسري. صرح بذلك عبدالعزيز الشعبي مدير مكتب الاحساء الذي تمنى ان يحقق منتخب المنطقة نتائج جيدة مشيراً ان ال منتخب الاحساء يضم بين صفوفه عناصر من منتخبنا الوطني.

خبر قديم عن النادي في إحدى الصحف



صورة قديمة لفريق كرة القدم بالنادي



صورة قديمة لفريق النادي لتنس الطاولة



استراحة الفريق بعد تحقيق البطولة

صورة جماعية لفريق تنس الطاولة بالنادي^(١)

(١) لقد زودنا الأستاذ/ عادل بن علي الجزيري ببعض الصور وبعض الصحف الخاصة المتعلقة بالنادي.



إحدى بطولات التنس الأرضي



استلام الكأس في إحدى بطولات النادي لتنس الطاولة



فريق النادي لكرة السلة



صورة قديمة لفريق النادي لكرة الطائرة



صورة قديمة لفريق النادي لكرة القدم



صورة قديمة لفريق النادي لكرة القدم



صورة قديمة لفريق النادي لكرة القدم



صورة قديمة لفريق النادي لتنس الطاولة

البلاد الرياضية

الافتح ٢٢ رمضان ١٤١٣ هـ - ١٥ مارس ١٩٩٣ م

فيما تم تحديد مدرب اليد من الجزائر :

القارة يبحث في مصر عن مدربين لطلته ودراجاته

محمد مشعل لتدريب السلة والكابتن / احمد فتحي محمد احمد لتدريب لعبة سلاح الشيش من نادي المعادي .

من جهة ثانية تم تحديد هوية مدرب كرة اليد من الجزائر . ومما يذكر ان فريق السلة الاول احتكر بطولة الاحساء لعدة سنوات وصعد الى الدرجة الاولى ثم هبط اضطراريا .

اما بالنسبة لكرة اليد فقد صعد الفريق الاول الى الدوري الممتاز عن جدارة واستحقاق بعد حصوله على المركز الثاني في دوري الدرجة الاولى علما بان الفريق كان يستحق الصعود من مواسم مضت لكن الحظ عانده ووقف حجر عثرة في طريقه وانا متأكد بان الفريق سوف يثبت وجوده بين فرق الممتاز .



● يد القارة

كتب - صالح الدويسان :
يتواجد هذه الايام في جمهورية مصر العربية عضو مجلس الادارة والمشرف على كرة اليد بنادي القارة الاستاذ / قاسم الغافلي ونجم الفريق الاول لكرة اليد المخضرم قائد الذي قاد الفريق باقتدار الى دوري الاضواء الاستاذ / محمد البراقي .
بتفويض من مجلس الادارة في مهمة بحث عن مدربين للسلة والدراجات وسلاح الشيش وخصائي علاج طبيعي .
حيث تم الاتفاق مع الكابتن

الاربعاء 12 يناير 2000 م - 6 شوال 1420 هـ - العدد 197

يد القارة تستعد لرحلة العودة للدوري الممتاز

الاحساء : علي القصيمي

بينما للمغرب الوطني محمد البراقي تنفيذ برنامج اعداد الفريق الاول لكرة القدم سندي القارة الهولندي لكي لا يترك اعدادات لمتفلسات دوري الدرجة الاولى ويشترك في التدريبات مجموعة كبيرة من لاعبي الفريق المعروفين كوفند من لاعبي مرحلة الشباب كالمصنوعين للفريق الاول وتمتلكي للتدريب بمهارة عالية من جانب ادارة النادي التي تأمل في عودة الفريق للموسم القادم ليعتصم كندية الدرجة الممتازة .

وهذه مسخرت ادارة النادي كافة الامكانيات لضمان نجاح مرحلة الاعداد لسدوري وولوت كخلة مستكملة للتدريب وطلت بمناظرة العدد من الفرق من داخل وخارج محافظة الاحساء لترتيب اعدادات وبنية بناء على طلب المدرب البراقي .



محمد البراقي

* لقد زدونا الأستاذ/ محمد بن عبدالرضا البراقي ببعض الصور والصحف الخاصة بالنادي.



قطوف رياضية

9

الجمعة 4 مايو 2001 م - 10 صفر 1422 هـ - العدد 1663

الرياضة

للعام الثاني على التوالي

القارة يخطف الدرع العام وكأس شتوية السباحة



والثالث للرابسة وله 15 نقطة .
وختمها بالحصول على بطولة السعودية للناشئين
الشتوية في ختام بطولة الموسم بحصوله على 11657
نقطة والقادسية الثاني برصيد 9397 نقطة والخليج
الثالث برصيد 9373 نقطة .

39 نقطة والخليج الثالث وله 38 نقطة كما حصد أيضاً
وبقيادة مدربه الوطني الناجح جاسم محمد الغريب
ومساعده حسين الجابر وجهود ومتابعة الارابي النشط
جميل الحطاطي كأس عام البطولة الشتوية للثلاث
درجات برصيد 25 نقطة والهدى الثاني برصيد 16 نقطة

صالح الدويسان. الاحساء :
احكم نادي القارة قبضته القوية بالتخصص
والاحتكار للعام الثاني على التوالي بعد ان خطف الدرع
العام لبطولات المملكة للسباحة في مختلف الدرجات
بحصوله على واحد وخمسين نقطة والاطمى ثانياً برصيد

الأحد ٩ جمادى الأولى ١٤١٤ هـ - ٢٤ أكتوبر ١٩٩٣ م - العدد ٩٢٥٣ - السنة الثلاثون

الرياض



صغار القارة أبطال المملكة للسباحة

الاهتمام بهذه الرياضة وكذلك اقامة
هذه البطولة في مدينة ابها ..
وتناول الشريحي جهود واهتمام
صاحب السمو الملكي الامير فيصل بن
فهد بن عبدالعزيز وسمو نائبه صاحب
السمو الملكي الامير سلطان بن فهد
بكافة الانشطة الشبابية حتى وصلت
الى هذه المكانة المرموقة وفي نهاية
البطولة تم توزيع الجوائز.
لقطات من البطولة:

- بذل الاستاذ سعيد آل نعمه
مدير ادارة الاخبار في تلفزيون ابها
جهوداً طيبة تجاه تغطية هذه البطولة
مما كان له اكبر الاثر في نفوس
المشاركين.
- الاستاذ اسعد الشريحي - ومعق
عسيري، وكافة زملائهم قدموا خدمات
رائعة في هذه البطولة .

اختتمت امس الاول على مسابح
مدينة الامير سلطان الرياضية في ابها
بطولة المملكة للسباحة للناشئين والتي
شارك فيها ٢٨ نادياً وقد فاز بكأس
غام البطولة فريق القارة من
الاحساء .. وفيما يلي نتائج مسابقات
هذه البطولة ...
● فئة - ب:
الاول فريق ضمك
الثاني الصفا

الثالث القارة .. وفاز بكأس احسن
سباح لهذه المرحلة السباح براء
النابلسي من النادي الاهلي كما فاز
بكأس مرحلة الناشئين.
● فئة - ا:

الاول القارة. الثاني الاتفاق. الثالث
الاتحاد وفاز بكأس احسن سباح لهذه
المرحلة السباح يوسف الدهمسي .

في بطولة الملكة
الشتوية للسباحة
القارة يحقق
المركز الاول في «أ»
والثاني في
الترتيب العام

كتب / صالح الدويسان
حصل صغار القارة للسباحة
وقاعدته الصلبة التي كونها المدرب
الوطني جاسم محمد الغريب تحت
سن ١١ - ١٢ سنة على المركز الاول
في «أ» والمركز الثاني في الترتيب
العام في بطولة الملكة الشتوية

صحف محلية تتابع باهتمام أخبار النادي

اليوم الرياضي

الثلاثاء ١١ جمادى الأولى ١٤١٤ هـ - ٢٦ أكتوبر ١٩٩٣ م. العدد ٧٢٣٨

القارة بطل المملكة في السباحة للناشئين

المركز الأول حين سجل ٥٩١٥ نقطة ونادي ضحك في المركز الثاني بـ ٤٢٠٨ نقاط ونادي الصفا في المركز الثالث بـ ٤٠٢٦ نقطة.

مثل نادي القارة محمد السعود - علي السعود - بونس اسماعيل المسعود - ميثم الهلال - اسحاق محمد الهلال - يعقوب سالم - عبدالنعم سالم - احمد المجدد - حبيب المجدد - وعزى القطيفي - عبيد الله الدارد - بقيادة المدرب الوطني ومدرب منتخب المملكة جاسم الغريب وساعده ابراهيم الكراني من جهة اخرى تقام يومي الاربعاء والخميس القادمين ١٢ - ١٣/٥/١٤١٤ هـ بطولة المملكة للسباحة الصيفية للشباب والعمومي لأول مرة في الاحساء على مسبح وعيادة الشباب بالاحساء.

الاحساء - جعفر عمران :

على مدينة الأمير سلطان بن عبدالعزيز بانها القيت بطولة السباحة الصيفية للناشئين على مستوى المملكة في ٥/٧/١٤١٤ هـ وشارك في البطولة ٢٥ نادياً وقد حقق نادي القارة بالاحساء المركز الاول في فئة ١٠ ، ١٠٠ ، ٢٩٩٢ نقطة ونادي الاتفاق من الدمام المركز الثاني بـ ١٨٧١ نقطة والاتحاد من جدة المركز الثالث بـ ١٧٥٢ نقطة وحصل لاعب الاتفاق يوسف احمد الدوسري على كأس احسن سباح في الفئة ١٠ ، ١٠٠ اما فئة ١٠٠ ، فقد حوّن نادي ضحك من ابها المركز الاول بـ ٧٢٠٨ نقاط ونادي الصفا المركز الثاني بـ ٢٨٨٩ نقطة والمركز الثالث نادي القارة من الاحساء بـ ٢٩٢٢ وقد حصل لاعب نادي الاهلي من جدة براء النابلسي على كأس احسن سباح وفي الترتيب العام جاء القارة في

القارة يحقق بطولة

الاحساء للسباحة



● عبدالعزيز ناصر الشمعيني

وساهم مساعد المدرب الوطني ابراهيم الكراني مساهمة كبيرة في تحقيق البطولتين وحصل فريق العدالة على المركز الثاني بقيادة مربية حسن المهدي وبرصيد ٨٣ نقطة .

وجاء فريق الفتح في المركز الثالث بقيادة مربيه الوطني واللاعب الدولي السابق احمد محمد الغريب وله ٦٢ نقطة ومثله /

عبدالغفور ابو عريش - باقر الهزاع - بدر السالم - علي الطليحي - حبيب بو عريش - حسين الفرين

ولعب مدرب الفتح بورا كبيرا في تكوين اللعبة بالفتح وتكوين قاعدة صلبة ينتظرها مستقبل باهر .

وحصل الشروق على المركز الرابع والجيل على المركز الخامس والتجويد المركز السادس

كتب - صالح الدويسان :

قيمت على مسبح مدينة الأمير عبدالله بن جلوي الرياضية بالاحساء بطولة المنطقة للسباحة لدرجة الشباب وذلك بحضور الاستاذ / عبدالعزيز ناصر الشعبي مدير مكتب رعاية الشباب بالاحساء والاستاذ / عبدالرحمن سعد اليميني عضو مجلس ادارة اتحاد السلة .. وكلمات بطولة ناجحة حضرها جمهور كبير .

● القارة البطل :

عن جدارة واستحقاق وقيادة مربية النواجح / جاسم محمد الغريب حصل فريق القارة على المركز الاول وكاس البطولة وفضلها لبطولة الناشئين التي حققها الاسبوع الماضي وحصل سيلحه مصطفى الغريب على المركز الاول في سباق ١٠٠ حرة و ٢٠٠ متنوع .

وحصل سيلحه حسين الجابر على المركز الاول في سباق ١٠٠ ظهر - ٥٠ ظهر .

وحصل سيلحوه / مصطفى الغريب - حسين الجابر - هاشم اللرضي - اسماعيل المسعود - عماد الضهوب على المركز الاول في تنوع ٥٠×٤٤ و ٥٠×٤٤ حرة

بعض الصحف المحلية تتحدث عن النادي

الاربعاء 26 رجب 1426 هـ 31 أغسطس 2005م - العدد 11765

2



القارة أبطال الكأس في السباحة

الختوية... وهذه الطريقة كند الكابتن / جاسم فريدي ان السباحه بالاحياء لاتزال بخير وقابرة حل لحتكار البطولات لسنوات عديدة... وكل هذا يعود بفضل السباحين الذين لبتوا لهم حل ممنوي للناشئه وكاس العام هو التليل.

جلبه - بلر مزروق بعد انتهاء بطولات الملكة الختوية للسباحه ببرنامجها ثلاث ناطقين - شباب - عمومي حقق السباحه بنادي القارة من الاحياء الترتيب العام للبطولات الثلاث وذلك بعد ان جمع كثير عدد من الخفاط واستطاع تحقيق كاس العام للبطولات



رئيس النادي : انتدرونا مع التكبار في دوري الاضواء

وعرب الاطفال : اللانوعين من الجمعية الاحمد لارائه والمموله

تبريد صيف... بعد انتهاء موسم الصيف... في هذا الصدد... في هذا الصدد... في هذا الصدد...



فريق الكرة لفرقة... في هذا الصدد... في هذا الصدد... في هذا الصدد...



في هذا الصدد... في هذا الصدد... في هذا الصدد...



في هذا الصدد... في هذا الصدد... في هذا الصدد...

في هذا الصدد... في هذا الصدد... في هذا الصدد... في هذا الصدد... في هذا الصدد...

ألقاب حصل عليها النادي بكل جدارة واستحقاق

القارة يواصل احتكاره لبطولة السعودية لناشئي السباحة

صالح الدويسان - الأحساء:

واصل نادي القارة احتكاره
لبطولة السعودية الصيفية
للسباحة للناشئين لأفضل 12 نادياً
بالمملكة للعام الثالث على التوالي
بقيادة مديره الوطني الناجح جاسم
محمد الغريب والإداري جمنيل
عبدالله العطاي برصيد 13811
نقطة ومثله محمد الغريب ،
عبدالعزیز الغريب ، طاهر الداود ،
طاهر الشهاب ، مهدي العبدالله ،
محمد الموسى ، مرتضى بوخضر.
وحصل نادي القادسية على المركز
الثاني برصيد 9650 نقطة والخليج
الثالث برصيد 7618 نقطة، وحصل
سباح النادي الأهلي على لقب احسن
سباح في فئة -أ- وسلمان الشاهد من

صحة الرياض / ١٠ / ٨ / ١٤٣٥ هـ

القارة يحقق بطولة الملكة للسباحة



القارة بطل سباحة الملكة

الأحساء/ إبراهيم المبرزي

حقق فريق القارة لبغية السباحة لدرجة
الناشئين بطولة الملكة للسباحة برصيد
١٤٨١٤ نقطة وجاء في المركز الثاني فريق
القادسية برصيد ١٣٤٥٤ وجاء في المركز
الثالث فريق الخليج برصيد ٩٨٤٤ نقطة
وقاز بكاس احسن سباح فئة (ب) يوسف
بطاش القحطاني وقاز بأحسن سباح فئة
(ج) محمد عمر من النادي الأهلي اما فئة
(أ) فقد فاز بكأس احسن سباح لؤي
عبدالواحد وكاس احسن رقم حسن
عبدالله زبيل من نادي الخليج الجدير
 بالذكر بان فريق الناشئين بنادي القارة
سبق وان حقق البطولة عدة مرات بقيادة
مديره الوطني جاسم الغريب.

بطولات وكؤوس للنادي

الرياضيات
ARREYADI

قيد الطبة

**سباحو القارة يكسبون
البطولة الصيفية**

صالح الدويسان -
الإحصاء:

حقق نادي القارة
بطولة السعودية
الصيفية للسياحة
مدرجة العمومي
لمختلف الدرجات
وحصل على كأس
التفوق العام بجدة
بقيادة مدربه السعودي
جاسم الغريبي فيما
سافمت مساهمة

البطولة وتحققت في
البطولة لرقم جديدة
في 100م فرشة و 400
× 100م حجرة و 50م
عرة
ويتل جاسم الغريبي
مدرب القارة ومنتخب
الإحصاء للمعدة ولحمد
للحم عضوا للجنة
الفرعية وبين للرزوق
جهوداً كبيرة.

البلاد AL-BILAD VOL 64 NO. 10702 MONDAY 25 OCTOBER 1993

القارة بطل ناشئ المملكة في السباحة

كتب /صالح الدويسان :

بقيادة مدربه الوطني الناجح
الإستاذ جاسم محمد الغريبي
حصل ناشئو السباحة بنادي
القارة وقاعدته الصلبة ونجوم
المستقبل على بطولة المملكة في
السباحة الصيفية التي اقيمت على
مسبح مدينة الأمير سلطان بن
عبد العزيز الرياضية بابها وشارك
فيها ٣٥ ناديا

فئة « ب »

حصل نادي ضمك على المركز
الأول برصيد ٤٣٠٨ نقاط والصفا
الثاني وله ٣٨٨٩ نقطة والقارة
الثالث برصيد ٢٩٢٣ نقطة وحصل
سباح نادي الاهلي براء النابلسي
على كأس احسن سباح

فئة « أ »

حصل فريق القارة على المركز

الأحد ٢٣ رجب ١٤١٨ هـ - الموافق ٢٣ نوفمبر ١٩٩٧ م (العدد ١٢٦٤١) السنة الثالثة والستون



على مسابح الوحدة

شباب القارة أبطال السباحة.. واليمني أفضل لاعب



شباب القارة للسباحة

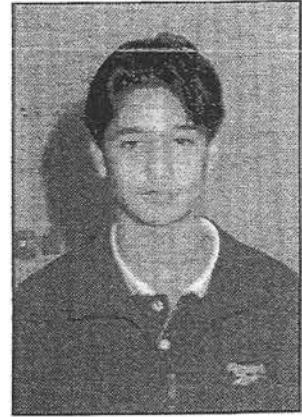

محمد لؤي يماني

وإمتدح مدرب القارة جاسم الغريب مستوى التنظيم
بنادي الوحدة وقال إن تحقيق نادي القارة لهذه البطولة
هو تأكيد على أن السباحة بمنطقة الأحساء هي للتصيرة
لبطولات الملكة وقال عندما نريد التخافس يظهر أبطال
جند وقال محمد اليمني لاعب الأهلي إن البطولة جيدة

■ مكة المكرمة: بدر مرزوق
على مسابح نادي الوحدة اختتمت مساء أمس بطولة
الملكة للصيفية للاندية مسابح ٢٥م مرحلة الشباب
وحقق نادي القارة المركز الأول بـ١٢٧٨ نقطة يليه التقيية
بـ٧٨١ نقطة ثم الاتفاق بـ٢٣٩٨ نقطة.

الأبطال قادمون في كل وقت ومكان



الغلاف 7 ديسمبر 1999 م . 29 شعبان 1420 هـ. العدد 1161

شباب اليد القارة أبطال دوري الأحساء

صالح الدويسان - الأحساء:

حقق فريق شباب كرة اليد
الاحساء للموسم الرياضي
الحالي 1420 هـ بجدارة
واستحقاق وبدون اية هزيمة ولا
تعادل خلال 14 مباراة خاضها
بقيادة مدربه الوطني محمد
البراقبي وجهود متابعي محمد
اللعبه قاسم الغافلي وذلك بعد
فوزه المستحق والصريح الذي
لاغيار عليه علي فريق شباب
الصواب 23/29 بعد لقاء قوي
ومثير وحماسي حضره جمهور
غفير وقاده بنجاح جمهور
عبد الحميد الدحيلان وفهد
الشعبي وممثل فريق القارة
يحيى السلمان ، حسن علي
الحمود، محمد الغافلي، محمود
حسين الشخص، حسين علي الشخص،
الشخص، ابراهيم الغافلي، علي
العيقان ورائد علي الشخص.



الاربعاء

٣٠ شعبان ١٤٢٠ هـ.

٨ ديسمبر (كانون الاول) ١٩٩٩ م ، العدد ٩٦٧٢

إنجازات.. لا تزال في الذاكرة

بثمتنا وجودهما الموسم المقبل ويك
حصالي الدوري الأسود.

الرياضية

اطفأ اضاء النجمة وصعد الحزم

القارة يقف بين الكبار على يد البراقي



● القارة يتنافس الكبار بعد صعوده

الخبيرة محمد الشيخ للعودة للفريق.
وقد مثل الفريق اللاعبين يحيى
السلمان عسما الهاشم باقر
الشخص، محمد الشيخ، ناجي
الشخص، حسن الشخص، ومحمود
الشخص.

بايقاف مدرب الفريق الوطني محمد
البراقي خمس مباريات وايضا تعذرت
مرافقة الفريق في لقائه امام الحزم
في الدور الاول وخسر بفارق هدف
وايقاف سياسي الشخص مختصر

الدوري تمكن من الفوز في 8 مباريات
متتالية امام المحيط والانسام والحزم
والترجي والنجمة والهلال وحراء وكان
فريق الحزم منافسا قويا للقارة حتى
اخر مباراة التي كسبها القارة امام

الاحساء - من جاسم الجاسم
جا، صعود فريق القارة الاول لكرة
اليد إلى الدوري الممتاز في الموسم
الـ ١٤٠١ بل اجازيا جديدا للرياضة في
محافظة الاحساء حيث سيفه صعود
العدالة ليصبح هناك فريقان من
الاحساء في الموسم المقبل في الدوري
الممتاز ونجح القارة بتحقيق الصعود
رغم الظروف الصعبة التي صاحبت
التدريب وتحقق ذلك بفضل المدرب
الوطني محمد البراقي الذي سبق أن
قاد بالفريق للدوري الممتاز عام
1993 وهو يعود بالفكرة من جديد
لدوري الاحساء.
وكان الفريق قد عانى من ايقاف
تجوم الفريق سعيد الطعي وناجي
الشخص وسامي الشخص وابتهاد
لاعبي الخبرة واعتمد على لاعبين من
الشباب ولم يكن الفريق مرشحا
نهائيا لاستعداد بعض الفرق الأخرى
جيدا كالنجمة والمحيط والترجي
والعدالة والانسام والحزم.
الفريق جمع 4٤ نقطة بفارق 4
نقاط عن صاحب المركز الاول 48
نقطة.
تعرض الفريق في بداية الدوري

الجمعة 26 رمضان 1422 هـ

الجيدان الرياضي

٤
اليوم

الاثنين ١٣ صفر ١٤٢٢ هـ ٧ مايو
واياره ٢٠٠١ م، العدد ١٠١٨٨

ليما عبر عن شكره للمواطنين في اتحاد اللعبة
البراقي مدرب يد القارة سعيد
باختياره في لجنة الدارين

الاحساء/ مصطفى الشريدة
ابدى المدرب الوطني محمد البراقي مدرب فريق كرة اليد بتنادي القارة
بالاحساء مساعديه البالغة وسروره وذلك لاختياره عضوا في لجنة
الدارين وبالاتحاد السعودي لكرة اليد وقدم البراقي شكره ولتقديره
للمسؤولين في الاتحاد السعودي لكرة اليد على منحه هذه الثقة والفرصة
والتي يحتز بها كثيرا وتعتنى من جهته ان يكون عند حسن الظن به وفي
مستوى المسؤولية المطلوبة على عاتقه



● محمد البراقي، مدرب يد القارة

المدرّب الوطني / محمد البراقي .. وإنجازات كبيرة

العدد ١٠٣٧١ الأحد ٢٨ جمادى الأولى ١٤١٣ هـ الموافق ٢٦ نوفمبر ١٩٩٢ م

البلاد الرياضية

هزيمة ثقيلة للنصر من القارة



● القارة - بيد

واصرارهم على المنافسة وبقوة على الصعود للممتاز وهم بلا شك جديرون بذلك ومثل القارة :

عبدالهدي الحمود - سامي العلي - محمد البراقبي - عديرب الرسول الجزيري - جاسم الجزيري - هيثم العلي - خالد العيسى - مفيد العلي - يحيى الغفالي - علي الحمد .
والجدير بالذكر ان القارة يشترك في التنوير بنون مدرب بعد عديربه ابراهيم ابو العيون ويتولى المهمة ابن النادي ولاعبه المخضرم محمد البراقبي ونجح في مهمته بتقدير امتياز .

كتب/صالح الدويسان :

هزيمة ثقيلة كبيرة تلقاها فريق النصر الاول لكرة اليد على يد القارة اذ تم جراحه وادخلته الدوامة في اللقاء الذي جمعهما على الصالة المغلقة بمدينة الامير عبدالله بن جلوي الرياضية بالاحساء وقد خلاله نجوم القارة الاوفياء اجمل واحل سيمفونية الفن والابداع والاداء الراسي والمستوى الرائع توجوه بالهون الكبير ١٨/٣٣ والشوط الاول انتهى بتقدم القارة ١٠/١٩ مؤكداً بذلك عزيمتهم

محافظة الاحساء يستقبل لاعبي وادارة القارة الاثنين المقبل

تعودتهم الى ممتاز اليد،

صالح الدويسان الاحساء :

يستقبل الاحساء نادي محمد بن عبدالله بن جلوي اول سعودي محافظ الاحساء في تمام الساعة ١٩:٤٥ هـ، على يد لاعبي القارة الذين هم من فريق الاحساء الوطني المتأهل من بطولة دوري الاحساء الوطني الذي تنافسوا فيه في دور المجموعات على الصالة المغلقة بمدينة الامير عبدالله بن جلوي الرياضية بالاحساء وقد خلاله نجوم القارة الاوفياء اجمل واحل سيمفونية الفن والابداع والاداء الراسي والمستوى الرائع توجوه بالهون الكبير ١٨/٣٣ والشوط الاول انتهى بتقدم القارة ١٠/١٩ مؤكداً بذلك عزيمتهم

REYADI

الخميس ١ فبراير 2001 م - 7 ذو القعدة

1421

جميع الصحف المحلية تتحدث عن النادي

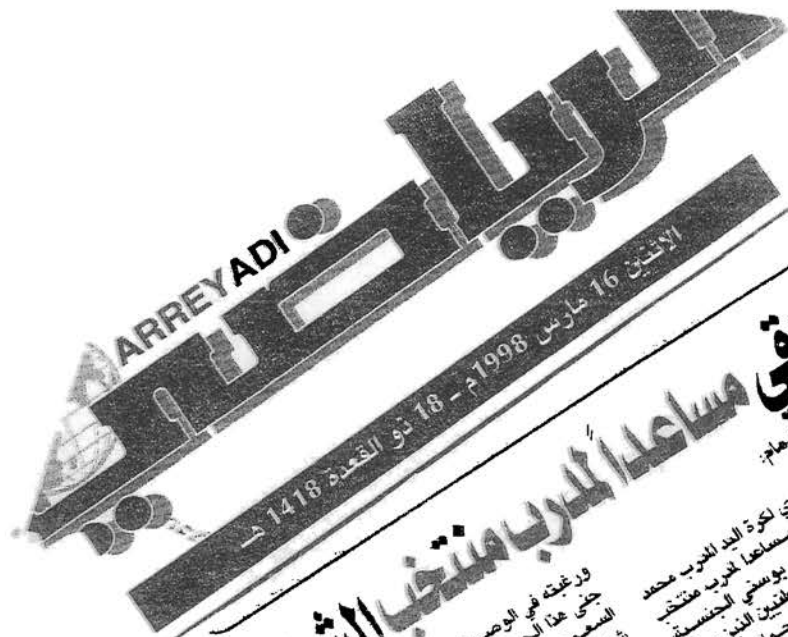

الافتتاح 16 مارس 1998م - 18 ذو القعدة 1418 هـ

البراقى مساعداً للمدرب منتخب الشباب

ناصر الصيب • العام:

ورغبة في الوصول الى اعلى المستويات وبالتقابل حتى هذا الحساس مساعداً للمدرب منتخب السعودية. وعن جيته اتوب العرب منتخب شكره العميق لرئيس اتحاد كرة القدم الأعضاء على هذه الثقة اتحاد كرة القدم ووعد بأنه سوف يقدم لخدمة السعودية و

اختار الاتحاد السعودي لكرة اليد للمدرب محمد البراقى مدرب نادي العدالة مساعداً للمدرب منتخب الشباب «سيفرحان بوالبيات» بوسني الجنسية. حجب البراقى عن اللاعبين الوطنيين الذين برزوا سنوات الأخيرة حيث يمثل بحماسة الكبير

العدد 11171 (11171) ذو القعدة 1418 هـ الموافق 11 أبريل 1998م

القارة بطل ناشئي المملكة لكرة اليد مؤكدا صلابه قاعدته

على صالغ الوديان
 في نادي القارة وبما لا يخفى
 جلاؤا لثق من قوة وصلابة
 لتتاهل في يوم السبت في اولى
 المتنافسين للمدرب الوطني
 الأستاذ / محمد البراقى من
 الحصول على بطولة المملكة
 جدارة واستحقاق لأمثال المتعلق
 التصفيات النهائية لأمثال المتعلق
 التي قدمت بمناسبة بطولة جلال
 الفرز من ١٠٠٠ من بطولة القارة
 الجارى حيث تعدى عن الفوز على
 ١٨/٢٦ . وانطلاق في الدور
 برافيا من الشار لوزمته التي
 التهجيد التي التي الوعد في التصفيات
 وختمه وان فوزته التي قلها
 ١٢/١٥ ربه انصاره من
 في التصفيات النهائية التي قلها
 غلبت في الوقت الاضاني بعد ان
 انتهى الوقت الاضاني بعد ان
 ١٧/١٧ وعن القارة على
 الشبان - راسي العبدالمحسن -
 عماد العبدالمحسن - برافى على
 الشبان - برافى على - محمد
 عبدالحسن العبدالمحسن - محمد
 العبدالمحسن - محمد حسن
 محمد هادي العبدالمحسن - محمد
 العبدالمحسن



القارة بطل ناشئي المملكة.. والبراقى مساعداً للمدرب منتخب الشباب

الطريفي يشارك في بطولة العالم للطائرة



أمين الطريفي

على مكانة الحكم السعودي الذي يلقي دعماً لامحدود من القيادة الرياضية، وسبق أن شارك الحكم الطريفي في أولمبياد الشباب 2010 بسنغافورة وكانت مشاركته ناجحة.

● علي القحطان - الدمام

تم اختيار الحكم الدولي السعودي أمين الطريفي للمشاركة في بطولة العالم للناشئين في الكرة الطائرة والتي ستقام في جمهورية الأرجنتين خلال الفترة من 19 - 28 أغسطس الحالي في مدينة بوينس آيرس العاصمة ومدينة باهيابلانكا والبطولة تقام كل سنتين وسبق ان استضافتها الملكة في مدينة الرياض عام 1999م وحصلت على المركز الرابع والبطولة عالية تقام تحت مظلة الاتحاد الدولي للكرة الطائرة . ويشارك بالبطولة (16) فريقاً من جميع القارات من أفريقيا تونس ومصر ومن آسيا الصين وكوريا الجنوبية وإيران ومن أوروبا صربيا وفرنسا وروسيا وبلغاريا وأستراليا واليونان ومن أمريكا الوسطى أمريكا وكوبا وبورتوريكو ومن أمريكا الجنوبية البرازيل بالإضافة إلى الدولة المنظمة الأرجنتين . وعبر الطريفي عن سعادته بهذه الثقة مؤكداً أن ذلك يدل

الحكم الدولي أمين الطريفي.. ومشاركات خارجية^(١)



علي الطريفي

الطريفي مشرفاً على حكام كأس آسيا

● احمد البراني - الاناص

وحصل امس للفاضلة الهاليزية كوالانبور عضو اللجنة الاستراتيجية لتطوير التحكيم بالاتحاد الآسيوي لكرة القدم، والمحاضر الدولي السعودي علي بن أحمد الطريفي، وذلك للإشراف على دورة الحكام ومساعدي الحكام الآسيويين التي ستعقد خلال الفترة من 30 نوفمبر إلى غاية 10 ديسمبر، على مجموعتين، وكل مجموعة على مدار خمسة أيام، ويشارك في الدورة الأولى 48 حكماً للساحة ومساعداً، بينما في الدورة الثانية 50 حكماً للساحة ومساعداً من جنوب آسيا وجنوب شرق آسيا فقط، حيث تم هذا العام للمرة

الجمعة 25 محرم 1435 هـ - 29 نوفمبر 2013م - العدد (477)

الحكم الدولي/ علي الطريفي مشرفاً على حكام كأس آسيا^(٢)

الطريفي يقود مواجهة ألمانيا وكوبا في الدوري العالمي

البطولات العالمية وكان آخرها بطولة العالم للشباب بالأرجنتين وقد شارك في تحكيم نهائي البطولة ويعتبر الطريفي من الحكام البارزين في القارة الآسيوية حيث ينتظر حصوله على مسمى حكم عالمي بعد زميله الأستاذ الحكم العالمي عبدالله الخليفي الذي اعتزل التحكيم مؤخرا. من جهته أكد الحكم الدولي أمين الطريفي أنه سعيد باختياره كحكم في الدوري العالمي وهذا الاختيار بلا شك جاء بتوفيق الله ثم بالدعم والاهتمام الذي يلاقيه من اتحاد اللعبة الذي وفر جميع الإمكانيات لجميع الحكام

اليوم - العام يقادر اليوم الأحد الحكم الدولي أمين الطريفي إلى ألمانيا للمشاركة في الدوري العالمي لكرة الطائرة (المجموعة الثانية) التي تضم ألمانيا وكوبا وإيطاليا وروسيا وصربيا وإيران وستقام هذه المباريات في مدينة برمين في هامبورج الألمانية وتم اختيار الطريفي لقيادة مباراة ألمانيا وكوبا يوم 7/22 كحكم أول وكوبا وألمانيا يوم 7/ 23 كحكم ثان وتعد هذه المشاركة هي الأولى في الدوري العالمي للحكم السعودي أمين الطريفي الذي يقام كل عام وسبق له ان شارك في الكثير من



الحكم الدولي / أمين الطريفي وإنجاز كبير^(١)



الحكم الدولي / علي الطريفي .. ومشاركته في تحكيم مباريات كأس العالم في اليابان^(٢)

الاثنين ١٠ رجب ١٤١٠ هـ الموافق ٥ فبراير ١٩٩٠ م

البلاد الرياضية

بقيادة مدربه الوطني الغريب

القارة يحصد كأس بطولة الاحساء
الشتوية للسباحة

عبد العزيز الشعيبي

● الترتيب العام

● حصل فريق القارة على المركز الأول وحصل على ١٨٥ نقطة بقيادة مدربه الوطني الناجح ومساعد مدرب منتخب المملكة الكابتن/ جاسم للغريب

● وجاء فريق العدالة في المركز الثاني برصيد ١٧٤ نقطة بقيادة مدربه الكابتن/ حسن مهدي وفي ختام البطولة وزع الاستاذ/ عبدالعزيز الشعيبي مدير المكتب الكؤوس والميداليات على الفائزين .

● كتب/ صالح الدويسان

● اقيمت على مسابح مدينة الامير عبدالله بن جلوي الرياضية بالاحساء وتحت اشراف الاستاذ/ عبدالعزيز ناصر الشعيبي مدير المكتب الرئيسي لرعاية الشباب بالاحساء ومسئول ومدرب السباحة بالمكتب الاستاذ/ غريب عطيه بطولة الاحساء الشتوية للسباحة لدرجة الناشئين واسفرت نتائجها على النحو التالي :

● فئة «أ»

● الاول نادي الجيل

● الثاني نادي العدالة

● الثالث نادي الفتح

● فئة «ب»

● الاول نادي هجر

● الثاني نادي العدالة

● الثالث نادي القارة

● فئة «ج»

● الاول نادي القارة

● الثاني نادي العدالة

● الثالث نادي الفتح

القارة يحصد كأس البطولة كالعادة



إحدى مسرحيات النادي



مشهد آخر من المسرحية



جانب آخر من المسرحية



فريق كرة اليد بالنادي

٢ - الجمعية التعاونية.. متعددة الأغراض بالقارة

تعتبر الجمعية التعاونية من القواعد المهمة والمراكز الأساسية في مجتمع القارة، وهي بالطبع تحمل سمات وخصائص تمنح الفرد ما يتطلبه من حاجيات ومهام يطلبها في حياته. وفكرة إنشاء هذا المشروع من الأفكار الناجحة والمهمة التي ساعدت المجتمع على الرقي والاستغناء عن أشياء كثيرة من خارج البلدة، فهي توفر الكثير من متطلبات العصر بالإضافة إلى التسهيلات التي تقدمها للأهالي. وقد استأجرت الجمعية في عام ١٤٢٤هـ.

تأسيس الجمعية:

تأسست الجمعية التعاونية متعددة الأغراض بالقارة في ٨/٦/١٣٩٨هـ لتوفير ما يحتاجه أهالي البلدة والقرى المجاورة من مواد استهلاكية، ثم تطورت هذه الفكرة لتقدم خدمات أخرى، مثل: الحلاقة والخياطة والقرطاسية.

وهي مسجلة لدى وزارة العمل والشؤون الاجتماعية تحت رقم (١١٤) بتاريخ ٨/٦/١٣٩٨هـ وتخضع تحت إشرافها.

مؤسسوها:

١- السيد سلمان بن عبد الله العبد المحسن.

٢- الأستاذ: منصور سلمان العلي.

- ٣- الأستاذ: أحمد عمران أبو حليقة.
- ٤- الأستاذ: منصور حسين الغافلي.
- ٥- الأستاذ: حسن علي الصويلح.
- ٦- الأستاذ: فهد علي الغانم.
- ٧- السيد أحمد حسن الغافلي.
- ٨- الحاج: محمد حسن الحبيب.
- ٩- السيد حسين بن جواد العبد المحسن.
- ١٠- السيد إبراهيم بن عبد الوهاب الشخص.
- ١١- السيد محمد علي الشخص.
- ١٢- الحاج: محفوظ حسن السلطان.
- ١٣- السيد علي باقر الشخص.
- ١٤- الأستاذ: سلمان علي البدر.
- ١٥- الأستاذ: محمد أحمد الشبعان.
- ١٦- الأستاذ: محمد عبد المحسن الدريس.
- ١٧- الأستاذ: حسن عبد المحسن الحجري.
- ١٨- الحاج: أحمد علي البودي.
- ١٩- السيد أحمد عبد المحسن الشخص.
- ٢٠- الأستاذ: محمد صالح العمراني.

الرؤساء السابقون للجمعية:

- ١- السيد سلمان بن عبد الله العبد المحسن من ١٣٩٨هـ إلى ١٤٠٠هـ.
- ٢- الأستاذ: منصور سلمان العلي من ١٤٠١هـ إلى ١٤٠٢هـ.
- ٣- السيد حسين جواد العبد المحسن من ١٤٠٢هـ إلى ١٤٠٣هـ.

- ٤- السيد علي باقر الشخص من ١٤٠٤هـ إلى ١٤١٧هـ.
- ٥- الأستاذ: محمد عمران أبو حليقة، منذ رمضان ١٤١٧هـ
- أنشطة الجمعية:
- ١- مشروع المواد الغذائية (السوبر ماركت).
 - ٢- مشروع الخضراوات والفواكه.
 - ٣- مشروع الخياطة.
 - ٤- مشروع الحلاقة.
 - ٥- مشروع اللحوم.
 - ٦- مشروع القرطاسية.
 - ٧- مشروع الألعاب والأجهزة الكهربائية.
 - ٨- مشروع العطور والإكسسوارات والساعات.
 - ٩- توكيل المغسلة^(١).

عدد الأعضاء:

عام ١٤١٧هـ بلغ عدد الأعضاء ١٠٠٠ عضو كلهم سعوديون.

وقد قام السيد عفيف الشخص باستئجار مبنى الجمعية وأطلق عليه اسم (المشقر)، ثم قام مركز اليحيا أيضاً باستئجاره حتى كتابة هذه السطور.

(١) معلومات أخذناها من استمارة من قبل الجمعية ذكر فيها هذه المعلومات.



صورة للجمعية التعاونية من الخارج^(١)



داخل الجمعية^(٢)



صورة من الخارج للجمعية

٣ - جمعية المواساة الخيرية للخدمات الاجتماعية بالقارة

تعتبر جمعية المواساة الخيرية من روافد الخير لهذا المجتمع، فهي ركيزة استلهمت الكثير من البنود الجميلة لحفظ المجتمع ومحاولة سدّ الفراغ الموجود في أوساطه. وللجمعية أهداف كثيرة تسعى لتحقيقها، وأنشطة مختلفة قامت بتنفيذها على مدى سنوات طويلة.

وعن تأسيس الجمعية يخبرنا رئيسها الأول السيد تقي بن السيد باقر الشخص بقوله: (في الماضي كنا قد عملنا صندوقاً خيراً تجمع فيه التبرعات، ثم تطور هذا الصندوق إلى فكرة إنشاء جمعية خيرية وتم الاعتراف بها عام ١٣٩٩هـ).

وتم تسجيلها بالسجل الخاص بالجمعيات الخيرية تحت رقم (٣٣) لسنة ١٤٠٠هـ وهي تابعة لوزارة العمل والشؤون الاجتماعية، ونطاق خدماتها تشمل القرى الآتية: القارة، التويثير، الدالوة، الطربيل.

أهداف الجمعية:

- ١- تقدّم المساعدات المالية والعينية بشكل رواتب دائمة أو مساعدات مقطوعة للأفراد والأسر الذي يثبت البحث الاجتماعي استحقاتهم للمساعدة.
- ٢- تقديم المساعدات الطارئة أو المالية أو العينية للحوادث السيئة الناتجة عن الحريق أو تهدم البيوت وغير ذلك للمتضررين الذين يثبت استحقاتهم للمساعدة.

٣- تقديم المساعدات الممكنة للمرضى من أهل المنطقة وتسهيل تقديم العلاج لهم والمشاركة في تنفيذ البرامج الصحية والوقائية.

٤- تقديم المساعدات للرعاية بالمرافق العامة بالمنطقة كأماكن العبادة ومغسل الموتى وإصلاح المقبرة وتأمين الاحتياجات اللازمة إلى غير ذلك من الأعمال الخيرية الأخرى في مجال الخدمات العامة.

٥- المشاركة أو القيام بمشروعات تهدف إلى تقديم خدمات اجتماعية مختلفة في المنطقة ضمن حدود الرعاية الاجتماعية كبرامج رعاية الطفولة والعجز وتحسين المنازل وغيرها^(١).

أنشطة الجمعية:

١- أنشطة اجتماعية بحث المساعدات المالية والنقدية للفقراء والمساكين والأيتام من أهل البلدة والقرى المحيطة بها على شكل رواتب شهرية أو مساعدات مقطوعة متنوعة.

٢- أنشطة اجتماعية: المشاركة في المجالات الأهلية والخدمية من خلال تقديم خدمات مجانية دون أي مقابل مادي مثل خدمة (الوايت)، مغسل الموتى، وتأمين الاحتياجات اللازمة إلى غير ذلك من الأعمال الخيرية في مجال الخدمة العامة.

٣- تقديم الدعم والمساندة المالية للطلاب الفقراء من برامج المساعدات المالية أو العينية مثل (حقيبة الطالب المدرسية) السنوية.

٤- تقديم المساعدات للأسر المتضررين من جراء الحوادث السيئة مثل تهدم المنازل أو الحرائق الناتجة بالمنطقة من خلال نشاط تحسين المساكن.

٥- تقديم كافة إمكانيات الجمعية المتاحة في خدمة أهالي البلدة المشاركة في المناسبات السنوية والاجتماعية مثل (الاحتفال بيوم القريقعان، ومهرجانات الزواج الجماعي بالمنطقة) والطارئة والوفاة في المنطقة.

٧- المشاركة في ترميم وصيانة وبناء المرافق العامة بالقرى المحيطة التي تتبع نطاق خدمات الجمعية.

(١) التقرير السنوي التاسع عشر للجمعية عام ١٤١٧هـ - ١٤١٨هـ - ١٩٩٧م.

٨- نشطة على مستوى الأمومة والطفولة وتأتي نشاط الروضة في طليعة الأنشطة الخدمية لإعداد وتهيئة أجيال المستقبل، حيث يأتي الاهتمام بالطفولة وكافة برامجها في مقدمة برامج وأنشطة الجمعية من خلال توظيف كوادر سعودية مؤهلة ومدربة تدريب بأعلى المستويات العلمية والعملية بداخل روضة الأطفال^(١).

بالإضافة إلى بعض الأنشطة المتفرقة.

وقد صدرت الموافقة من صاحب المعالي وزير الشؤون البلدية والقروية بقرار معاليه رقم (١٥٧٤٩/وت) في تاريخ ١٤١٦/٤/٩ هـ بمنح وزارة العمل والشؤون الاجتماعية قطعة أرض ضمن المخطط المعتمد رقم ١٥/١٦٠/ في ١١/٨/١٤١٤ هـ في قرية القارة باسم جمعية المواساة الخيرية للخدمات الاجتماعية بالقارة لإقامة وبناء مقرّ الجمعية والروضة، دار العجزة، ومسجد، وصالة اجتماعات.

وقد تمّ مؤخراً بناء السور بشكل كامل.

رؤساء الجمعية:

- ١- السيد تقي بن السيد باقر الشخص من ١٥/١١/١٣٩٨ هـ إلى ١١/١١/١٤١٢ هـ.
- ٢- السيد عبد الله بن السيد إبراهيم العبد المحسن (العمدة) من ١١/١١/١٤١٢ هـ
- ٣- السيد عبد الهادي بن السيد عبد المحسن العبد المحسن.
- ٤- السيد: عبد الهادي موسى الشخص.
- ٥- الأستاذ: جهاد صادق العلي.
- ٦- السيد: عبد الهادي جواد العبد المحسن.

أسماء أعضاء الجمعية القدامى الذين خدموا في الجمعية سواء من كان بهم في مجلس الإدارة أو غير ذلك في الأعوام السابقة:

- ١- السيد تقي بن السيد باقر الشخص.
- ٢- السيد أحمد بن السيد حسين الغافلي.

(١) من أوراق أخذتها من المسؤولين في الجمعية.

- ٣- الأستاذ أحمد بن حسين الزويد.
 - ٤- السيد لؤي بن السيد ناصر الشخص.
 - ٥- السيد علي بن السيد عدنان الشخص.
 - ٦- السيد أمين بن السيد عبدالله الشخص.
 - ٧- السيد أمين بن عبد الوهاب الغراش.
 - ٨- الأستاذ محمد طاهر الجلواح.
 - ٩- الأستاذ سلمان بن علي البدر.
 - ١٠- الأستاذ علي بن أحمد الحمود.
 - ١١- الأستاذ توفيق بن المرحوم محمد العيثان.
 - ١٢- السيد علي بن السيد حسين السادة.
- وأيضاً هناك أعضاء قدموا ما لديهم، وكان لهم نصيب في الخدمة، ومزاولة العمل الاجتماعي من خلال الجمعية فمنهم الأعضاء ومنهم المتطوعين في الخدمة:
- ١- الأستاذ نوري محمد أحمد الشبعان.
 - ٢- الأستاذ فهد علي الغانم.
 - ٣- الأستاذ عبد الحميد علي العلي.
 - ٤- السيد عبد الله بن عبد المحسن العبد المحسن.
 - ٥- السيد عبد الله بن السيد إبراهيم العبد المحسن.
 - ٦- السيد رضي أحمد العبد المحسن.
 - ٧- السيد محمد جواد الشخص.
 - ٨- السيد مصطفى بن السيد عبد الله الشخص.
 - ٩- الحاج: عايش بن المرحوم عيد الحمد.
 - ١٠- السيد بكر بن السيد عبد الله العبد المحسن.
 - ١١- السيد محمد بن حسين جواد الشخص.



المقر الجديد للجمعية التعاونية



شعار جمعية المواساة الخيرية للخدمات الاجتماعية بالقارة

م	عدد المتبرعين	التاريخ
١	٥٢	١٤٠٦هـ / ١٤٠٧هـ
٢	٤٢	١٤٠٧هـ / ١٤٠٨هـ
٣	٥٢	١٤١١هـ / ١٤١٢هـ
٤	٤٥	١٤١٥هـ / ١٤١٦هـ
٥	٥٨	١٤١٧هـ / ١٤١٨هـ
٦	١٠٨	١٤١٩هـ / ١٤٢٠هـ
٧	١٠٦	١٤٢٠هـ / ١٤٢١هـ
٨	٤٨	١٤٢١هـ / ١٤٢٢هـ
٩	٧١	١٤٢٣هـ

م	التاريخ	عدد المتبرعين لمشروع كافل اليتيم
١	١٤٢٠هـ / ١٤٢١هـ	٢٤
٢	١٤٢١هـ / ١٤٢٢هـ	٤١
٣	١٤٢٣هـ	٧٠

عدد المشتركين والمنتسبين في الجمعية من بلدة القارة:

م	العام	العدد العام	عدد المشتركين	عدد المنتسبين
١	١٤٠٦هـ / ١٤٠٧هـ	٤٧٥		
٢	١٤٠٧هـ / ١٤٠٨هـ	٤٦٧	٣٦٠	
٣	١٤١١هـ / ١٤١٢هـ		٤٤٧	
٤	١٤١٥هـ / ١٤١٦هـ	٤٣٢	٢٢٦	٩٨
٥	١٤١٧هـ / ١٤١٨هـ		٣٠١	١٠٠
٦	١٤١٩هـ / ١٤٢٠هـ	٣٠٣		٧٨
٧	١٤٢٠هـ / ١٤٢١هـ	٤٩٠		

م	العام	العدد العام	عدد المشتركين	عدد المنتسبين
٨	١٤٢١هـ / ١٤٢٢هـ		٣٤٥	١٠٢
٩	١٤٢٣هـ	٤٤٦	٣٣٨	٩٣

عدد المشتركين والمنتسبين في الجمعية من بلدة التويثير:

م	العام	عدد الأعضاء	عدد المنتسبين
١	١٤٠٧هـ / ١٤٠٨هـ	٥١	
٢	١٤١١هـ / ١٤١٢هـ	١٢٣	
٣	١٤١٥هـ / ١٤١٦هـ	٦٦	٢٤
٤	١٤١٧هـ / ١٤١٨هـ	٥٠	
٥	١٤٢١هـ / ١٤٢٢هـ	١٠٥	٦
٦	١٤٢٣هـ	٤	

عدد المشتركين والمنتسبين في الجمعية من بلدة الدالوة:

م	العام	عدد الأعضاء	عدد المنتسبين
١	١٤٠٧هـ / ١٤٠٨هـ	٥٦	
٢	١٤١١هـ / ١٤١٢هـ	٦٧	
٣	١٤١٥هـ / ١٤١٦هـ	١٦	٢
٤	١٤١٧هـ / ١٤١٨هـ	١٩	
٥	١٤٢١هـ / ١٤٢٢هـ	١٧	
٦	١٤٢٣هـ	١١	

عدد المشتركين والمنتسبين في الجمعية من بلدة الطريبيل

م	العام	عدد الأعضاء	عدد المنتسبين
١	١٤٢١هـ / ١٤٢٢هـ		١



مقر الجمعية التعاونية القديم قبل الانتقال للجديد



المقر الجديد للجمعية..



الجمعية الخيرية للمواصة
الأحساء - القارة



التأسيس السنوي
السابع عشر
عن أنظار الجمعية وماليها
للعام الثاني
١٤١٥ - ١٤١٦ هـ

جمعية
المواصة
للخدمات الاجتماعية

مسجلة رسمياً لدى وزارة العمل والشؤون الاجتماعية برقم
تأسست عام ١٣٩٩ / ١٤٠٠ هجرية .
ت. ٥٦٥٧٦٠ ص. ٢٥٠٨ - القارة - الرمز البريدي ٣١٩٨٢

صورة لغلاف كتيب الجمعية

المساجد

بناء المساجد في أيّ بلد يدلّ على الاستجابة الكاملة لمبادئ الإسلام الحنيف، الذي حثّ على بناء المساجد، وتعميرها وإقامة الصلاة فيها.

وبلدة القارة كغيرها من القرى، اهتمت اهتماماً كبيراً ببناء المساجد وإقامة الصلاة فيها منذ أن أنعم الله على هذه المنطقة بالإسلام.

ويخبرنا السيد عبد الله بن إبراهيم العبد المحسن بقوله: يوجد في القارة (٤٧) مسجداً، والموجود حالياً: (٢٩) مسجداً.

وإليك، عزيزي القارئ، المساجد الموجودة في البلدة لكي تتضح لنا الرؤية بصورة أوضح.

١ - مسجد الملائكة: يقع جنوب شرق الجمعية التعاونية وهو مسجد قديم

يخبرنا البعض أن بناءه يرجع إلى ٨٠٠ سنة تقريباً، وآخر يقول: يرجع تاريخه إلى زمن أصحاب الكهف.

أمّا السيد حسن بن السيد محمد الهاشم العبد المحسن فيقول: (مسجد الملائكة أقدم مسجد في الأحساء، وفي رواية أنه هو المسجد الذي بني عليه أهل الكهف.. حيث شاهدوا قبور تحت المسجد عند الترميم من جهة الغربية الشمالية، حيث مكان مثل المنحر مصلح بجص وفيه (حفرة لتجميع الدم).

وكان المسجد محاطاً بجدار، بعد ذلك جاء السيد حسين الغافلي وبني نصفه.

والمسجد قريب من (غار الناقة) وقد جدد بناؤه مؤخراً، ويصلي فيه أحياناً جماعة السيد هاشم بن السيد محمد الشخص، وقد تمّ هدمه بالكامل حالياً وبناؤه من جديد. ويعرف الآن بـ (مسجد أبي ذر الغفاري).

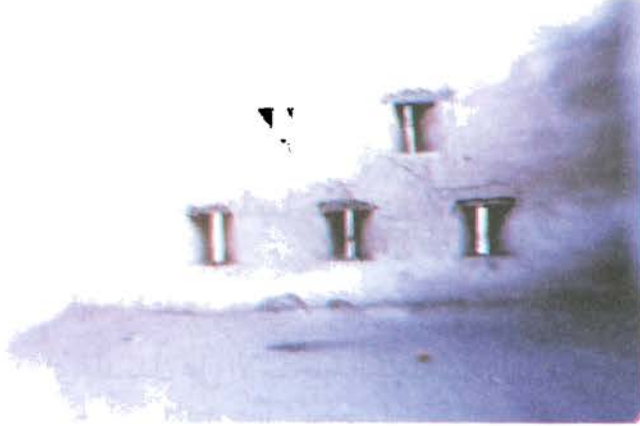

صورة قديمة جداً لمسجد الملائكة من الداخل، يلاحظ في الصورة (المزاغل)^(١)



صورة أخرى لمسجد الملائكة ويلاحظ قربه من مدخل غار الناقة.
تصوير / إبراهيم عبد المحسن البدر

(١) مصدر الصورة: الدكتور المرحوم / عبد الهادي الفضلي.



مسجد الملائكة قبل أن يهدم ويبنى من جديد

٢- مسجد أبو ساعد: وهو جنوب بلدة القارة ومقبرة الدالوة، وشمال الدالوة، وهو تابع لبلدة (الكوارج) في رواية، ومساحته في حدود ٣م × ٤م. يقال إن اسمه (مسجد الضاحية)، وأن (سلمى) المنسوب لها بناء مسجد (سليم) هي التي بنت هذا المسجد مع مقبرة الدالوة.



ما تبقى من مسجد أبي ساعد وهو يقع بين بلدة القارة وبلدة الدالوة

- ٣- مسجد الصريبات: البعض يقول إنَّ اسمه (الدريعات)، وهو قريب من بيت (المركزي) وبيت (الطريفي) وبيت (يوسف العيثان).
- يقع غرب القارة وجنوب بيت عبدالله المركزي، وهو على الشارع العام، والذي بناه في السابق الشيخ محمد بن الشيخ عبدالله العيثان.
- مساحته صغيرة وله باب واحد فقط.
- ٤- مسجد القويح: يقع غرب القارة وشرق جنوب بيت عبدالله المركزي، يطلق عليه البعض (مسجد الغرافة)، أيضاً يطلق عليه (مسجد الدكك).
- يقع المسجد جنوب بيت محمد مهدي.
- تبلغ مساحته الإجمالية ٨٥, ٢٤ متراً مربعاً، وله باب واحد فقط.
- ٥- مسجد المرحوم سلمان العلي: وقد بناه من ماله الخاص، يقع غرب القارة وفتحته من جهة الشمال، ويطلق عليه (مسجد أم النمل).
- مساحته صغيرة وله باب واحد فقط.
- ٦- مسجد الجفيرة: يقع غرب مسجد الملائكة وهو قريب منه، وقريب من بيت أبي فوزي الشخص. مساحته ٣م × ٣م تقريباً، كان يطلق عليه (مسجد الزهرة).
- ٧- مسجد زينة الاسم: يقع غرب مسجد الملائكة وهو قريب من مسجد الجفيرة.
- ٨- مسجد السوق: يقع شرق جنوب سوق الأحد القديم، وهو قديم، اندثر أثناء تعديل الطريق إلى قرية التويثير. مساحته في حدود ١٥م × ١٠م، وبه مزاغل من جهة الشمال والجنوب، ونوافذ ومبني من طين، ويوجد به رواقان، وبراحة وعليه جبلة صغيرة. ويجانبه (حوش) يقع جنوب غرب المسجد، يستعمل مخزن للعمامير (وهي المظلات).
- نصفه (مطموم) من جهة الغرب، وله بابان. ويقول البعض أنَّ له باباً واحداً.

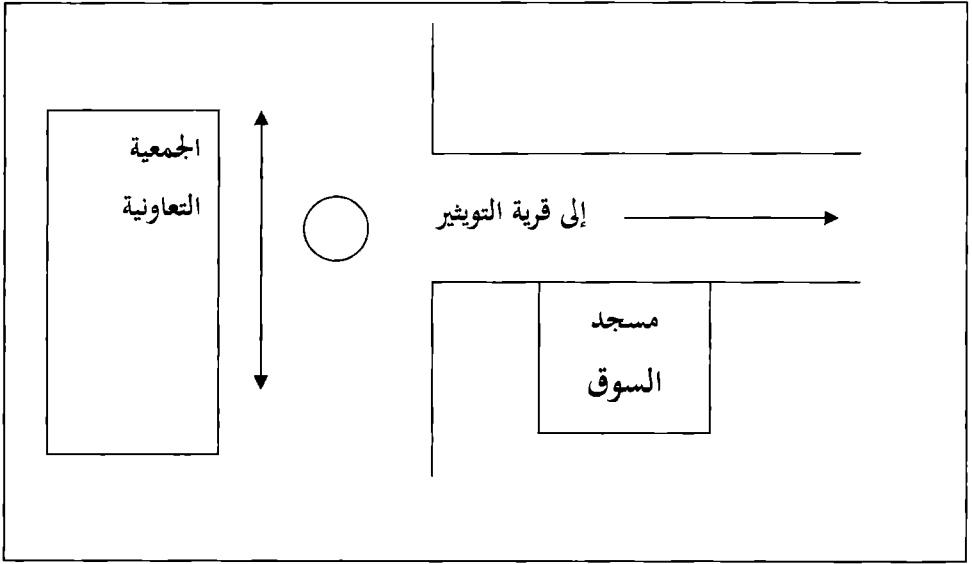

تخطيط مسجد السوق

٩- مسجد لبابي: يقع في جهة الشرق وشمال مركز السلطان للمواد الغذائية، ومبني بجصّ (خكري). ليس له سقف، وحدثت به واقعة بين القارة والكلابية أو المقدام على رواية، وبه ثمان مزاغل، يقال أن به مزغلاً واحداً من جهة الشمال، بعد ذلك عملوا له مزاغل، وليس له باب، وله فتحة واحدة من جهة الجنوب.

أيضاً يقال إن المزاغل عملت بعدما حصلت به واقعة معروفة. وسمي بذلك نسبة لثبر لبابي) ومساحته ١٠م × ١٠م تقريباً. أزيل بناؤه أثناء توسعة الطريق. وموقعه حالياً عند بيت المرحوم علي بن محمد بن عبد الوهاب العيثان والبعض يقول إنه أمام ورشة أبي جمال العلي للسيارات.

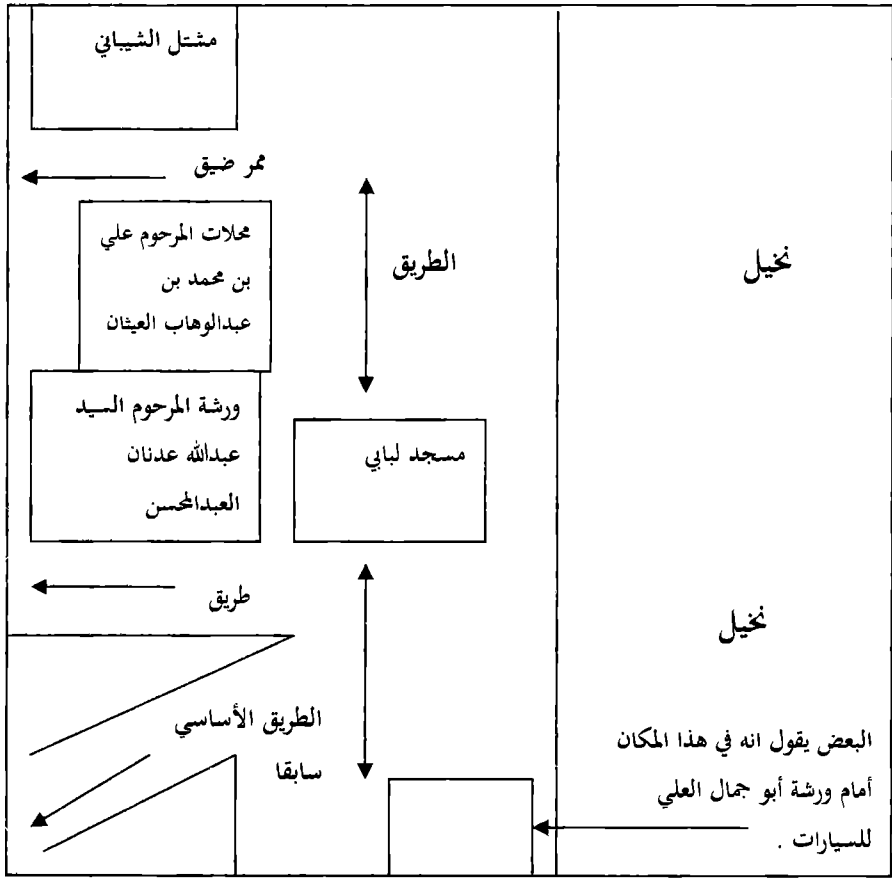

تخطيط مسجد لبابي

١٠- مسجد ناظرة: وله عدّة أسماء: يطلق عليه (مسجد المطاوعة) أو (مسجد المطوع) أو (مسجد أولاد فهد) أو (مسجد المركزي).

لم يبقَ له أثر مع القصّ، يقع شمال بيت المرحوم الملا عبد المحسن العلي. وله باب واحد فقط نصفه مطموم من الجهة الغربية. غرب المسجد بيت علي حسن العلي شقيق أبي صادق.

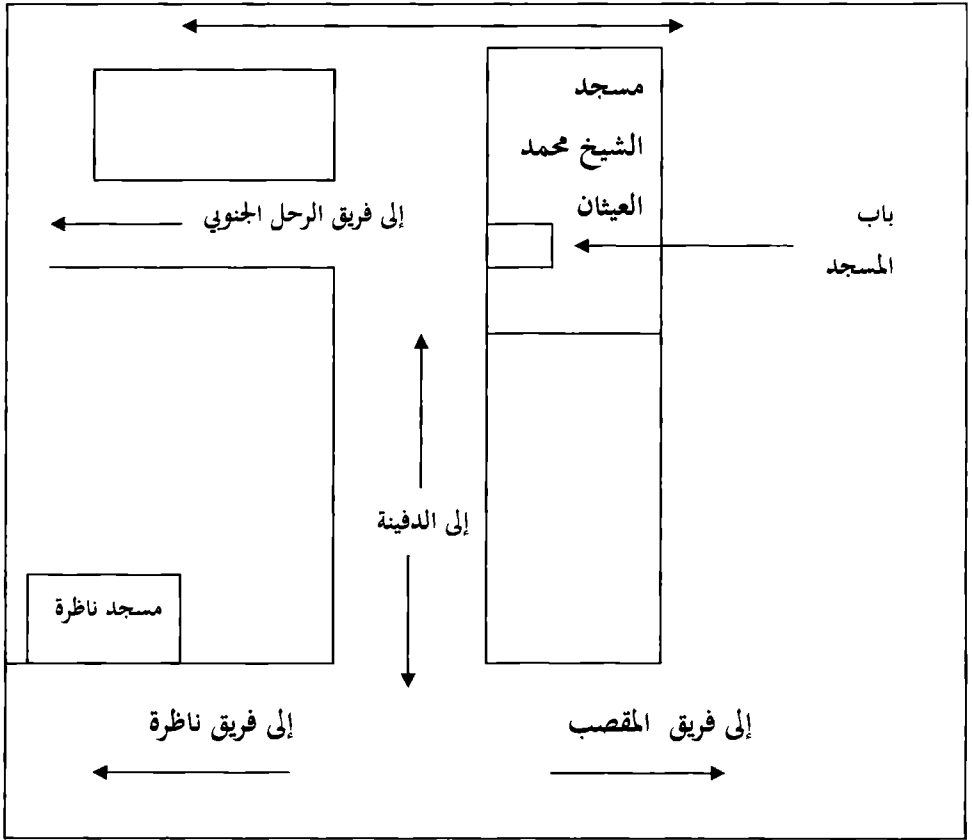

تخطيط مسجد ناظرة

١١- مسجد أبو سلسلة: يقع خلف مسجد الشيخ محمد العيثان في جهة الغرب في فريق الرحل الجنوبي. له رواق مطمووم، وله باب واحد مساحته ٦م٦م تقريباً، وهو ملاصق للجبل. سمي بهذا الاسم؛ نسبة لوجود سلسلة في محرابه. وقد أخبرنا (الأستاذ: عبد الله العلي- وهو معروف بعبد الله بدر) أن الذي وضع السلسلة هو المرحوم: محسن العباد من أجل تعليق (الفانوس) للإنارة، لم يبق له أثر يُذكر.

١٢- مسجد المعلق: يقع شمال مسجد الشيخ محمد العيثان، وشرق رأس جبل القارة. وهو في فريق الرحل الجنوبي أمام منزل المرحوم عبد الله بن حسين بن عبد الوهاب

العيثان سابقاً. يُطلق عليه أيضاً اسم (مسجد عبد الله)، أُزيلت معالمه.

١٣- مسجد المال: يقع شرق مجلس العيثان القديم في فريق الرحل الجنوبي وبالتحديد في (حارة العرصة) وهو قريب من بيت المرحوم علي بن محمد بن عبد الوهاب العيثان.

له باب واحد وليس له سقف، مساحته في حدود ٤٠م - ٥٠م تقريباً. كان يصلي فيه المرحوم عبد الله العيثان، أبو عبد الحميد. وسُمي بمسجد المال؛ لأن خلفه شخصاً يقال له (حسين المال) وبجانبه بيت محمد حسين الكاظم، أيضاً بجانبه (حوش) المرحوم علي الحمد. جهة المصلى به سقف والباقي (براحة)، لم يعد له أثر.

١٤- مسجد الشيخ علي العيثان: يقع شمال مجلس الخلل. سُمي بذلك؛ نسبة إلى الشيخ علي بن الشيخ محمد العيثان، وهو معاصر للشيخ محمد العيثان المتوفى سنة ١٣٣١هـ. وكان الشيخ علي يصلي فيه بل ويسكن بجانبه في نفس (حارة الخلل)، وهو مسجد قديم حسبما سمعت. بناه في الوقت الحالي السيّد تاج شرف العبد المحسن، وله وقف.

١٥- مسجد ضريب: يقع غرب شمال بيت محمد بحر وشمال غرب فريق الجماعة. وهو قريب من مجلس الشخص للنساء.

مكتوب لوحة داخلية عليه أنه بني عام ١١٠٧هـ وهو من المساجد القديمة في القارة. وقيل إنه بني سنة ٨٧٥هـ تقريباً. وقيل تم تجديده سنة ١٣٠٦هـ، وهذا يدل على قدمه، تبلغ مساحته الإجمالية ٠٣، ٢٩٨ متراً مربعاً.

١٦- مسجد أبو نعوش: وهو في فريق الجماعة، سُمي بذلك الاسم؛ لأنه في السابق كانت تجمع فيه توابيت الموتى، والأباريق و(الطرايح).

يسمى حالياً (مسجد الإمام الحجّة) وقد رُمّم من جديد وأصبح في حلّة قشبية. كان يصلي فيه باستمرار صلاة جماعة السيد عبد الله العلي العبد المحسن، أبو رسول.

كان يعرف في وقتٍ من الأوقات بـ (مسجد الجماعة الكبير)، له سطح، وله باب

واحد.



مسجد ضريب.. من المساجد القديمة في القارة



مسجد المقصب.. من أقدم مساجد القارة

١٧- مسجد المغيسل: يقع شمال مسجد الجماعة الكبير. وهو قريب من مغتسل الموتى في بداية فريق الجماعة يطل على الشارع العام، وله باب واحد، يصلي فيه جماعة أحياناً المرحوم السيد عبد الله الشخص، أبو نزار. تبلغ مساحته الإجمالية ٢٢, ٦٧ متراً مربعاً. سُمِّي مؤخراً بمسجد (الرحمة).

١٨- مسجد المقصب: يقع شمال رأس جبل القارة، في دائرة المعارف ج ١ ص ٨١ لحسن الأمين: أنه بني (عام ٨٦٨هـ)، وأكد أقول إنَّ هذا المسجد هو الذي قصده المرحوم الشيخ باقر أبو خمسين في أوراقه المخطوطة بقوله: (كالمسجد الموجود الآن في قرية القارة المعروف بمسجد ابن فهد، وهو الشيخ أحمد بن فهد الذي كان حياً في القرن الثامن)، والله أعلم.

وتسميته بمسجد (المقصب) تسمية حديثة جداً، كما ذكرت في موضع آخر من هذا البحث.

والشيخ أحمد بن فهد بن إدريس المضري من علماء القرن التاسع، ولقب بـ (المضري)؛ نسبة إلى فريق مضر؛ لأنه كان ساكناً في هذا الفريق. وقد اختلف العلماء في تاريخ وفاته، فلو افترضنا أنه توفي قبل عام ٨٦٨هـ فربما بُني المسجد وسمِّي باسمه؛ لأنه كان يسكن في هذا الفريق ولمكانته العلمية. هذا إذا افترضنا أنه توفي قبل تاريخ بناء المسجد.

وأتصوّر هنا أن فريق المقصب كان فريق مضر في السابق. وسمِّي المقصب مؤخراً؛ لأنه أصبح مكاناً لتقطيع اللحم وبيعه، فأطلق عليه (المقصب)، وإلا الفريق فهو امتداد لفريق (مضر)، وهذا المسجد هو مسجد ابن فهد المضري. وهو موجود في الوقت الحالي بحيث جدّد بناؤه، ويطلق عليه حالياً بمسجد (الزهراء). تبلغ مساحته الإجمالية ٣٤, ١١٢ متراً مربعاً.



صورة قديمة جداً لمحراب مسجد المقصب^(١)



مسجد المقصب بحلته الجديدة

(١) مصدر الصورة: الدكتور المرحوم / عبدالهادي الفضلي.



مسجد الوكرة قبل أن يعاد بناؤه



صورة أخرى لمسجد الوكرة قبل أن يهدم ويبنى من جديد

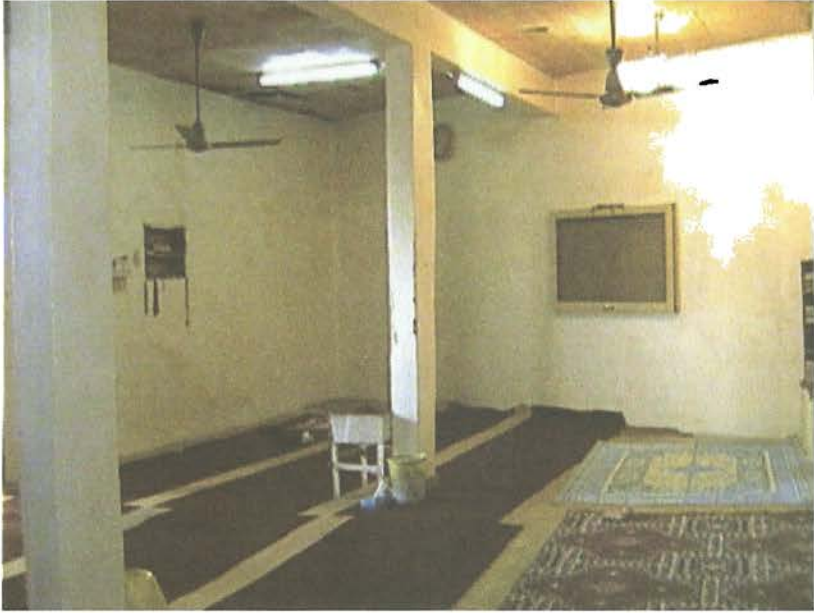

صورة أخرى لمسجد الوكرة من الداخل قبل الهدم



مسجد الوكرة قديماً

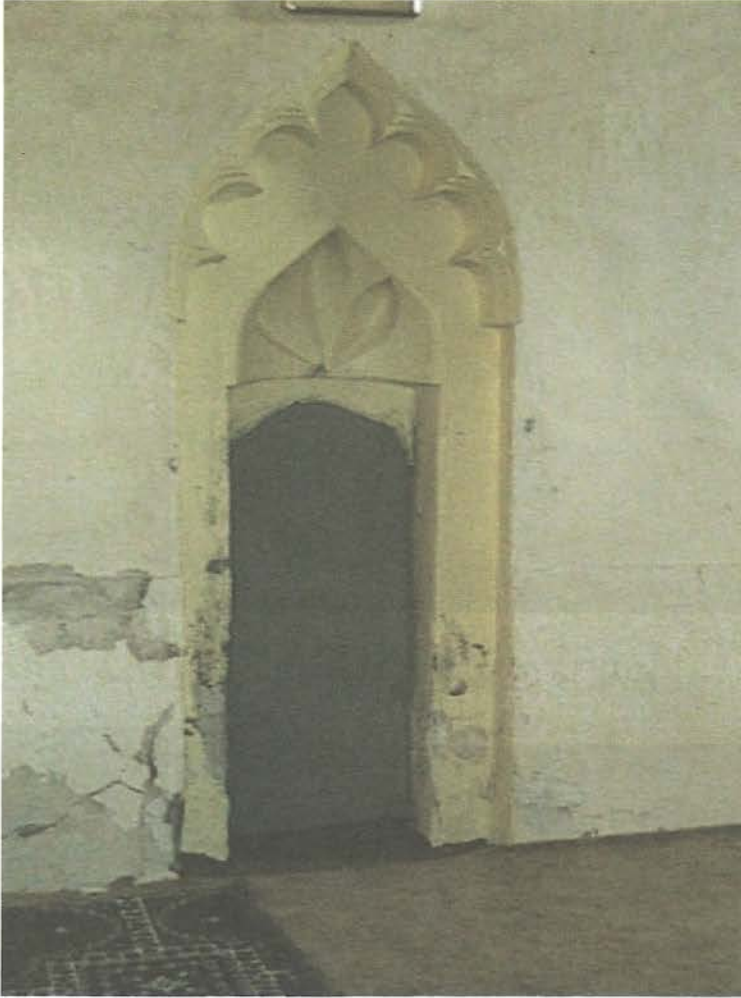

محراب مسجد الوكرة

١٩- مسجد الطريفي: يقع جنوب مسجد الصفية، وهو صغير جداً وله باب واحد فقط. ودائماً يصلي فيه السيد الخطيب محمد الهاشم الشخص. وموقعه: بجانب بيت المرحوم الخطيب عبد ربّ الحسين العيثان.

٢٠- مسجد الوكرة: يقع شمال شرق رأس جبل القارة وجنوب الجمعية التعاونية. والذي بناه هو المرحوم أحمد الجلواح، أبو علي الجلواح. حيث أتى له بجصّ عربي،

وعُدِّله؛ لأنه مبني سابقاً، وكان وكيله. له باب لم يتغيَّر.

سُمِّي بذلك؛ لأن فيه (وكرّة) معمولة للنساء وللرجال، وهي عبارة عن حوض ماء يستعمله النساء للغسيل وللتنظيف، يقع هذا الحوض أسفل المسجد، أيضاً هناك أخرى للرجال وبينهم جسر. وله ساباط كبير مطموم. بعد ذلك دُفنت الوكرّة الخاصة بالنساء والرجال وبني المسجد في الأعلى كما هو موجود حالياً. وقد أُزيل في الوقت الحالي وبُني من جديد. اسمه حالياً مسجد (بلال).

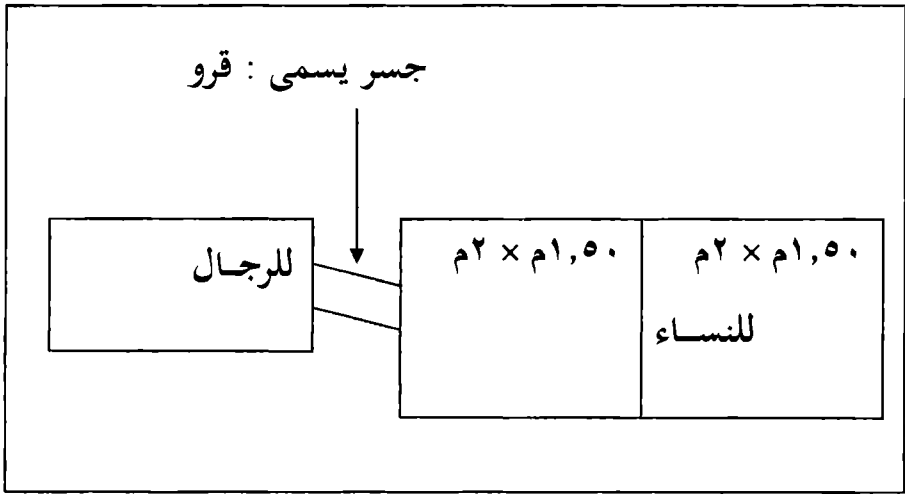

تخطيط توضيحي للـ(وكرّة) المعمولة في مسجد الوكرّة

٢١- مسجد الشيخ محمد بن الشيخ عبد الله العيثان المتوفى عام (١٣٣١هـ):
يقع شرق رأس القارة. أُزيل جزء منه في القصّ، وكان في البداية أرضاً ومعاله واضحة. أمّا بالنسبة لبنائه فهناك عدّة أقوال:

١- أثناء مجيء الشيخ محمد العيثان من العراق سنة ١٣٠٩هـ.
٢- وقول آخر أنه جاء سنة ١٣٢٠هـ وبناه بعد أن رآه مهمولاً، وبدأ يصلي فيه فسُمِّي المسجد باسمه.

٣- بنيت المنارة القديمة للمسجد مع المسجد عام ١٣١٤هـ.

وقد أكد لي البعض أنه بعد وفاة الشيخ محمد رحمه الله بني حوالي أربع مرات، قديماً كان يعرف بمسجد آل ناصر وهو (جدّ أسرة العلي). والسبعية (سبعية أولاد عباد وقف له). أيضاً يعرف بمسجد (حجّي من آل علي)، جدّد بناءه ابن الشيخ محمد المرحوم الشيخ علي العيثان سنة ١٣٨٦هـ.

ويعتبر المسجد من أقدم المساجد الموجودة. وكما أسلفنا أنه امتداد لمسجد الجامع بالمشقّر. وأنه كان قلعة قبل أن يكون مسجداً. يعرف حالياً بمسجد (الشيخ). قديماً كان يصلي فيه ليلة السبت الشيخ علي الدندن.

وقد تمّ بناء مسجد آخر باسم (مسجد الشيخ) في الحيّ المقابل لنادي القارة ولمدرسة القارة الثانوية في الوقت الحالي.



صورة حديثة لمسجد الشيخ من الداخل.. بعد هدم جزء منه

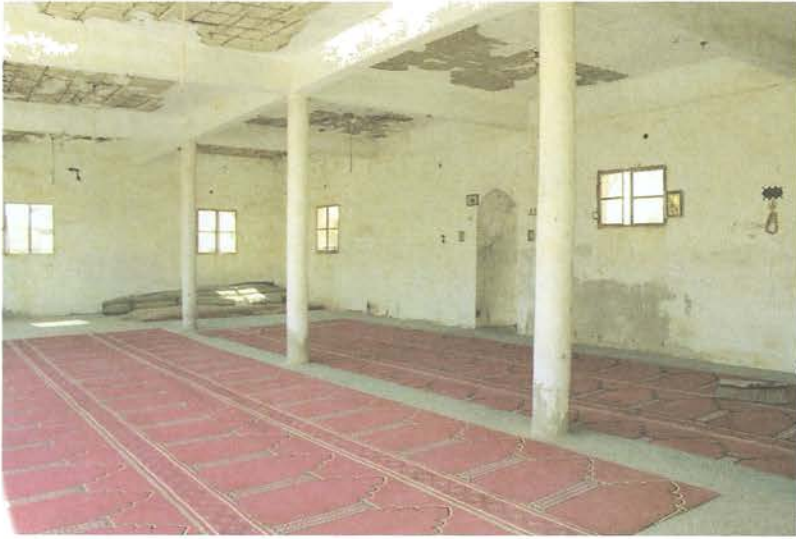

صورة أخرى لمسجد الشيخ^(١)



مسجد الشيخ وتلاحظون موقع الجدار الذي أزيل والذي يؤسس لهذا المسجد وهو
مشار له بالسهم^(٢)

(٢-١) تصوير عبد الله حسن بن ملا عبد الحسين العيثان.

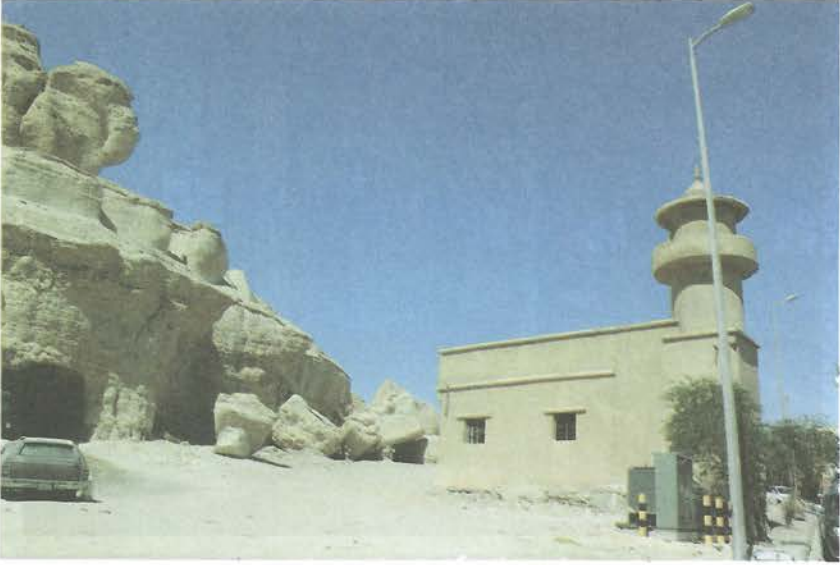

مسجد الشيخ وهو ملاصق للجبل كما تشاهدون^(١)



مسجد الشيخ الثاني الذي بني في الحي الجديد^(٢)

(١-٢) تصوير / عبد الله حسن بن ملا عبد الحسين العيثان.



مسجد الجماعة (الكبير) ويلاحظ بقربه مجلس عائلة الشخص



مسجد الجماعة (الصغير)

٢٢- مسجد العموم: يقع شرق مدرسة القارة الابتدائية للبنين، وغرب جبل القارة.

يقول المرحوم علي الجزيري، أبو عادل: أثناء قدومنا إلى هذه المنطقة شاهدنا رسوم المسجد مع الأرض. وفي أثناء قدوم المرحوم عمران أبو حليقة، وبدأ يعمل في البلدة. وجاء إلى هذا المسجد وشاهد رسومه واضحة بحيث تمكن من استخراجها وأحاطوه به (طابوق)، ثم أقاموه.

وهو بالطبع مبني من قبل. بناه أسرة القطان عندما كانوا يسكنون هنا، وهو بالطبع تبع الكوارج.

ويعتبر هذا المسجد من المساجد التي بناها الشيخ محمد العيثان رحمه الله. وسمي بهذا الاسم؛ لأن بجانبه سوقاً وكان يباع بجانبه (العموم). جُدد بناؤه عام ١٤١٦ هـ يسمي حالياً بـ (مسجد الغدير).

٢٣- مسجد سليم: يقع في جنوب القارة، وغرب مدرسة القارة الابتدائية للبنين. والذي بناه جدّ أسرة القطان الشيخ سليم بن الشيخ حسن بن الشيخ قطان القحطاني ساكن بلدة الكوارج. وهو من علماء القرن التاسع والمتوفى في حدود سنة ٨٥٠ هـ. ولهذا المسجد قصة معروفة سبق أن ذكرناها في بحثنا (راجع ما يتعلق بالكوارج).

جُدد بناؤه عام ١٤١٧ هـ ويصلي فيه يوماً صلاة جماعة الشيخ إبراهيم بن عبد الله الخزعل إلى يومنا هذا. أطلق عليه الآن اسم جديد وهو (مسجد سليم بن قيس الهلالي). تبلغ مساحته الإجمالية ٥٢, ٦٨٢ متراً مربعاً.

٢٤- مسجد الصفية: يقع جنوب شرق مسجد سنبل.

وهو مسجد قديم دائماً يصلي فيه السيد حسن بن السيد محمد الشخصص صلاة جماعة، وهو داخل فريق الصفية وعلى مقربة من مجلس العبد المحسن.

٢٥- مسجد فهيد: مسجد قديم يقع في بداية (حارة الخل) عند بيت السيد عبد

الله عدنان العبد المحسن. يقال إن الذي بناه هو فهد البدر، من عائلة البدر أو يعتني بنظافته. ويقول الباحث أحمد البدر: (وأغلب الظن أنه هو مسجد العلامة الشيخ أحمد بن محمد بن فهد المضري، المعروف بـ (ابن فهد) الأحسائي المتوفى بعد سنة ٨٠٦ هـ.



مسجد سليم... وهي صورة حديثة^(١)

٢٦- مسجد الجماعة الأول (الصغير): يقع شرق جنوب مسجد الجماعة الكبير، وهو مسجد قديم. تبلغ مساحته الإجمالية ٦٢, ١٨٧. له باب واحد.

٢٧- مسجد الشيخ سلمان العلي: يقع شرق شمال مجلس العلي، وشرق جنوب مسجد الجماعة الصغير. كان يعرف سابقاً بمسجد المرحوم (حسن العبد الله العلي، أبو محفوظ).

الذي بناه هو المرحوم: عبدالله بن سلمان بن عبدالله العلي عام ١٣١٧ هـ من بيته الخاص الذي توفي في العراق في حدود عام ١٣٢٠ هـ، ودفن في النجف.

(١) تصوير إبراهيم البدر.

وقد جدد ترميم المسجد ثلاث مرات آخرها كان عام ١٤١٢هـ من حقوق المرحومة أم جلال صادق العلي.

تبلغ مساحته الإجمالية ٧٢, ٣٤ متراً مربعاً.

٢٨- مسجد العارض أو العويرض: أزيل مع القصر وهو في فريق الحريشة عند بيت عبدالله فرج، غير (مسقوف)، مساحته صغيرة.

٢٩- مسجد الكوارج: يقع جنوب القارة وغرب مدرسة القارة الابتدائية وجنوب مسجد سليم. من المساجد التي بناها الشيخ محمد العيثان وهو يقع في فريق النديد. يعرف بعدة أسماء منها: (مسجد الليف)، سمي بذلك لأنهم سابقاً كانوا يضعون (الليف) فيه. ويعرف بـ(مسجد أبو الحبال)، ولعل اسمه الأول هو (مسجد النديد)؛ لأنه يقع في فريق النديد.

مسجد غير (مسقوف)، يصلي في الشيخ إبراهيم بن عبد الله الخزعل في فصل الصيف جماعة أحياناً. جدد بناؤه عام ١٤١٢هـ، وهو من المساجد القديمة.

٣٠- مسجد الخويس: يقع جنوب القارة وبيت السيد رضي الغافلي، وجنوب غرب مسجد سليم. ومساحته صغيرة وهو على الشارع، موقعه عند بيت السيد جعفر الغافلي وهو قريب من بيت أبي عبد الله الكاظم. سمي بهذا الاسم؛ لأن الأرض التي بجانبه اسمها (الخويس) وهي ليست للمسجد بل هي وقف. بناه بعد ذلك ناصر الغمساوي (الراشد) وسمي المسجد باسم مسجد ناصر. تبلغ مساحته الإجمالية ٢٧, ٨٣ متراً مربعاً. سمي مؤخراً بمسجد (آل البيت). جدد بناؤه عام ١٤٢٤هـ.

٣١- مسجد قوع القمر: يقع في جنوب القارة وشمال غرب مسجد سليم. يطلق عليه مسجد (المغدر (الغراريف)) بناه الشيخ محمد العيثان من ثلث البقشي أيضاً يطلق عليه (مسجد الزعبيية). كانت المنطقة التي بها المسجد كلها نخيل، وهذا المسجد تبع الكوارج، وهو قريب من بيت السيد أمين الغافلي وأيضاً بجانبه بيت حمادي. تبلغ مساحته الإجمالية ٠٦, ٥٧ متراً مربعاً.

٣٢- مسجد الغرافة: يقع شرق جنوب بيت أولاد أبو سنة وجنوب الخزان القديم للمرحوم علي وأحمد الجزيري - والمرحوم عبد الله العيثان (عبد).

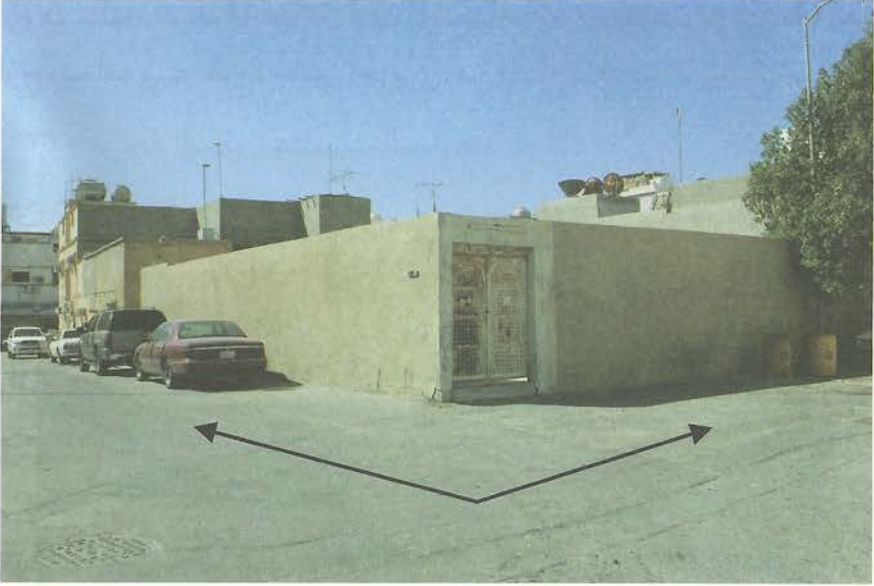

مسجد النديد في الكوارج.. ويلاحظ على يمين القارئ ويساره فريق النديد المشار إليه بالسهم



صورة أخرى لمسجد الكوارج (النديد)

وهو مسجد غرافة أبو حليقة. أيضاً له اسم آخر يعرف بـ (مسجد الوسط) وهو تابع الكوارج وبجانبه بيت الحاج: حسين الجزيري. من المساجد التي بناها الشيخ محمد العيثان.

٣٣- مسجد السطير: عند بيت السيد عبد الله السادة. وهو في فريق الصفية عند نهر طبيع. لم يهدم.

٣٤- هناك مسجد يقع جنوب (شبرت اللحم وغرب مدرسة البنات) المتوسطة والثانوية للبنات. وهو قريب من بيت المرحوم حسن الحمد أبو أحمد وبيوت (الغانم والغراش) وهو على مرتفع صخري. ويتبع بلدة الكوارج (لاحظ الصورة أدناه). تبلغ مساحته الإجمالية ٦٦, ٢٦٨ متراً مربعاً.

٣٥- مسجد العمارة أو الدروازة: يقع جنوب شرق الخزان (القديم) وهو قرب بيت (الحاج المرحوم: علي حجي المسعود) وبيت المرحوم عبد الله العيثان (عبد)، أيضاً من المساجد التي بناها الشيخ محمد العيثان مؤخراً. هُدم أكثر من مرة وتم بناؤه. تبلغ مساحته الإجمالية ١٩, ٢٥١ متراً مربعاً.

ويعرف حالياً باسم (مسجد المصطفى)، حيث يصلي فيه جماعة أغلب الأحيان السيد هاشم الشخص.



٣٦- مسجد (الحريشة) القويح: يقع شمال غرب رأس القارة.

وهناك من يسميه (مسجد الحريشة). يطلق عليه مسجد (القص) وهو حالياً في الحريشة على الشارع العام وقد رُمّم بناؤه حديثاً. يصلي فيه أحياناً السيد حسن الشخص، أو أخوه السيد هاشم، أو الشيخ محفوظ الزويد. يطلق عليه حالياً اسم مسجد (الإمام السجاد).

٣٧- مسجد سنبل: يقع شمال خزان السادة وغرب شمال مسجد الصفية الداخلي. حالياً هو أمام منزل عبد الخالق محمد العيثان، سمي بهذا الاسم؛ لأنه ساكن بجانبه شخص من عائلة سنبل (السويلم) فسُمي المسجد باسمه أو باسم عائلته. يقع في فريق الحريشة، وهو صغير وله باب واحد.



مسجد الحريشة على الشارع الرئيسي

٣٨- مسجد القوع: ذهب مع تعديل الشارع. يقع في وسط الشارع أمام النافذ المقابل للمدرسة المتوسطة والثانوية للبنات وبيت السيد أبي فاضل العبد المحسن. له فتحة واحدة وليس له باب وهو مبني بحصى وطين وغير (مسقوف)، مساحته ٤م × ٤م تقريباً.

٣٩- مسجد العوينة: أحد المساجد القديمة بالقارة، ورد ذكره بإحدى الوثائق القديمة، ولا وجود له اليوم بهذا الاسم، فلعله اندثر أو تغير اسمه، وكان يقع في حيّ الفاضلية القديم^(١).

٤٠- مسجد المصلى: ورد اسمه في إحدى الوثائق القديمة، ولا يعرف موقعه الحالي^(٢).

٤١- مسجد عبد الحسن الشمالي: ورد ذكره في وثيقة قديمة تخصّ بلدة القارة

(١) معلومة من الباحث: أحمد عبد المحسن البدر.

(٢) المصدر السابق.

مؤرخة بتاريخ ١٤ / ١ / ١١٩٠ هـ وقد ورد هذا الاسم في هذه الوثيقة: اشترى الأكرم: إبراهيم بن علي بن عبد الحسن لجهة مسجد جدّه عبد الحسن الشمالي، ولم أتمكن من تحديد موقعه إلى الآن^(١). ربما هو مسجد عبد الله سلمان العلي في الفريق الشمالي وهو احتمال لا يرقى إلى اليقين.



صورة قديمة.. لـ مسجد أبو سلسلة.. في حارة الجبل
وهو قرب رأس جبل القارة (المشقر)، أزيل مع القص

(١) أخذنا المعلومات عن المساجد من: السيد حسن بن إبراهيم العبد المحسن، أحمد بن محمد بن علي آل محمد علي، جلسة ليلة الخميس ٢٨ / ٥ / ١٤١٧ هـ - ١٩ / ٦ / ١٤١٧ هـ - ٣ / ٨ / ١٤١٧ هـ، المرحوم علي الجزيري، المرحوم عبد الله حسن علي العيثان، السيد حسين طاهر علي الغراش، المرحوم الملا عبد الحسين العيثان، المرحوم محمد بن حسين العيثان، المرحوم معتوق السلطان (الدليل)، المرحوم سلطان عبد المحسن العلي، المرحوم عبد المحسن عبد الله العيثان، المرحوم عبد المحسن الحمود، محمد عايش الحسن، عبد الله إبراهيم العبد الله، محمد أحمد حسين المعيد، حسن محمد بن الشيخ حسن العيثان، طاهر علي السنوي، السيد حسن بن محمد العبد المحسن، السيد عبد الله بن إبراهيم العبد المحسن (العمدة).

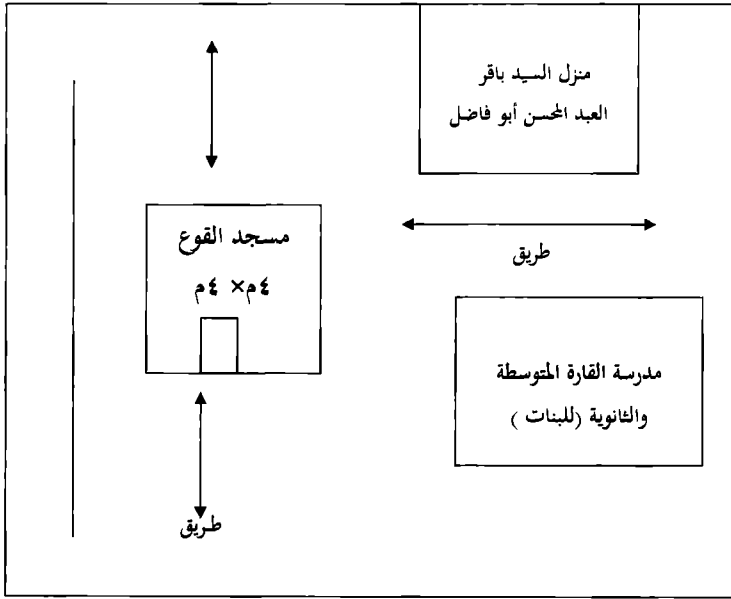

تخطيط مسجد القوق

قصة الكهرباء الأهلية

للكهرباء الأهلية دورٌ كبيرٌ وفعالٌ في غرس روح التفاؤل في نفوس الأهالي، لما لهذه الشركة من فائدة كبرى آنذاك. والأهالي يدركون ذلك تماماً؛ لأنهم عاشوا حياة صعبة وقاسية، ولهذا كان لهذه الشركة صدى واسعاً في نفوس الأهالي ولا يزال صدها يرنّ في ذاكرتهم إلى يومنا هذا.

ونذكر لكم الآن القصة، كما يرويها لنا السيد حسن بن السيد إبراهيم العبد المحسن، بقوله: (جاءت الفكرة في البداية كعادتها من شخص، أو آخر بعمل شركة كهرباء في القارة تضمّ القرى التالية: القارة، الكلابية، المقدام، الحليمة، الجبيل، التويثير)، وهذا كان سنة ١٩٦٦م.

وبالفعل تحوّلت هذه الفكرة وتبلورت إلى اجتماعات لأهل البلدة، اجتماع تلو الآخر، مع القرى الأنفة الذكر، بعدها بفترة خرجت قرية الحليمة من الموضوع، وعملت شركة خاصة به، وأيضاً قرية التويثير وتمكنت من شراء (مواطير) كهرباء خاصة بها، وتبعتهن قرية الجبيل.

بقي من القرى: القارة، المقدام، الكلابية، حتى اجتمع بعدها السيد حسن بن إبراهيم العبد المحسن بالمهندس (باب أتكس) وهو من شركة أرامكو، وتباحث معه في هذا الموضوع، وقدم للمهندس خطاباً باسم هذه المجموعة وأرسل إلى مديره واسمه (بوذر).

وبالفعل أرسلت طائرة لالتقاط بعض الصور الجوية للقارة لمعرفة مدى الإمكانية التي سيتبعونها، والخطوات التي ستؤخذ بعدها.

وتمّ شراء معدّات هذه الشركة من أحطاب وأسلاك من شركة أرامكو، وكانت هناك تسهيلات في هذه المواد، حيث قدّر المهندس التكلفة بـ (٨٠٠) ألف ريال بسبب رخص المواد والمساعدة التي حصلت، وبلغت التكلفة بـ (٢٠٠) ألف ريال، وبدأت الكهرباء الأهلية عملها من عام ١٣٨٦ هـ - ١٣٨٧ هـ إلى أن تمّ تشغيلها وهي تعمل من ١٨ إلى ٢٠ ساعة في اليوم تقريباً، وتشمل: القارة، والكلابية، والمقدام.

أمّا المسؤولون عن الكهرباء الأهلية، فهم:

- ١- الحاج: محفوظ بن حسن السلطان العلي (أبو فخري).
- ٢- السيد محمد بن إبراهيم العبد المحسن (أبو عقيل).
- ٣- السيد حسن بن إبراهيم العبد المحسن (أبو هاشم). وهو الوسيط لجلب المعدات الكهربائية.

٤- السيد: باقر محمد علي العبد المحسن، أبو فاضل.

٥- الحاج: عبد المحسن الحمود.

٦- الحاج: محمد فهد العلي.

وكان المسؤول عن تشغيل (المكاين) هو المرحوم طاهر يقصر، والمساعد له أو السائق هو المرحوم محمد حسين الخليف.

أمّا المسؤول عن تحصيل الرسوم الشهرية، فهو: الحاج حسين الثواب، أبو عبد الخالق.

في بداية الأمر كان عدد المشتركين في الكهرباء الأهلية (٧٤) شخصاً، بعد ذلك ازداد العدد. وأوّل فرد من القارة استفاد من الكهرباء هو المرحوم السيد جواد العبد المحسن (عمدة القارة)، وهي كهرباء خاصّة به استمرّت سنتين، بعد ذلك تمّ تفعيل خدمات الكهرباء الأهلية.

بِسْمِ اللَّهِ الرَّحْمَنِ الرَّحِيمِ

مشروع

كهرباء القارة الأهلية

عقد اشتراك

س.ت

اسم المشترك محمد بن محمد العثمان

رقم الاتصال

نوع الاشتراك مشترك

رقم عداد الكهرباء

عدد المبات وقوتها

رقم ١٨٠
تاريخ الدفع ١٨٠ / ١٨٠ / ١٣٣٠ هـ
قيمة التأمين العمانية وسون ريال
تاريخ الدفع ١٨٠ / ١٨٠ / ١٣٣٠ هـ
الكائن عند مدينة القارة
قوته بالأمبير
بيان الاجزاة المنزلة

بيانات واشعار من شركة كهرباء القارة الأهلية

- ١ - لا يجوز ترجيع ما دفعته من التأمين لايصال التيار الكهربائي الى بيتي .
- ٢ - اتعهد ان المشترك من الشركة يدفع جميع الاستهلاكات حسب الكيلوات المستهلكة وبموجب سعر الكيلو
عشرة قروش .
- ٣ - ان الحد الادنى لاستهلاكات الشهر ثمانية ريالات، وما زاد على ذلك يدفع عن كل كيلو عشرة قروش .
- ٤ - على ان ادفع المبلغ لاستهلاك الشهر عند آخر الشهر وان لا تأخر عن الدفع اكثر من مدة شهرين .
- ٥ - اذا تأخرت عن الدفع في هذه المدة المذكورة فان الشركة لها الحق ان تقطع التيار ولا يرجع التيار الا بقراءة ثلاثون ٣٠ ريال ادفعها حالاً مع ما تأخر من الاستهلاك السابق
- ٦ - اذا عثرت الشركة ان يوجد اي عيب في العداد وسحب تيار من خلف العداد او ايقاف العداد بأي طريقة عبت فلشركة الحق بتفريتي مبلغ مائة ١٠٠ ريال .
- ٧ - اذا حدث كسر او توقف في العداد فيجب على صاحب البيت ابلاغ الشركة فوراً لاصلاحه او تغييره وعلى صاحب البيت دفع التكاليف كما يجب .
- ٨ - يجوز للشركة نقل التيار الى اي جهة يريدتها في البلاد وعليه دفع تكاليف القطع والايصال ولا يجوز للشعري ذلك .
- ٩ - اذا قسم البيت الى قسمين او اكثر فان التيار يستقيم في القسم الاول وتعتبر الاقسام الاخرى ليست تابعة للقسم الاول .
- ١٠ - اذا عثرت الشركة على صاحب البيت بايصال التيار الى بيت آخر فان الشركة لها الحق ان تقوم صاحب البيت بمبلغ مائة وخمسون ريال ولو كان البيت الثاني ملكاً له .
- ١١ - اذا حدث هدم جدار ويوجد فيه خط كهرباء فيجب على صاحب البيت اخبار الشركة عن الجدار قبل العمل بأسبوعين على الاقل لتأخذ الشركة اجراءاتها للتيار .

صورة عقد الاشتراك للكهرباء الأهلية (الصورة الأمامية)

الطبّ الشعبي

عن الأمراض وأسماؤها وطرق معالجتها:

لا شكّ في أن الإنسان ومنذ القدم يسعى وبكلّ قوة إلى معرفة الكثير عن الطب وأنواعه وكيفية استخدامه. وقد برز العديد من الأفراد الذين جتّدوا أنفسهم خدمة للمجتمع، وعرفوا في القدم بعض الأدوية الشعبية التي حاولوا علاج الناس بها أو تخفيف الألم عنهم.

وتأتي هذه المهنة بالممارسة والوراثة والفتنة والرغبة الأكيدة في معالجة الناس، ولهذا تحظى هذه المهنة بأهمية كبيرة جدّاً؛ لأنها من الأمور الحسّاسة والمهمة في حياة الناس، وقد برع فيها أكثر من شخص كان لهم الفضل بعد الله سبحانه وتعالى في تخفيف الأمراض عنهم. وإليك - عزيزي القارئ - أسماء بعض الأمراض التي تصيب الإنسان في القدم، لكي نتعرّف عليها أكثر، ونعرف ولو بالمقدار القليل عن أوضاع هذه القرية.

١- الرّمّد: وهو يصيب العين، بحيث يصل به الأمر أحياناً إلى فقدانها.

٢- النقل: وأكثره من الأوساخ ويصيب الأيدي والأقدام.

٣- البطن: وهو الإسهال المسرف.

٤- الريح: حديثاً، معروف بـ (روماتيزم).

٥- النزلة: وهي حبة في الأنف (تتفطر) كأنها أرض يابسة، بحيث تتشقق مثل الأرض، يستخدمون لها (الزبدة) وهي زبدة البقر، ولكن دون جدوى، كان المرحوم

السيد محمد بن السيد هاشم العبد المحسن يستخدم (الكبي) في الرقبة من الخلف وكان يطلق عليها (المخيدع) ولها تأثير على الأسنان والعين.

٦- القرع: يسقط شعر الرأس.

٧- الشوقة: وهو وجع يصيب جانب الرأس والجبهة.

٨- أم ذيل: وهو مرض في العين بحيث يصيب العين مثل السبل، حيث تظهر حبيبات في جنب العين من الجهة الأخرى من الوجه، ولها (كية) خاصة على عرق صغير من عروقه. والقلة من الناس يتقنون هذا الأمر، وكان أول من استعملها هو المرحوم علي ولد حجي، جد الأستاذ السيد حسن بن السيد محمد العبد المحسن لأمه، ثم بعد ذلك استعملها المرحوم محمد ولد حجي. أيضاً برع في استعمالها السيد محمد بن السيد هاشم العبد المحسن.

٩- اللوتة: ويسمى (غولنج)، وأصلها كلمة تركية، وهو ألم يصيب العضلة من أسفل البطن جهة الظهر، وكان يجيد علاجها المرحوم السيد محمد العلي، أبو باقر.

١٠- السابع: ألم طويل المدى، وهو الضعف الشديد من عدم الأكل.

١١- أبو صفار: وهو التهاب الكبد، وعلاجه (الكبي) في (مكان مخصص في الديدن، وهي في مؤخرة الكف أو في الأصبع الخنصر، وله تأثير على الجلد وعلى العين.

١٢- جليجل: وهو (حبن) في جفن العين الأعلى.

١٣- عروس: (حبن) في الإبط أو دمّل.

١٤- مسمار حثا: مرض يكون في باطن القدم.

١٥- الحصبة: وهي خطيرة، والكثير من الأطفال ماتوا بسببها.

١٦- أبو حمير: يسمّى في وقتنا الحالي (السعال الديكي)، وهو يأتي للصغار أكثر. وإذا أصيب به الكبار يكون وقعه أكبر بكثير، وهو (سعال شديد).

١٧- الجدرى: وهو مرض فتاك، نادر من ينجو منه.

١٨- ريح ذات الجنب: ألم أسفل (الضلع) مصاحبة (للحرارة) صباحاً ومساءً،

وإذا استمرت معه، تكسبه الاصفرار، وتؤثر على الطحال معه. وعلاجها (الكّي)، وليس كل واحد يستطيع أن (يستخدمه) في هذا المكان؛ لأنها خطيرة على (الأضلاع).

١٩- أبو اللسين، أو (لسنه): يصيب الإنسان في لسانه بحيث (يلع) لسانه إلى الداخل، ونادر من ينجو منه إلا إذا استطاع أحد أن (يستخدم الكي) تحت الأذن مباشرة وبمهارة بإذن الله تعالى ينجو، وقد برع فيها السيد محمد بن السيد هاشم العبد المحسن.

٢٠- الانتفاخات التي تصيب الأقدام (والسيقان) وأكثر شيء تصيب العضلات وهي (تصلب). كان السيد محمد الهاشم العبد المحسن يحمي سكيناً ويستئصل المرض ويقطعها، ويفتح الجلد ويبعد الموجود أسفله ثم يغسلها بماء (حندبان) وهو زرع غير موجود الآن وقليل من (المشموم) يخلط مع ماء مقطر يُجلب من عند (الحواج) ويغسلها وينظفها ثم يرجع عليها بعد يومين وينظفها.

٢١- أبو نداس: وهو (حبّ) خاصّ في الرأس وتكون متصلبة، ويتألم لها الطفل وبيكي، حيث إذا (انتفخت) واحدة منه يفتح الباقي أكثر. وهو عدّة أنواع، منها ما يسمّى: قرع، والنوعية الأخرى تسمى: أبو نداس، بحيث تكون له (كية خاصة) ب (عطبة)، وهي قماش يلف بحيث تطوى طياً، وتكون كل واحدة على حده. وتستخدم العطبة مرّة واحدة فقط، ثم تستبدل بأخرى وهكذا، ثم يشفى بإذن الله تعالى.

٢٢- استسقا: ورم يُعدي الإنسان.

٢٣- العرق: آلام في البطن، وعلاجه (الكّي).

هذا ما استطعنا حصره من الأمراض القديمة التي يعاني منها الناس في مجتمع القارة، بل وفي معظم المجتمعات. والأسماء التي ذكرناها تطلق وتعرف على ألسن أهل البلدة؛ لأنه قد يكون هناك اختلاف في بعض القرى في المسمى أو المرض.

وإليك بعض الأدوية التي يستخدمها الناس في علاجهم وهي أدوية شعبية بدائية كثيرة جداً، نذكر منها:

١- الصمغ: يستخدم للجبيرة حيث يؤتى به من ناحية الجنوب، نجران واليمن من الجبال، إلى مكة والمدينة لتسويقه، ويخلط مع بياض البيض حتى يسهل استعماله، ثم

بعد ذلك يوضع على المكان المكسور قطعة قماش، وتدهن ثم تكون جبيرة بإذن الله.
إذا كان المصاب طفلاً صغيراً توضع عليه الجبيرة من ١٨-٢٢ يوماً بعدها يشفى بإذن الله تعالى، وإذا زاد العمر زادت الأيام.

٢- اهليلج: للعيون.

٣- قرمز: للعيون.

٤- مرّ: للبطن.

٥- خلثيت: للنقل.

٦- الكي: وله عدة أغراض.

٧- نبات فتح الشهية.

٨- الحجامه: لزيادة الدم، وللسعال الكثير.

٩- الحرمل: عن الحسد.

١٠- الكحل.

١١- السط: يذهب احمرار العين.

١٢- خوبا: عن الحرارة.

١٣- الحجة: عن البطن، أي يمتنع الإنسان عن الأكل المضّر لمدة ٤٠ يوماً.

١٤- (قروف الرمان): وهو قشره، يستخدم للنقل أيضاً.

١٥- الفصاد: لتخفيف الضغط.

١٦- الجبيرة: للكسر والفصخ.

١٧- الشبة: عن النفس والحسد.

١٨- الصبر.

١٩- النافعة.

٢٠- الفوطن.

٢١- الریحان، والمشموم.

٢٢- عشرق: وهو عشب.

٢٣- زنابير: للبطن.

٢٤- خروع.

وكلّ صنف من هذه الأصناف له موضع خاصّ يحدّده الذين يعملون في المهنة، وأحياناً تكون العملية متعبة جداً.

أما المصاب بالضغط، فيؤتى له بهاء من صويدرة.

أسماء من عملوا في الطب الشعبي:

١- السيد علي ولد حجي بن عبد المحسن العبد المحسن، توفي بعد أن جاوز التسعين، وهو من المشهورين في هذه المهنة في الستينيات الهجرية.

٢- ابنه السيد محمد حجي بن السيد علي بن عبد المحسن العبد المحسن، توفي وعمره ٨٢ سنة أو ٨٦ سنة.

٣- السيد محمد بن السيد هاشم بن السيد صالح العبد المحسن. امتهن هذه المهنة وعمره ٢٢ سنة، أخذها عن طريق الوراثة من السيد محمد بن حجي، والد زوجته، حيث كانت صلته بهم قوية، وكان يشاهد المريض وطريقة علاجه، وقد استمرّ في هذه المهنة طويلاً حتى وصل عمره ٧٠ سنة وهو يمارسها.

ولد عام ١٣١٩هـ وتوفي في شهر رمضان عام ١٣٩٦هـ على فراشه دون مرض وعمره ٧٧ سنة.



المرحوم السيد / محمد بن السيد هاشم بن
السيد صالح العبد المحسن

٤- الحاج عيسى بن سلطان، يستخدم (الكي) وخصوصاً في الحيوانات.
 ٥- السيد علي بن السيد صالح العبد المحسن، نخبرنا عنه ابنه السيد (أبو رسول) بقوله: «... وخاصة علي الذي امتاز بالفضيلة والعلم وحكمة الأبدان لكثرة مطالعته وحفظه، وكان رحمه الله يُقصد من كل مكان على غايات مختلفة للعلاج وللعطاء للمحتاجين، حتى وافته المنية في جمادى ١٣٦٧/٢ هـ في الكاظمة بعد أن نقل وهو مريض من الأحساء إلى العراق»^(١).

٦- السيد عبد الحسين الشخص، وهو يصف الأدوية للناس.

٧- جاسم الغويلى.. وهو مشهور بـ (الكي).

٨- السيد طاهر بن سيد محمد الحججي.

وقد واجه هؤلاء العديد من الأحداث، والمشاكل التي تصيب الإنسان، ومن ضمن تلك الأحداث المهمة ما يسميه الأهالي وربما في منطقة الأحساء بشكل عام بـ (سنة الرحمة)، وهذه السنة مشهورة جداً، ولعل البعض قد سمع بها، بل قد عاصر فتراتها.

نخبرنا السيد حسن بن إبراهيم العبد المحسن بقوله: (في سنة ١٣٥٩ هـ - ١٣٦٠ هـ جاء مرض خطير في القارة (الطاعون، الكوليرا) بحيث لا يمكن أن يمرّ يوم واحد دون وفاة أحد من القرية أو مجموعة، لدرجة أن الإنسان يأتيه الموت وهو جالس بين الناس بحيث تأتيه رعشة ويموت).

ونخبرنا آخر^(٢) بقوله: «في سنة الرحمة عام ١٣٣٧ هـ - ١٩١٩ م الذين يعملون في المقبرة من تجهيز القبر وحفره ودفن الميت لا ينزلون إلى البلدة، بل لا يتحركون من مكانهم لكثرة الموتى في هذه السنة».

وقد استمرت سنة الرحمة ثلاثة أسابيع، وبعضهم يقول استمرت ثلاثة أيام.

(١) من رسالة بعثها السيد عبد الله العلي (أبو رسول) إلى الدكتور عبدالمهدي الفضلي وهي مؤرخة بتاريخ ٢٦/٢/١٣٨٨ هـ.

(٢) أحمد بن ناصر بن أحمد الموسى (الدالوة)، محمد علي العمراني (الجيليل).

ويؤكد البعض أنها استمرت ثلاثة أشهر في شتاء عام ١٩١٩ م. ويخبرنا السيد حسن بن السيد محمد العاشم العبد المحسن أنه سمع من أبيه وعمّه السيد إبراهيم أن وظيفتهما في تلك السنة هي إنزال الموتى في القبر، وقد بدأوا عملهم من عند السحور إلى أذان المغرب وهم ينزلون الموتى في قبورهم^(١).

(١) أخذنا معلومات عن الطبّ الشعبي وما يتعلّق به من: السيد حسن بن السيد محمد الهاشم العبد المحسن، المرحوم: عبدالله حسن علي العيثان، السيد حسن بن إبراهيم العبد المحسن، أحمد محمد علي آل محمد علي، المرحوم سلطان العلي، المرحوم حسين علي بن أحمد المحسن، أبو علي، المرحوم عبد المحسن حمود الحمد، أحمد بن ناصر أحمد الموسى (الدالوة)، محمد علي العمراني، من الجيل.

الفصل السابع

آثار القارة

١ - جبل القارة

الحديث عن جبل القارة له شجون خاصة وله ذكريات لازالت تداعب الوجدان، وله تاريخ قديم يرجع إلى مئات السنين.

وسوف نستعرض فيما يلي بعض الجوانب المهمة لهذا الجبل الذي يعتبر من أهمّ المراكز السياحية في وقتنا الحالي.

ويوجد في بلدة القارة جبلان موجودان منذ القدم.

الأول: الجبل الذي يقع في وسط القرية في الجهة الشمالية من القرية، وهو ذو ثلاثة رؤوس ومنعزل تماماً عن الجبال ويطلق عليه رأس جبل القارة، أما الأهالي فيطلقون عليه سابقاً بـ (غار أبو البقر) وهي تسمية حديثة.

ويقول عبد الخالق الجنبلي في كتابه (جرّه) ص ٢٤٣: «فـ (جَرّة) اسم يطلق على مغارة في جبل رأس القارة (المشقر) الواقع في وسط قرية القارة، وهي أكبر مغارات هذا التلّ ولها بابان أحدهما للغرب والآخر للشمال».

ومن خلال بحثي المتواصل لم أسمع بهذه المغارة من قبل أو بهذه التسمية.

الثاني: الجبل الكبير الذي يمتدّ من جهة الشمال إلى الجنوب ويقع في شرق القارة ويطلق عليه قديماً بـ (جبل الشبعان)، وهو مجموعة من المغارات سوف نتحدث عنها لاحقاً.

نأتي الآن إلى ذكر الجبل الأول: وهو (رأس جبل القارة) الذي لا يقل أهمية من الجبل الآخر، وهو (الشبعان) ومكانته سابقاً وللأحداث التي وقعت فيه. إلا أن جبل (الشبعان) قد حاز على شهرة واسعة النطاق.

قول المنذر: القارة جبيل بنته العجم بالقفر والقير^(١) ينطبق على الجبل الأوسط الذي يقع في وسط القرية وهو (المشقر) كما وضحنا ذلك، والذي قد توصل إليه بعض الباحثين^(٢) وقد التبس الأمر لدى حمد الجاسر باعتقاده أن قول المنذر يقصد منه جبل الشبعان!! (القول بأن القارة جبيل بنته العجم بالقفر والقير لا ينطبق على الجبل القارة هذا (الشبعان)، فهذا الجبيل مع غرابة مظهره في تكون صخره وفي كثرة تجايفه يجزم من يشاهده بأنه لا أثر للإنسان في صنعه...»^(٣).

أيضاً يقول في مقطع آخر: «وأرى القول بأن القارة من بناء العجم ناشئاً عما أحيط به وصف ذلك الجبيل من المبالغات»^(٤).

وكلام الجاسر صحيح إذا كان الكلام يخصّ بالفعل جبل القارة الذي يطلق عليه الشبعان، ولكن لو انتبه الجاسر إلى راس جبل القارة أتصور أنه سيغيّر رأيه.

ونأتي في البداية لنعرف شيئاً عن هذا الجبل الأوسط وما أحيط به من سمات كثيرة وأحداث على مدى التاريخ.

أتصور أن المعنى اللغوي لكلمة (قارة) ينطبق على هذا الجبل، وهو:

(الجبيل الصغير المنقطع عن الجبال)^(٥).

وهو بالفعل جبيل صغير منقطع تماماً عن الجبال.

ولهذا الجبل تاريخ عظيم موغل في القدم، وله أسماء معروفة سبق أن ذكرناها في

(١) المعجم الجغرافي، القسم الرابع ص ١٣٨١ / المرحوم حمد الجاسر.

(٢) عبد الخالق الجنبي، د. سعد الناجم.

(٣) المعجم الجغرافي، ج ٢ ص ٩٧٩.

(٤) المصدر السابق ص ١٣٨٢ - ١٣٨٣.

(٥) راجع المعجم الجغرافي، القسم الرابع، ص ١٣٨١.

بحثنا هذا^(١) وهو (المشقر العظيم) الذي تحدّث عنه الكتب، وتكلم عنه الباحثون والمؤرخون.

هو المشقر الذي لا يزال يعبق من تراث الماضي، لنهله من شذاه صدى التاريخ القديم والذي أثبت أنه موجود بكامل ذكرياته وما مرّ فيه من أحداث وحضارات قامت عليه، وقبائل اتخذته مسكناً لها.

نعم، هو المشقر الذي حير المؤرخين لاختفائه فترة من الزمن، ولكنه ظهر الآن بشكل جليّ ليكشف لنا حقائق مثيرة ومدهشة سوف تدلّنا على أهمّ المسائل التاريخية، وتكشف لنا رموزاً وألغازاً طالما حيرت المؤرخين لسنوات طويلة.

ولا نريد هنا أن نجتزّ ما ذكرناه عن المشقر، ولكننا نؤكّد على قول ابن الأعرابي الذي لا يزال خالداً مؤكّداً بقوله إنّ عطالة هو الجبل المعروف اليوم بجبل راس القارة. وقد اختلف اللغويون في الكلمة، لنوضّح ذلك بشيء من الدقّة:

عطالة: كذا رواه الأزهري بالفتح، وقال: رأيت بالسودة ديارات بني سعد جبلاً منيفاً يقال له عطالة^(٢).

وقال العمراني: عطالة، بالضمّ، جبل لبني تميم^(٣).

أمّا أقوال المؤرخين والباحثين في هذا الجبل، فقال أبو عبيدة في قول جرير:

ولو علقت خيل الزبير حبالنا لكان كنانج في عطالة أعصما

قال عطالة: جبل بالبحرين منيع شامخ^(٤).

وفي تاج العروس قوله:

عطالة: جبل لبني تميم^(٥).

(١) راجع المشقر في هذا البحث.

(٢) معجم البلدان، ج ٤ ص ١٢٩، دار صادر- بيروت ١٩٩٥م، ياقوت الحموي.

(٣) المصدر السابق.

(٤) المصدر السابق.

(٥) ص ١٠٥٨٨، الزبيدي.

يقول في سويد بن كراع العكلي:

خليلي قوما في عطالة فانظرا
فإن كان برقاً فهو في مشمخرة
وإن كان ناراً فهي نار بملتقى
لأم علي أوقدتها طماعة

أناراً ترى من ذي أبانين أم برقاً؟^(١)
تغادر ماء لا قليل ولا طرقا
من الريح تشبيهاً وتصفقا
لأوبة سفر أن تكون لهم وفقاً



صورة قديمة لبلدة القارة.. من أرشيف أرامكو

(١) هنا اختلاف في الشطر الثاني، بعضهم يقول كما ذكرناه (من ذي أبانين)، راجع معجم البلدان ص ٢٠٦٩ الحموي، أيضاً تاج العروس ينقل ذلك، طبقات فحول الشعراء ص ٤٧، ابن سلام الجمحي، معجم جبال الجزيرة العربية، ج ٤ ص ٩١ ط الأولى ١٤١٢هـ، عبد الله بن خميس، المعجم الجغرافي، القسم الثالث، ص ١١٦٤، الجاسر.

والبعض يقول: (من نحو يبرين.. أم برقاً)، راجع الأغاني ص ٢٨٤٦، أيضاً الحماسة البصرية، أبو الحسن البصري ص ٢٨١. أما تاج العروس فيختلف عن الآخرين حيث ينقل في الشطر الثاني: (أناراً تراءى في عطالة أم برقاً).



صورة جوية لرأس جبل القارة^(١)



صورة لجبل رأس القارة عن طريق الأقمار الصناعية^(٢)
أخذت الصورة بتاريخ ٢٩ / ٨ / ١٤٢٥ هـ

(١) مصدر الصورة شركة أرامكو السعودية.

(٢) مصدرها الموقع الشهير google earth بمساعدة الأخ: علي معتوق العيثان، أبو مختار.



صورة لجبل القارة عن طريق الأقمار الصناعية
أخذت الصورة بتاريخ ٢٤/٧/٢٠١٣م الموافق ١٦/٩/١٤٣٤هـ^(١)



صورة أخرى عن طريق الأقمار الصناعية، ويلاحظ في الصورة جبل القارة (الشعبان)
وجبل رأس القارة^(٢)
أخذت الصورة بتاريخ ٢٤/٧/٢٠١٣م الموافق ١٦/٩/١٤٣٤هـ

(٢-١) مصدرهما الموقع الشهير google earth بمساعدة الأخ: علي معتوق العيثان، أبو مختار.



صورة أخرى عن طريق الأقمار الصناعية، ويلاحظ في الصورة امتداد سلسلة الجبال وحجمها الكبير. التقطت الصورة بتاريخ ٢٤/٧/٢٠١٣م الموافق ١٦/٩/١٤٣٤هـ^(١)



خريطة توضح جبل القارة^(٢)

(١-٢) مصدرهما الموقع الشهير google earth بمساعدة الأخ: علي معتوق العيثان، أبو مختار.

يقول الجاسر: (وأرى أن قول ابن الأعرابي أقرب الأقوال إلى الصواب في تحديد موقع عطالة: وأنها هي الجبل المعروف الآن باسم (القارة)^(١) وهو رأس جبل القارة الأوسط، وهذا أيضاً ما أكدّه الدكتور سعد الناجم في بحثه القيم من أن رأس جبل القارة هو (المشقر).

وقاله المؤرخ عبد الخالق الجنبي بقوله: «هنا وبكل تأكيد وثبوت أن جبل رأس القارة هو نفسه قارة عطالة الوارد ذكرها في نصّ ابن الأعرابي النادر»^(٢).

وهذا الجبل الذي يقع في وسط القرية شكل حماية متكاملة لأهل القرية، ومن يلوذ بهم في القدم، وأصبح مركزاً مهيناً لاستقطاب العديد من الأهالي ليتخذوه مسكناً لهم، ويلتجئون إليه في بعض الأمور الخاصة، وأصبح في وقتٍ من الأوقات جزءاً من سور القرية في الجهة الشمالية.

وكانت عليه (على سطحه) مثل الغرف وبها مزاغل تستخدم لتوجيه وتسليط البندقية جهة البر.

وقعة كزان:

هذه الواقعة حدثت بين الملك عبد العزيز آل سعود، وبين العجمان بتاريخ ١٥ / ٨ / ١٣٣٣ هـ، والشاهد من ذكرها هنا، أن هذا الجبل وهو رأس جبل القارة لعب دوراً كبيراً في انتصار الملك عبد العزيز على العجمان؛ لما يتمتع به من مكانه وحصناً قوياً لا يمكن اختراقه.

وكان النظر آنذاك متوجّهاً إلى جبل (أبو حصيص) في بلدة العمران، إلا أن البعض أشار على الملك عبد العزيز بأن هذا الجبل سهل اختراقه أو بالأصح غير محمي من جميع الجهات، وبالفعل اقتنع الملك عبد العزيز بهذه الفكرة، ثم تحوّل بعد ذلك إلى جبل الدالوة، أو المطلّ على قرية الدالوة، أيضاً لم يكن مقتنعاً بعد أن أشار إليه البعض بنفس الاقتراح، ثم بعد ذلك تحوّل الملك عبد العزيز وأصحابه إلى قرية القارة، وكان عمدتها آنذاك السيد سلمان بن السيد صالح العبد المحسن.

(١) المعجم الجغرافي، القسم الثالث ص ١١٦٦.

(٢) هجر وقصباتها الثلاث، أيضاً راجع عن عطالة في معجم البلدان، ج ٤ ص ١٤٦.

يقول الشيخ عبدالله بن محمد بن عبود بن عيسى وهو ممن شاركوا مع الملك عبد العزيز في حروبه، يقول: «وتبعنا العجمان الذين وصلوا إلى القارة وهناك عولج عبد العزيز واقترح عليه أحد أهالي القارة يدعى السيد سلمان (العبد المحسن) وهو عمدة القارة بأن يجمع قواته هناك ويضع المدافع لصلاحية الموقع، وبالفعل وضعوا المدافع على القارة (وهو رأس جبل القارة) وصوبوها على العجمان لكي يتركوا الأحساء.. وبالفعل تراجع العجمان»^(١).

والعجمان لم يدخلوا القارة وإنما حاصروها، يقول السيد حسن بن محمد الهاشم العبد المحسن: «بقيت القارة ثلاثة أشهر وعشرون يوماً مقفلة الدراويز والبوابات بسبب حصار العجمان لها».

وعندما حاصر العجمان القارة كانوا في مكان قريب من (صويدرة)، ولهذا جاءتهم الضربة في هذا المكان حتى تضعضعوا.

وقد ذكر لنا المرحوم الملا عبد الحسين العيثان عن القذائف التي خرجت من المدفع بقوله: (ثار المدفع على العجمان ٩٥ قذيفة في اليوم الأول، وفي اليوم الثاني ثار (٥) قذائف)، أما اسم الشخص الذي عمل على المدفع وصوّب على العجمان فالبعض يقول إن اسمه (حسين الطوشي)^(٢)، وآخر يقول إن اسمه: (محمد الطوشي من القارة وهو قريب من عائلة الرضي (المقلد)، ويعد بأنه ماهر في التصوير، حيث بعد أن انتهت المعركة وتضعضعت قوى العجمان أخذ الملك عبد العزيز هذا الرجل معه إلى المدينة المنورة ليستفيد من مهارته وخبرته.

أما الذي صعد مع الملك عبد العزيز على (رأس جبل القارة) لكي يخبر صاحب المدفع عن الجهة التي يتجه إليها في تصويبه هو حسن بن علي بن حسن العلي وهو جدّ صادق العلي، وكان يتمتع بقوة النظر بحيث يستطيع أن يشاهد على مسافة بعيدة.

وعندما انتهت المعركة مع العجمان وولوا هارين، جلس الملك عبد العزيز في

(١) مجلة الشرق، العدد (٦٣٥)، السبت ٢٩/ شوال - ٦ ذو القعدة / ١٤١٢هـ، ص ٣٣.

(٢) النوب أو الطوب تعني بالتركية المدفع التوبجي أو الطوبجي، وهو لفظ تركي تعني صاحب المدفع مثل قهوجي وكبابجي.

ضيافة أهالي القارة في منزل عمدتها آنذاك السيد سلمان بن السيد صالح العبد المحسن. فالبعض يذكر أن الملك عبد العزيز بقي يومين فقط، والآخر يقول إنه بقي أسبوعاً في مجلس العمدة بحيث كان يذبح له كل يوم بقرة وتعمل له ثلاثة مواسم (عيش) مع أصحابه وخدمه، والبعض يقول إنه جلس أسبوعين. بعد ذلك جاء الملك عبد العزيز بسرية مكونة من (١٠٠) شخص لحماية القارة من هجمات الأعداء.

ولكنهم اتفقوا على استخدام الملك عبد العزيز لهذا الجبل (رأس القارة).

يقول وليم جوليز: «ووفقاً لأقوال بعض المقيمين القدماء جداً كان في الهضبة (يقصد رأس جبل القارة) مدفع صغير مربوط ومثبت للأعلى وكان يستخدم لأغراض عسكرية خلال الحرب مع قبائل العجمان في العام ١٩٢٠م»^(١).

الأفراد الذين شاركوا في حرب كئزان من القارة:

- ١- السيد طاهر بن أحمد العبد المحسن، وهو جدّ عمدة القارة، السيد عبدالله بن إبراهيم العبد المحسن لأّمه. قتلوا في ليلة واحدة في كئزان
- ٢- السيد طاهر من سادة الجبيل.
- ٣- علي ولد حجي.

- ٤- أحمد الطليح: وهو رافع الراية في كئزان، وأصيب برصاصة في كتفه الأيسر.
- ٥- رجل من عائلة غويلي، وأتصور أنه جدّ الأسرة بشكل خاصّ. وعائلة غويلي بشكل عام مشهورون في إتقان التصويب والرمية بالسلاح.
- ٦- المرحوم محمد عبدالله العلي.
- ٧- محمد بن علي بن حسين.
- ٨- عبدالله بن سلمان العلي.

(١) الهفوف ومنطقة جبل القارة من واحة الأحساء السعودية - مكتبة الربع الراسي، ترجمة: أمّ ليث بن الدكتور أحمد العيثان (عن طريق زوجها).

والبعض يؤكد أن أربعين رجلاً من القارة كانوا مع الملك عبد العزيز في حربه مع العجمان^(١).

وقد اشتبه بعض الباحثين والكتّاب في هذا الأمر، حيث اعتقدوا أن الملك عبد العزيز استخدم جبل (أبو حصيص) لضرب العجمان، والصحيح حتماً ما ذكرناه. والآخر اعتقد أن جبل القارة (الشبعان) هو الذي استخدمه الملك عبد العزيز مثل ما قاله فيدال في كتابه واحة الأحساء ص ٨٦.



رأس الجبل يتوسط البيوت.. صورة حديثة

(١) أخذنا معلومات عن هذه الواقعة من: المرحوم الملا عبد الحسين العيثان، السيد حسن بن إبراهيم العبد المحسن، المرحوم محمد محمد حسين العيسى (حمدان)، المرحوم عبد الله بن عبد الله العيثان، المرحوم أحمد الحمود، أبو علي.



صورة للقارة ويبدو رأس الجبل واضحاً^(١)

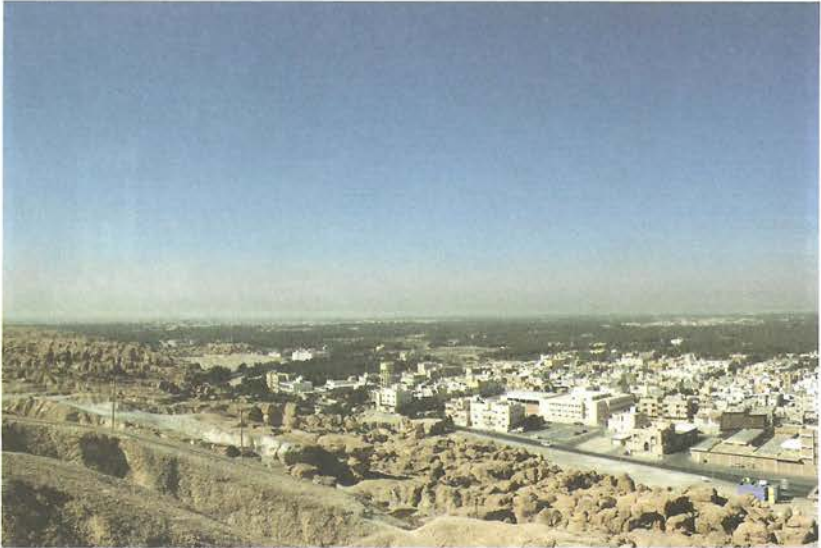

جبل راسخ.. يمثل حقبة كبيرة من التاريخ^(٢)

(٢-١) تصوير/ عبدالله بن حسن بن ملا عبدالحسين العيثان.

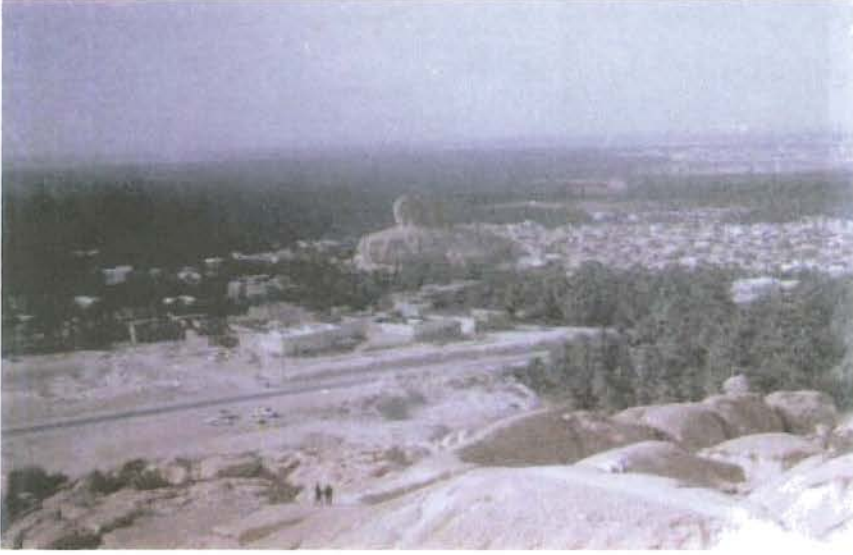

صورة قديمة مأخوذة من على جبل الشبعان (القارة)، ويلاحظ المشقر مع الكوارج^(١)



صورة قديمة لرأس جبل القارة، مأخوذة من الكوارج (القوع حالياً)^(٢)

(٢-١) لم أعرف مصدرهما.



فتحة جانبية في رأس الجبل

ثانياً: جبل القارة (الشبعان)، الذي يقع في شرق القارة، وهو ممتد من جهة الشمال إلى الجنوب.

في كتاب خصائص أراضي الأحساء الزراعية، للدكتور/ سعد البراك، ص ٧٣-٧٤، يقول عن جبل القارة (الشبعان): (مجموعة من التلال المتلاصقة يبلغ طولها من الشمال إلى الجنوب نحو كيلو متر ونصف، واتساعها من الغرب إلى الشرق حوالي ٣٠٠ م. وهي ترتفع بنحو ١٣٨ م فوق سطح الأرض المجاورة (حوالي ٢٧٠ م فوق مستوى سطح البحر) ويتكون جبل القارة من طبقات جيرية رملية، يظهر لونها الأبيض بين الشقوق).

ويوجد بهذا الجبل مغارات يتخذها أهل البلد في السابق مأوى لهم في فصل الصيف، ولها مميزات خاصة، وقبل أن نخوض في هذا الجانب، دعنا نقف قليلاً لنستوضح بعض حقائق هذا الجبل.

في معجم البلدان: الشبعان: بفتح أوله وسكون ثانيه بلفظ ضدّ الجائع، جبل بالبحرين يتبرّد بكهافه. قال عدي بن زيد:

تزوّد من الشبعان خلفك نظرة فإن بلاد الجوع حيث تميم
وقال ابن همراء:

أبا الشبعان بعدك حرّ نجد وأبطح بطن مكة حيث غارا
سلوا قحطان أي ابني نزار أتى قحطان يلتمس الجوارا
فخالفهم وخالف عن معدٍ ونار الحرب تستعر استعاراً^(١)
أيضاً ذكره حمد الجاسر في معجمه بقوله:

الشبعان: بلفظ الجائع (واستشهد بعد ذلك بما جاء في معجم البلدان لياقوت الحموي).

وقال بعدها: وفي تاريخ الأحساء: هو الجبل المعروف الآن في الأحساء بجبل القارة، وسمي الشبعان؛ لكونه في وسط النخيل، والأنهار من جميع جوانبه، فهو الشبعان، والريان^(٢).

أيضاً وفيه مغارات واسعة، باردة في أيام الصيف، ودافئة في أيام الشتاء، وجاء في شرح ديوان ابن المقرب:

إنني لأخشى أن تلاقوا مثل ما لاقى بنو- العياش والعريان
كرهو الجلاء عن الديار فأهلكوا بالسيف عن عرض وبالنيران

(١) ياقوت الحموي، ج ٣ ص ٣٢١-٣٢٢، دار صادر للطباعة والنشر ١٩٥٥م، بيروت- لبنان.
(٢) راجع ذكره في المصادر الآتية، حيث أطلق عليه جبل الريان: معجم البلدان، ج ٣ ص ١١٠، الحموي.

- معجم جبال الجزيرة العربية، ج ٣ ص ٩٢-٩٥، عبد الله بن خميس.
- مرصد الاطلاع ج ٣ ص ٦٤٧ ط الأولى ١٣٧٣هـ، تحقيق وتعليق علي محمد البجاوي.
- خزانة الأدب للبغداد، وتاج العروس ص ٥٤٩، حيث ذكر قول جرير:
يا حبّذا جبل الريان من بلد وحبّذا ساكن الريان من كانا
وحبّذا نفحات من يمانية تأتيك من قبل الريان أحيانا
أيضاً له ذكر في الأغاني.. حيث ذكر هذا البيت:
يا حبّذا جبل الريان من جبل وحبّذا ساكن الريان من كانا
وذكر في الكامل في اللغة والأدب، ص ٤٤٢.

يعني العياش بن سعيد رئيس بني محارب، كان منزله الجبل المعروف بالشبعان من جبال الأحساء وهو في وسطها تحفّ به أنهارها وبساتينها.

وجبل الشبعان هذا يقع في الجهة الشرقية الشمالية من مدينة الهفوف ويبعد عنها مسيرة أقل من ساعة سيراً على القدم، تحيط به النخيل من جميع الجهات.

وفي سفوحه عدد من القرى...^(١)

وقال ابن بليهد: الشبعان: يحمل هذا الاسم إلى هذا العهد جبل في مقاطعة الأحساء معروف عند جميع العرب^(٢).



جزء من جبل الشبعان (القارة) لا يزال في شموخه
لم أتمكن من معرفة مصدر هذه الصورة

وصفه:

لقد أسهب الكتاب والباحثون في وصف هذا الجبل وما يكتنفه من مميزات جعلته

(١) المعجم الجغرافي ص ٩١٠، الجاسر.

(٢) معجم جبال الجزيرة العربية، ج ٣ ص ١٩٥ - ١٩٦ نقلاً عن صحيح الأخبار، ج ٢ ص ١٤٦.

يحتل مكانة كبيرة في نفوس الأهالي لما يتمتع به من ميزة خاصة.

في كتاب دليل الخليج: «يتكون جبل القارة من أحجار رملية وصخرية متشكلة بأشكال رائعة ويحتوي على كهوف في شكل الغرف التي تستعمل كملاجئ من الجو الحار»^(١).

وفي كتاب (أنوار البحرين) في الكلام عن هجر: «وفيها الجبل المشهور المعروف بجبل القارة من عجائب الدنيا، فيه مغارات كبيرة عظيمة تسع بعض المغارات خلائق كثيرة جسيمة ليس فيه شيء من هوام الأرض وحشرات أصلاً حتى النمل، ومن خواصه البرودة العظيمة في الصيف حتى إن النائم فيه يحتاج إلى غطاء وبالعكس في شدة البرد من الشتاء»^(٢).

أيضاً ذكره (فيدال) في كتابه وأعطى وصفاً له بشكل دقيق حيث يقول: (ويعدّ جبل القارة نفسه أعلا مرتفع داخل المنطقة الزراعية في الأحساء إذ يبلغ ارتفاعه حوالي ٦٨٠ قدماً فوق مستوى البحر، يمكن الوصول إلى قمة الجبل المسطحة بسهولة من نقاط قليلة، ويستحيل الوصول إليها من أيّ مكان آخر.. ثم يقول بعد ذلك: (توجد ظواهر مختلفة على طول حافات جبل القارة سببها عوامل التعرية إذ توجد فتحات وأخاديد عميقة، وقد تركت العوامل هنا وهناك بلورات مستدقة الرؤوس مستقيمة ودقيقة.. ويقول أيضاً: (وقد أدّت عوامل التعرية المختلفة في أماكن عدة إلى قطع مغارات طبيعية قليلة مختلفة العمق داخل الطبقة السفلى لجوانب الجبل»^(٣).

يقول تشيزمان: «يبلغ طول سلسلة جبال الحجر الرمي الجيري حوالي الميل ممتدة من الشمال إلى الجنوب وترتفع حوالي ٢٠٠ قدم.

الأحجار نفسها بيضاء ولكن عندما تتعرض للجوّ تصبح صفراء كرومية وحمراء وردية، سقط العديد من الصخور الكبيرة وأحاطت بالقاعدة مشكلة بذلك أركاناً

(١) المعجم الجغرافي، القسم الرابع، ص ١٣٨٢ نقلاً عن دليل الخليج القسم الجغرافي، ج ٢ ص ٩٧٩.

(٢) المصدر السابق، أيضاً راجع ذكره في تحفة المستفيد ص ١٦، آل عبد القادر.

(٣) واحة الأحساء، ص ٧٦، ترجمة د. عبد الله ناصر السبيعي، الطبعة الأولى ١٤١٠هـ - ١٩٩٠م.

وكهوفاً ظليلة ولأجل ذلك فالمكان يشتهر منتجعاً لأهل الهفوف الذين يأتون للإقامة في هذه الأماكن لعدة أيام هرباً من حرارة الصيف^(١).

ويذكر صاحب كتاب تحفة المستفيد قوله: «سمي الشبعان؛ لكونه في وسط النخيل قد طوقته النخيل والأنهار من جميع جوانبه، فهو الشبعان والريان أيضاً، وفيه مغارات واسعة مرتفعة باردة في أيام الصيف»^(٢).

ويذكر المؤرخ الأديب عبد الرحمن الملا في كتابه^(٣) قوله: «وبهذا الجبل عدد من المغارات التي لم يبق أحد حتى الآن بسير أغوارها لما تتصف به من تعرج بين ضيق واتساع وعلو وهبوط، وتتميز هذه المغارات بانخفاض درجة الحرارة فيها وبخاصة عندما يكون الجو الخارجي بالغ الحرارة، ومن أعجب هذه المغارات المغارة المعروفة بغار الشباب^(٤) حيث تدهشك برودتها بمجرد الإقبال على مدخلها الذي يفضي عبر دهليز ضيق به عدد من العتبات الممهدة إلى قاعة فسيحة ينعم في أعطافها مرتادو الجبل بالبرد الشديد في حمارة القيظ».

ولهذا الجبل مغارات كثيرة تتخذ للراحة ولها أسماء اتخذها الأهالي لكي يميزوا بين هذه المغارات التي تتوغل داخله، وقد وجدت بداخله العديد من التشكيلات الجميلة والأنفاق وغير ذلك، ولا أتصور أن أحداً يستطيع أن يخاطر ويدخل إلى عمق هذه المغارات باستثناء أهل بلدة القارة فإنهم يدخلون إلى بعضها بحيث لديهم الخبرة الكافية في معرفة طرق ومداخل هذه المغارات وحفظ أماكنها، لدرجة أن هناك بعض الأشخاص يدخلون إليه دون استخدام الإضاءة، أي على ظلام المغارات لحفظهم التام لطرقها.

أيضاً ذكره بورخارت في كتابه فص ١٢٣ بقوله: «ذكر بورخارت أن العديد من الأسر تغادر الهفوف في الصيف، لتلوذ بواحة القارة الظليلة. وكانوا يلتمسون المأوى في

(١) في شبه الجزيرة العربية المجهولة، ص ١٣٩، ١٤١٩ هـ - ١٩٩٩ م، ترجمة وتعليق د. عبد الله بن

محمد المطوع، د. محمد بن عبد الله الفريح.

(٢) محمد عبد الله آل عبد القادر، ص ١٧.

(٣) تاريخ هجر، ج ١ ص ١٦، ط ٢.

(٤) يقصد المغارة السياحية.

الكهوف والغيران الواقعة على ضفاف البحيرات من الشمس المحرقة والرياح الحارّة. وقام بورخارت كذلك بنزهة ليوم كامل هناك. إن سحر البحيرة والجُروف الصخرية المنعكسة صورتها على وجه المياه، ووعورة الأحجار والفيء المخيم على الواحة تعطي كلّها تبايناً ممتعاً مع الامتداد الشاسع للصحراء والمدينة المكتظة بالأبنية والسكان. فهذا بالضبط ما يطلبه فيها زوّارها العرب^(١).

أيضاً يقول في ٢٢٠ من الكتاب السابق: (كم راقتي لي قرية القارة الواقعة على بُعد حوالي ساعة ونصف إلى الجنوب الشرقي، بتشكيلاتها الغربية من الحجر الرّملي ومغاورها الفسيحة، التي تُستخدم كمساكن صيفية ممتعة البرودة في فصل الصيف). ونذكر الآن هذه المغارات لتتضح لنا الرؤية.

المغارات:

١- غار أبو الطيور: وهو عند مقبرة الدالوة، بحيث تصعد له من أعلى. وفي كتاب حجر وقصباتها الثلاث، ص ٢، لعبد الخالق الجنبلي، ص ١٧٣: يوجد تحت مسمّى (الزُحف) وأيضاً ويُسمى (الزُحيفة).

٢- غار أبو الدبس: يقع جنوب غار العيد، ويوجد به ساحة كبيرة، وكان ينام فيه باستمرار المرحوم محمد المهدي، أبو صالح.

٣- غار الميهوب: يقع شرق القارة، جنوب غار العيد. حيث يوجد بهذا الغار مدخلان، وعندما تمّ ردم جزء من الجبل لإنشاء الشارع المؤدّي إلى قمة الجبل ألغِيَ مدخل واحد، ولا يزال المدخل الآخر موجوداً إلى يومنا هذا.

وأتصوّر أنّ هناك فرداً من القارة قد أحصى الذين ينامون في هذا الغار سابقاً فأصبح العدد يربو على المائة وخمسين فرداً، حيث يتميّز هذا الغار بسهولة الوصول إلى مدخله بالإضافة إلى أنّ الساحة الأمامية لهذا الغار لم تكن مظلمة. كذلك توجد به

(١) كتاب رحلة عبر الخليج العربي من البصرة إلى مسقط، هرمان بورخارت، تأليف: آنيغريت. نيبا بيتر هربسترويت، ترجمة وتعليق الدكتور أحمد إيبش، الطبعة الأولى ١٤٣٠هـ - أبو ظبي للثقافة والتراث - كتابه استعرتّه من الدكتور: مرعي نافع الشخص، وهو الذي أعلمني بهذا الكتاب.

مغارات علوها منخفضة بحيث يضطر الإنسان إلى الانحناء لكي يتمكن من المشي، حيث يوجد به أماكن عدة للنوم بحيث كل فرد يحاول أن يجد له مكاناً معيناً بحيث يصبح هذا المكان خاصاً فيه بشكل دائم، فيعتني في هذا المكان من حيث النظافة، وبعضهم يحدّده ببعض الحصى والأمور الأخرى، وقد كنتُ واحداً من أولئك الذين يترددون على هذا الغار للنوم فيه سابقاً في شهر رمضان المبارك وفي الأيام الحارة.

٤- غار الناقة: يقع شرق القارة، شمال غار العيد وقريب من مسجد الملائكة، عنده غدير اسمه الجفيرة وهو كبير.

وفي غار الناقة المغارات التالية:

١- المسيل

٢- الدكيكين

٣- الغريفة

٤- المعظمة

٥- الرملة.

٦- غار غفور: نسبة إلى عبد الغفور محمد العلي حيث سمي باسمه لكثرة النوم فيه.

وفيه غار اسمه: الخنيزية، أيضاً فيه مكان يعرف بـ (الثلاجة) وسمي بذلك من شدة برودته.

٥- غار العيد: يقع شرق القارة، وجنوب غار الناقة، كانوا قديماً يستخدموه لصلاة العيد؛ لأنه غار واسع، وينام فيه بكثرة الشيخ المرحوم عبد الكريم الممتن.

وبه غار يسمّى بـ (غار طاهر) وهو نسبة إلى أحد أفراد البلدة، ويدعى المرحوم الملا طاهر بن حسين الجلواح حيث كان يعلم الأطفال القرآن الكريم فيه، فسُمي باسمه. وساحته كبيرة، غير مظلمة، حيث كان يُستخدم سابقاً مكاناً للطبخ في ساحته، وقد شاهدت ذلك بنفسي.

- ٦- غار النشاب: يقع شرق الجبل، وهو مغارة الجبل السياحي.
وقد قامت البلدية مؤخراً بإنارتته ووضع مدخل له وبوابة. وقامت أيضاً بسفلتة بعض جوانبه وتوفير بعض الخدمات التي يحتاج لها بعض الزائرين لهذا الجبل.
- ٧- غار أبو الكرب: يقع شمال مصنع الفخار (الداغة).
- ٨- غار أبو البقر: وهو رأس جبل القارة، وكان يسكن فيه علي عوض. ويوجد به: غار حمدان.
- ٩- غار الليف.

١٠- غار أبو الجماجم: موقعه عند مسجد الملائكة، ويستخدم للنوم، البعض يقول إن موقعه على طريق الدالوة، وهو غار كبير حيث يخبرنا المرحوم عبد المحسن حمود الحمد بقوله: (غار أبو الجماجم على طريق الدالوة، وسبب تسميته بذلك لأنه فقد في هذا الغار (٧٠ فرداً) حيث ماتوا وسمي بهذا الاسم، وهو غار كبير حيث دخلته أنا مع حسين مهدي وكاظم بن حسين الكاظم ومعنا أخي، وعندما دخلنا هذا الغار انطفأ علينا الضوء وأصبحنا نصرخ ونحن نحاول الخروج حتى ظهر علينا الضوء وخرجنا).

وأيضاً له قصة ذكرها المؤرخ عبد الخالق الجنبي^(١) بقوله: «غار أبي الجماجم: هو أحد المغارات التي تقع في الناحية الشرقية لجبل القارة، بين غار النشاشيب^(٢) وقرية التويثير، وهو غار كبير بارد جداً في فصل الصيف، وذكر لي السيد عون بن سلمان بن أحمد بن محمد آل حاجي أن سبب تسميته بغار أبي الجماجم هو وقوع معركة فيه بين آل حاجي سكان قرية التويثير وبين بعض الجبور من بني خالد، حيث احتفى آل حاجي بهذا الغار منهم ولما عرفوا مكانهم دخلوا عليهم المغارة، ولأن الطريق إلى هذه المغارة طريق ضيق جداً بحيث لا يسع إلا لشخص واحد في آخره فإن هؤلاء الجبور اضطروا للدخول إليه فرادى مما سهل مهمة آل حاجي المحتمين داخله في صدهم وقتل عدد منهم

(١) المنظومة الهجرية، شرحها وأعدّها عبد الخالق الجنبي، ص ٢٦، وهي مخطوطة. الأصل للخطيب عطية الجمري.

(٢) يقصد غار النشاب (وهو مغارة الجبل السياحية).

بقيت جماجمهم في الغار الذي أصبح بسبب ذلك يعرف بغار أبي الجماجم».

وقد ذكر الباحث هذا الشرح معلقاً على أبيات الخطيب عطية الجمري قوله:

جاء بنا غار أبي الجماجم والجو قد أوقد بالسمام
فمذ دخلناه وجدناه سكك والسقف منه كاد ينتاش الفلك
مجوف البطن لطيف المسلك وسقفه من صخر مشتبك

وهو غار كبير يذهب إلى هذا الغار أفراد من عائلة المهدي من القارة.

١١- غار المتبنة: يقع شرق جنوب القارة، وشرق مقبرة الدالوة، وسمي بهذا الاسم؛ لأنه يوضع به (التبن) بحيث إذا صار حصاد العيش، يأخذوا التبن ويضعوه في هذا الغار لكي لا يمسه أحد.

الحكومة القديمة تخبر الأهالي.. من لديه (تبن) يأتي به إلى هذا الغار لكي يبقى إلى فصل الشتاء. وإذا أتى فصل الشتاء واختفى (الحشيش) في الأرض أتو إلى هذا الغار وأخذوا منه لهم ولخيولهم بحيث كان يوضع عليه (سد) وهو حاجز أو جدار لكي يغلقوا فتحته ولا يفتحوها إلا في فصل الشتاء، وكما ذكرنا في هذا الكتاب أن هذا الغار كان يعرف سابقاً بـ (مصنع النسيج) في الكوارج، أي المكان الذي يوضع فيه النسيج، بعدها سمي بـ (المتبنة) وقد بينا ذلك جلياً في هذا الكتاب.

١٢- غار مهدي: نسبة إلى رجل من أهل القارة اسمه محمد مهدي، وسمي بذلك؛ لكثرة وجوده ونومه في هذا الغار.

١٣- غار عزيز: نسبة إلى الحاج المرحوم: عبد العزيز الجزيري الذي كان دائماً ينام فيه باستمرار فأطلق عليه هذا الاسم. يقع شمال الداغة وشرق بيت المرحوم علي الجزيري، أبو عادل، والمرحوم أحمد الجزيري، أبو شهاب^(١).

(١) أخذنا معلومات عن مغارات الجبل من: السيد حسن إبراهيم العبد المحسن، أحمد بن محمد علي آل محمد علي، جلسة ٢٨ / ٥ / ١٤١٧ هـ، محمد محمد حسين العيسى، السيد حسين طاهر الغراش، الملا حسين الجويد، المرحوم محمد بن حسين العيثان، أبو معتوق، المرحوم سلطان العلي، المرحوم عبد المحسن الحمد، محمد عايش الحسن، عبد الله إبراهيم العبد الله.



مدخل غار العيد



إحدى ساحات غار الميهوب.. وبها ينام الكثير أيام الصيف والأيام العادية
تصوير / إبراهيم البدر



أحد الأماكن للنوم في غار الميهوب^(١)



براحة غار الناقة^(٢)

(٢-١) تصوير/ إبراهيم عبد المحسن البدر.



الثلاجة وهي تجويف فرعي بداخل غار الناقة، وسمي بالثلاجة لأنه يعد أبرد منطقة من هذا الكهف البارد أصلاً، استخدمت الإنارة القوية من شدة الظلام لكي تكون الصورة واضحة. يلاحظ في الصورة المؤلف وهو يوجه الإنارة إلى مكان التصوير.



براحة غار العيد



إحدى غرف غار الميهوب.. ويلاحظ في الصورة سرير من حديد^(١)



براحة غار الميهوب^(٢)



فتحة تطل على براحة غار العيد

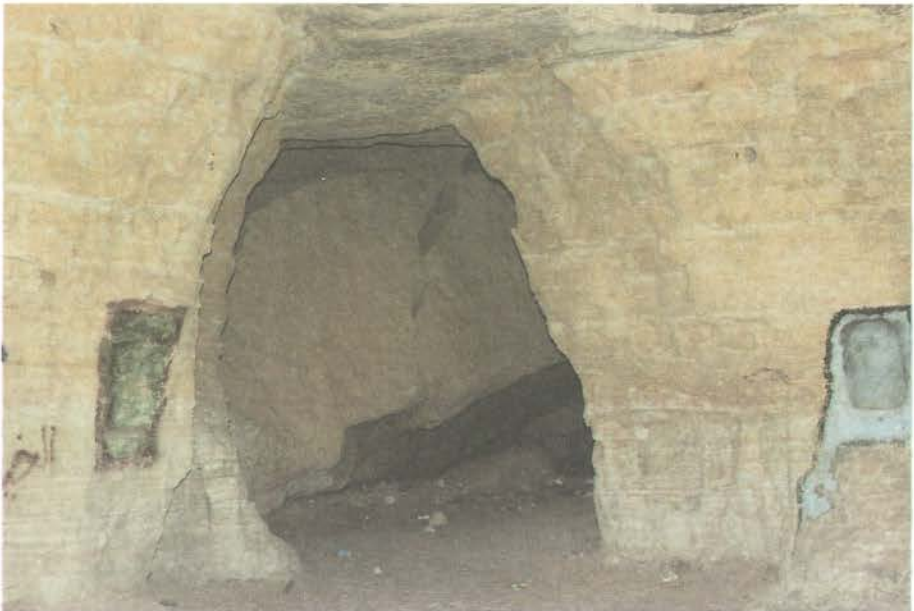

مدخل في كهف غار العيد

وهذه المغارات التي ذكرناها تزدهم في فصل الصيف، وأتذكر أن أحد الأشخاص قد أحصى من يترددون على (غار الميهوب) أو ينامون فيه، فوصل العدد إلى (٢٠٠) فرد تقريباً في غار واحد. وأنا استغرب من كلام المرحوم حمد الجاسر: (والقول بأن غيرانه تسع خلائق كثيرة لا يتفق مع الواقع)^(١).

وهذا كلام غير دقيق؛ لأن المغارات الموجودة في هذا الجبل، تتسع في أماكن معينة. وتضيق في أماكن أخرى، وهي مثل البيت: لها غرف خاصة وأماكن فسيحة.

فغار العيد مثلاً به ساحة كبيرة تواجهك إذا دخلت إليه، بعد ذلك نجد أماكن معينة في هذا الغار تعرف أحياناً باسم الشخص نفسه الذي يتردد على هذا المكان، وكأنه أصبحت ملكه، وهكذا كل فرد يحدد له غار معين تكون له ولأصدقائه، لا لغيره. وبالطبع فإن هذا الأمر يكون اختيارياً.

فالمغارات الموجودة في هذا الجبل تتسع لخلائق كثيرة جداً، ناهيك عن الأشخاص الذين يأتون إليه من خارج البلدة خصوصاً في الماضي.

يقول فيدال: «عندما يحلّ شهر رمضان في الصيف، فغالباً ما يقضي أفراد من أسرة آل جلوي وبعض تجار الأحساء البارزين الساعات الحارة خلال اليوم في المغارات»^(٢). وهو بالفعل ملجأً جميلاً لأهالي القارة بشكل خاصّ ولأهالي الأحساء بشكل عام. وكما ذكرت أن هذه المغارات لا يعرفها بشكل تام إلا أهل البلد؛ لأنهم حفظوها وعرفوها مسالكها وطرقها.

أما أهالي الأحساء وغيرهم فمعظمهم يلتجئون إلى (مغارة الجبل السياحية) التي تقع شرق القارة. ومنذ فترة وضعت بداخل هذه المغارة إنارة، وباب حديدي وفترة محدّدة لزيارته من قبل البلدية، وأصبح مرتعاً للكثير من سكان المملكة بشكل عام يتوافدون على هذه المغارة في الأعياد وأيام الإجازات، وأصبحت هذه المغارة مشهورة جداً، لما تتمتع به من تشكيلات عجيبة تلفت نظر الزائرين، بالإضافة إلى التكوينات

(١) المعجم الجغرافي، ج ٢ ص ١٣٨٢ - ١٣٨٣.

(٢) واحه الأحساء، ص ٨٧.

والتجويفات التي تبعث الجمال الطبيعي والحيرة الإنسانية.



المدخل الرئيسي لجبل القارة السياحي

ونحن نسمع في هذه الأيام من قبل المسؤولين أن الجبل سيكون محل استثمار، حيث طرحت فكرة إنشاء (تلفريك) يربط الجبل بالقرى المجاورة له ليصبح محل جذب أكثر من غيره، ومكاناً يمثل السياحة في الأحساء، ومصدراً مهماً في إتاحة الفرصة للمستثمرين لتفعيل الجانب السياحي في هذه المنطقة.

وهناك رواية غريبة رواها (ديكسون) في كتابه^(١) وفي معرض حديثه عن مدينة الهفوف يقول: (هي أرض إبراهيم^(٢) وعاصمة المقاطعة الشرقية من المملكة العربية السعودية وقد زرتها عدّة مرات وجمعت روايات غريبة غير مدوّنة من البدو في جوارها روايات يبدو أنها فاتت بلغريف وفيلبي وتشيزمان الذين زاروا المكان مرات عديدة.

وكل المغامرات المنسوجة هناك تتصل، بطريقة أو بأخرى بالمصيف الغريب التلة

(١) الكويت وجاراتها، ترجمة: جاسم مبارك الجاسم، طبع عام ١٩٦٤م، ص ٦٤ - ٦٥.

(٢) يقصد النبي إبراهيم على نبينا وعليه أفضل الصلاة والسلام.

ذات الرأس المسطح على شكل اكر و بوليس المعروفة، بجبل قارة التي تقع وسط الواحة الغنية المحيطة بمدينة الهفوف التي يبلغ طولها ١٥ ميلاً.

وعندما كنت أسير حول سفح هذه التلة الرملية المدهشة ذات اللون الأحمر الفاتح، تذكرت صوراً شاهدتها لصحراء أريزونا الأمريكية؛ لأن كل ما حول جبل قارة من وديان منحدره وفجوات وخاصة تلك السلسلة من الأعمدة الضخمة الرائعة. صنعتها قرون من الرياح الصحراوية الحارة وكأنها عمل جابرة عفى عليهم الزمن. أم شمس الغياب هناك فإنها منظر في منتهى الروعة، خلاب يجبس الأنفاس.

وفي الجهة الجنوبية من الجبل^(١) وعلى أقدم سلسلة من الأعمدة الجبارة والشقوق الضيقة، يقع كهف إبراهيم، وقد حاولت استكشاف الكهف مرتين، ولكنني عدت خائباً. وقد شاهدت جزءاً يسيراً من جوفه الكبير الذي يقول البدو أن الشخص الذي يدخله يفقد فيه حتماً، ما لم يربط نفسه بحبل أو خيط على المدخل، ويضع علامات على الطريق التي يسلكها لكي يضمن عودته سالماً.

والانطباع الذي يتركه كهف إبراهيم في ذهن الإنسان هو عدد لا يحصى من الفجوات والكهوف الداخلية الضخمة يشبه الواحد منها كاتدرائية كبيرة، والمغاوير الصغيرة، وعدد كبير من التشعبات الجانبية المتفرعة من الممر الرئيسي تشكل شبكة مدهشة ومخيفة في جوف الأرض.

وهذا الكهف العظيم شديد البرودة مكيف بالهواء الطبيعي، بحيث إن الحاكم الحالي في الاحساء الأمير سعود بن عبدالله الجلوي السعود حول إحدى مغاوره القريبة من المدخل إلى مجلس له وخدمه.

فبعد عمل الصباح في المدينة في حرارة الصيف الشديدة يعود إليه ليستريح ولا يخرج منه إلا بعد الغروب للصلاة.

(١) ربما المكان الذي يقصده هو قريب من مسجد الملائكة وهو (غار الناقة)؛ لأن هناك روايات سجلتها من بعض المصادر الشفهية تفيد أن هذا هو الكهف الذي قضى فيه أصحاب الكهف حتفهم، ويقع خلف مسجد الملائكة، ويعتقد أن المسجد هذا قديم قدم أصحاب الكهف.

وإذا أظهرت اهتماماً بالمكان فإن أهل الأحساء وخاصة سكان الواحة منهم يتبارون لإطلاعك على رواية يقولون إنهم تناقلوها عبر العصور عن شعرائهم ورواتهم وهي أنه منذ قرون طويلة أقام إبراهيم خليل الله ﷺ في تلك الواحة، ويعود تاريخ الرواية إلى زمان طويل قبل أن يأتي ذكر إبراهيم في التوراة بأنه نشأ في اور الكلدانيين على الفرات السفلى في بلاد ما بين النهرين (العراق اليوم).

وتقول الرواية إن إبراهيم عاش حياة الرعاة مع قبيلته وكان شيخاً عظيماً يملك آلاف الأغنام والجمال. ومع قدوم الصيف وحرارته اللاهبة اعتاد إبراهيم أن يسوق قطعانه وقطعان أقربائه عند الظهر إلى الكهف الكبير في جبل قارة ويبقى هناك إلى أن يجل المساء بجوّه البارد فيخرج قطعانه ويسير بها إلى الخيام في الجوار وهي ترعى على الطريق.

وحدث بعد سنوات من العيش الرغيد أن دب الخلاف بين إبراهيم وبين ابن عمّه، وهو رجل حادّ الطبع، ويبدو أن الخلاف وقع على الماء، فما كان من ابن عم إبراهيم إلا أن ضرب اثنتين من أغنام ابن عمه على رأسها بهراوة ضخمة وهي تشرب ثم ذبحهما. وتلت هذا الحادث حوادث أخرى فصار من جرّاء ذلك شقاق في القبيلة. فاقترح إبراهيم أن يرحل أحدهما عن الواحة على أن يتم ذلك بالقرعة..

وخسر إبراهيم ﷺ فجمع حاجياته وشعبه والأعداد الكبيرة من الأغنام والجمال التي يملكها، واتجه بهم إلى الشمال، وهناك في أور الكلدانيين بدأت قصته كما وردت في العهد القديم.

ويقول البدو اليوم: إنها يد الله رعته وسارت به إلى الأخيرة؛ لأن الله كان نجيباً لإبراهيم ولنسله قدراً عظيماً، وقضى الله بذلك.

إنها رواية رائعة كما يروها أهل الهفوف بتفاصيلها بأسلوب أخذ، وبعضهم يقول إنّ هذه الرواية تخلو من بعض الحقيقة؟).

أتصوّر هنا أنّ الرواية ليست ضرباً من الخيال كما قد يتصوّر البعض للأسباب التالية:

وبعد أن اتضح لنا وعرفنا أن قرية القارة قائمة على أنقاض حضارات بادت،

ومدن لها أهميتها التاريخية ولها أثرها البارز وتاريخها القديم جداً (جرّه) (الجرهاء) وهي مدينة هجر التاريخية- المشقر - جبل الشبعان)، كلّ هذه المدن العريقة والموغلة في القدم التي تمتدّ إلى آلاف السنين، توضح لنا أن الرواية الآنفه الذكر ليست بغريبة أو ليست ضرباً من الأسطورة كما قد يقال؛ لأنّ القارة مهية للكثير من هذه الروايات بسبب تاريخها القديم الذي يرجع إلى ما قبل الميلاد وأقدم من ذلك.

فهل نستكثر على هذه البلدة مثل هذه الروايات التي لا نستبعد حدوثها وحصونها بالفعل.

ونراه يذكر ما قد توصل إليه بعض المؤرخين بقوله: «... وليس جبل قارا إلا إحياء للأسم القديم..»^(١).

وأصوّر أنه يقصد بذلك حضارة (الجرهاء) (جرّه)) وهو يظنّ أن هذا الجبل ما هو إلا حيّ من أحياء الحضارة الجرهاءية كما قد وضّحنا آنفاً.

ويقول عبد الخالق الجنبي في كتابه (جرّه) ص ١٤٨: «.. ولعلنا لا نبعد كثيراً إذ قلنا إنّ هذا الجبل هو ذاته الجبل الوارد بشكل ملحوظ في بعض النقوش المسارية باسمه جبل دلمون، والتي ينص بعضها على أنه كان موضع سكن لبعض آلهة بابل، فقد جاء في ملحمة الخلق والطوفان السومرية ذكرٌ لزيوسودرا (أوتونبشتيم) البشري الخالد بعد الطوفان، الذي ذكر أنّ الآلهة أنعمت عليه بعد الطوفان بأن أسكنته في جبال دلمون أو دلمون الجبل، ونصّه كما يلي:

«ذلك اليوم جعلوا زيوسودرا، حامياً.. يعيش نحو الشرق فوق الجبال في جبل دلمون»، ويقول بعد ذلك: «وهنا يمكننا أن نوجّه هذا السؤال الاستفهامي الكبير حوز أيّ الجبال الموجودة في المنطقة التي عُرفت بمنطقة دلمون يستحقّ أن يكون مقرّاً لسكن الملوك المرفّهين غير جبل الشبعان المشهور الذي يقيمهم من حرارة الصيف القاتظ وهجود الأعداء المباغت، ويوفر لهم الماء العذب الوفير، والغذاء الوافر الدائم من محاصيل البساتين المحيطة به... لا ريب أن الجواب سوف يكون جبل الشبعان الذي عُرف عنه أنه

(١) الكويت وجاراتها- ديكسون، ص ٦٧.

كان مسكناً لآخر حكام مدينة هجر في القرن الثالث الهجري وهو العياش بن سعيد المحاربي العبدي..».

ويقول من نفس الكتاب، ص ١٥٠-١٥١: «... فما المانع والحال هذه من أن يكون إله النار البابلي جرّه (Gerra) ربها يكون قد سكن دلمون، ثم في جبلها المعروف الآن بجبل القارة، وأنه نشأ عن سكناه في هذا الجبل نشوء مدينة بالقرب منه صارت تُعرف في البدء باسم (مدينة الإله جرّه)، ثم خففت فيما بعد إلى (مدينة جرّه)، وهو أمرٌ غير مستغرب لأن دلمون نفسه، وهو الاسم الذي أعطي لكامل هذه المنطقة في الأزمان القديمة، يُقال بأنه هو الآخر اسمُ إله الماء العذب عند السومريين، ولكننا رأينا بعد ذلك كيف أنه صار يُطلق كمسمى لمنطقة كبيرة جداً، وما يجعلني أرجح أكثر فرضية كون إله النار البابلي جرّه (Gerra) ربها كان يسكن هذا الجبل..».

وهذا دلالة كبيرة جداً على مدى العمق التاريخي الموهل في القدم لهذا الجبل الكبير.. وكيف أنه صار مكاناً وسكناً وملجأ في العصور القديمة. وهذا يدل على مكانته التاريخية ومدة الحقب التي مرّت عليه واتخذته حصناً يقيها من أخطار كثيرة جداً.

طريقة تكوينه:

هذا الجبل الكبير الذي يتمتع بكهوفه ومغاراته الواسعة والكبيرة وصخوره المنحوتة وتجاويفه الغريبة التي تلفت الانتباه، وفي نفس الوقت تعطي جمالاً عجبياً من خلال تكويناتها ومن خلال ما تبعته من برودة طبيعية في فصل الصيف، جعلت الكثيرين ينظرون إلى هذه التكوينات التي أصبحت محلّ تساؤل.

يقول الجاسر: «.. وهذا ناشيء عن وقوعه في أسفل الواحة حيث تتسرب مياهها الجوفية، ثم يتكون من صخور عظيمة تحجز حرارة الشمس عن الوصول إلى داخله، ويمرّ الهواء داخل غيرانه بين ممرات مظلمة فتصل إلى أسفل الغيران باردة والمتفرعة من مدخله»^(١).

ويقول المؤرخ عبد الخالق الجنبي: (ومن المحتمل أنه كان قبل سنين سحيفة جداً

(١) المعجم الجغرافي، ص ١٣٨٢-١٣٨٣.

مغموراً بمياه البحر كما يرى بعض الباحثين، ولكني أرى أنه كان مغموراً بالمياه العذبة التي كانت تغرق هذه المنطقة بالذات وليس مياه البحر، فهذه الكهوف المنحوتة بشكل ساحر ربما تكون بفعل مياه ذات تيار قوي كانت تتخللها، وإذا عرفنا أن بقرب هذا الجبل جبال أخرى قريبة منه، ولكنها لا تحتوي مثل هذه الكهوف التي يحتويها هذا الجبل فإننا نستبعد أن تكون مياه البحر هي المكون لهذه الكهوف والنحوتات المدهشة في جبل القارة، فيوجد بالقرب منه مثلاً جبل الشعبة وجبل الأربع، بل إن جبل أبو الحصيص الذي يقع إلى الشمال منه بمسافة خمسمئة متر فقط لا نجد فيه مثل هذه التكوينات الكهوفية والنحوتات الغربية نوعاً ما كالتي نجدها في جبل القارة، بل إن جبل أبو الحصيص لا توجد به أي مغارة طبيعية كالمغارات التي في جبل القارة وهو ما يجعلنا نجزم بأن هذه المغارات وهذه النحوتات التي في جبل القارة (الشبعان) هي بالفعل من فعل مياه ذات تيار قوي، ولكنها ليست من مياه البحر كما قد يتبادر إلى الذهن وإنما بسبب وجود تيارات مائية عذبة متفجرة تأتي من غرب الواحة ومن مكان قرب الجبل أيضاً كانت تحترق هذا الجبل مندفعة إلى الشرق مكونة بعض هذه الكهوف والنحوتات الملفتة للنظر، ولا شك أن الهواء أيضاً لعب دوراً كبيراً في إضافة اللمسات الساحرة النهائية لهذه المغارات والنحوتات، وهذا الرأي هو التعليل السليم والمنطقي...»^(١).

ويذكر المهندس عبدالله الشايب عن ذلك بقوله: «طبيعة تكوين جبل قارة من صخور رسوبية، تتأثر بعوامل التعرية والرياح والأمطار، فتتشكل بأشكال مختلفة تثير انتباه الزوار، فتكون تارة على هيئة أثر قدم، وتارة على هيئة صقر فاتح جناحيه أو على هيئة الفطر مثل القبة، وفي جبل القارة يكثر ما يسمى بـ (عش الغراب) وهذه ميزة في الصخور الرسوبية حيث تأكل الطبقات واردة فيها»^(٢).

وبالفعل، إن هذه التشكيلات والتجويفات والمناظر تبعث الدهشة لدى الزائر، ولدى الباحث، وليس بمستبعد أن المياه قد غطت هذه المنطقة في فترة من الفترات التليدة

(١) المنظومة الهجرية للخطيب الحاج عطية الجمري، شرحها وأعدّها عبد الخالق الجنبي، ص ٢٥، مخطوطة.

(٢) جريدة اليوم، العدد (١٠١٢٢) الجمعة ٧/١٢/١٤٢١هـ / ٢ / مارس ٢٠٠١م.

بحيث نلاحظ ونحن نتجوّل في هذا الجبل بعض الأشياء التي لا توجد إلا في البحار مثل القواقع وغيرها.

وقد أكّد الباحثون أن هذه المنطقة قد غمرتها المياه من آلاف السنين^(١).

وقد ذكر أحد أفراد القارة^(٢) وهو ممن يهتمون بجمع بعض الأمور المتعلقة بالتراث، قال: (.. كما وجد في جبل قارة أعشاباً حجرية صغيرة ويتوقع أن منطقة جبل قارة منطقة بحرية ويستدلّ بذلك أشكال تشققات الصخور التي بداخل مغارات الجبل أو حدثت التشققات نتيجة الضرب المائي ونتيجة المدّ والجزر). يقول وليم جوليز: (بلا شكّ بأن كهوف القارة قد تشكلت في الجزء الأخير من الحقبة (الفترة) البلستوسينية في الأزمنة (الفترات) المطريّة عندما كان هطول الأمطار غزيراً جداً. وقامت مدرسة الظهران للعلوم بقياس الاختراق الأعمق من المدخل الرئيسي وكان التسجيل ١٧٥ ياردة.. حتى يقول: «وهذه الكهوف من النمط الخاطيء كونها مفتوحة من الأعلى والأمطار المتفرقة ممكن أن تنهمر متساقطة على شكل سيل (جرف) إلى الكهف من خلال شقوق السطح. فلا تذهب إلى داخل الكهوف بعد المطر الغزير كون بعض الصخور المتفككة (الرخوة) ممكن أن تتساقط (تنهار) في بعض الأحيان. ولا تنام قرب الجدران الخارجية المرتفعة عند المدخل الرئيسي بسبب حدوث تمدّد وتقلّص متفاوتين مما يؤدي إلى تفكك البلاط (الألواح) للصخور»^(٣).

وكّل هذا يقربنا إلى القول أن جبل القارة (الشبعان) كان بالفعل منطقة تغمرها المياه من آلاف السنين، وبالطبع لا بُدّ لهذه المياه من ترك آثار تدلّ على وجودها، وكّل التوقعات تؤكّد ذلك.

(١) جريدة اليوم العدد (٥٤١) الخميس ١٢ / ٢ / ١٤٢٣ هـ، ٢٥ / إبريل / ٢٠٠٢ م، محاضرة للباحث خالد الفريدة / متابعة جعفر عمران.

(٢) هو السيد حسين بن إبراهيم العبد المحسن، أبو علي، جريدة اليوم، تحقيق معه أجراه جعفر عمران، العدد (٧٣٣٧) السبت ٢٧ / ١ / ١٤١٤ هـ - ١٩٩٣ م.

(٣) الهفوف ومنطقة جبل القارة من واحة الأحساء السعودية - مكتبة الربع الراسي. ترجمة الأخت / أمّ ليث بن الدكتور أحمد بن محمد العيثان عن طريق زوجها.

جبل القارة في الصحافة:

أعطت الصحافة المحلية والعربية جزءاً كبيراً لجبل القارة في صفحاتها من تحقيق وشرح وذكر، وتسارع الكتاب في إظهار ما لهذا الجبل من مكانة سياحية كبيرة في المنطقة ونأخذ الآن مقتطفات من هذا الكمّ الهائل من الكتابات التي ملأت زوايا الصحف والمجلات.

تحت عنوان (جبل القارة صورة يغطيها الغبار) جبل القارة- معلم من معالم الأحساء العريقة- لوحة تشكيلية بديعة.. صخور تحتال حيوية ومغارات تستفز الأساطير. قمم وهضاب وسهول وبطقس خارق للمألوف. هكذا كان ولا يزال قطعة عتيقة نفيسة تؤرق قراءتها التاريخ.

حتى يقول: جبل القارة موقع استراتيجي مهم يرتاده الكثير من السائحين من كلّ فج وصوب. يميزه عن غيره من مواقع التنزه في المحافظة، إنه ذو مغارات طبيعية ومرتفعات جبلية ممتدة بطول (١١) ك. م تطلّ بك على منظر أفقي لسطح القرى المجاورة والمزارع القريبة. ولكن أي مغارة وأي مرتفع فأنت ربما تفقد حياتك عندما تحاول التسلق لبلوغ المرتفعات حيث لا توجد مدرجات صخرية تسهل عليك الصعود، كما أنك يمكن أن تصاب باختناق جرّاء الازدحام والروائح الكريهة التي تنبعث من عمق السرايب وربما تعرض نفسك للخطر لعدم وجود إنارة كافية بداخلها.. ولكنك ستجد معلماً جليلاً يمنحك فرصة للتأمل والتعجب من هذا الهدر لمنجم سياحي لم يستغل الاستغلال الأمثل حتى الآن.. فهل ستقوم وزارة الزراعة والمياه ممثلة في مديرية المحافظة بخصخصة هذا المعلم العريق^(١).

وتحت عنوان كبير لافت الانتباه (من أغرب تضاريس الدنيا.. جبل (قارة) بالأحساء دافع شتاء وبارد صيفاً.. ومصيف نموذجي للأهالي.

يقول هذا التحقيق:

مع قدوم كلّ صيف تعود الأضواء إلى جبل قارة بالأحساء هذا الجبل الأعجوبة،

(١) جريدة اليوم العدد (١٠٢٣٤) الجمعة، ربيع الآخر، ١٤٢٢هـ/ وجه الأسئلة: علي البراهيم، الدمام.

البارد صيفاً، الحار شتاء.. هذا المكان الذي شاء الله أن يكون منطقة لا أجمل.. تحيط بها غابات النخيل من كل مكان. وتعتبر منطقة جبل قارة مصيفاً نموذجياً لأهالي المدن والقرى المحيطة بالجبل، وحتى المدن الأخرى بالأحساء وذلك لعدة أسباب، من أهمها جمال المنطقة وموقعها الزراعي المتميز إضافة إلى ما يتسم به الجبل من الداخل من طبيعة خاصة جعلته الأفضل لسكان القارة والقرى المجاورة من حيث برودته في أشهر الصيف كذلك كان الملجأ الوحيد فيما مضى من زمن^(١).

وتحت عنوان (قارة جبل الكهوف.. فهل عرف الاستيطان!؟)

يقول كاتبه:

يعتبر جبل القارة بمحافظة الأحساء أحد العجائب الكونية والمعالم الحضارية والتراثية بالمحافظة لما حباه الله من سمة وتميز عن الجبال الأخرى إذ يعتبر مصيفاً في الصيف.

وجبل القارة يتكون من شكل هلالى واسع يقترب من هيئة المستطيل مع وجود زاوية كاملة الاستدارة ويمتد محوره الطويل من اتجاه الشمال إلى الجنوب وتقع عن زوايا الجبل الأربع أربع قرى، هي: الدالوة، القارة، التهيمة، التويثير.

وتقع قرية قارة قبالة هضبة كثيرة الصخور والأجراف المنحدرة والمنفصلة قليلاً عن الكتلة الرئيسية لجبل القارة.

ولجبل القارة ميزة لا تكاد تكون موجودة في أيّ جبل في العالم، إذ إنه بارد في الصيف ودافئ في الشتاء، ويتكون من عدة كهوف ومغارات متشكلة من الداخل على هيئة غرف وصلالات ولا يكاد يعرف المداخل والفتحات التي تؤدي إلى الداخل سوى أهالي قرية القارة إذ إنهم تعودوا في السنوات الماضية أن يناموا في مغارات الجبل في شهر رمضان المبارك ثم يذهبوا إليه بعد صلاة الفجر إلى ما بعد أذان المغرب وهذه المغارات تتسع لمئات البشر.

حتى يقول: ويُعدّ جبل القارة أعلى مرتفع داخل المنطقة الزراعية بمحافظة

(١) جريدة الرياض بتاريخ ٢٨/٤/١٤١٨هـ/ تحقيق: أحمد المغلوث.

الأحساء إذ يبلغ ارتفاعه حوالي ٦٩٠ متر فوق مستوى البحر^(١).

وتتابع ما قيل في الصحف من إشادة بالجبل وبما يكتنزه من أسرار وعجائب لم تكتشف إلى الآن.

«يعتبر جبل القارة والذي يبعد ١٢ كيلو متراً عن الهفوف من الآثار البارزة بالأحساء من معالمها السياحية التي يقصدها المواطنون والمقيمون وكل زائر للمنطقة، فالجبل بتكوينه الغريب والمنحوت بالعبادة الإلهية يشد الانتباه ويجعلنا نقول: سبحان الله!! ويتوسط الجبل الذي تبلغ مساحته قاعدته ١٤٠٠ هكتار. وحينما ترتقي أعلا قمته فإنك ستشاهد وعلى امتداد بصرك أشجار النخيل السامقة بقاماتها تغطي عنان السماء. ويتكون الجبل من الصخور الرسوبية والجيرية والتي تكونت منذ آلاف السنين ويعتقد أنها تكونت في العصور (اللاسيستونية) ويعتقد البعض الآخر أن الجبل كان محاطاً بمياه الخليج في فترة من الزمن وعندما انحسرت المياه ظهر الجبل بشكله الحالي وقد سمّاه البعض جبل (الشبعان)؛ لأنه يروي ٤ قرى من قرى الأحساء بالماء، وهي: القارة التي يوجد فيها، والتويثير، والدالوة، والتهمية، ويتبع للجبل رأس القارة وهي قمة صخرية تقع بداخل أحد منازل قرية القارة، كما يتبعه الجبل (أبو حصيص) وتعتبر كهوفه التي تقع في الجهتين الغربية والشرقية من عجائب الزمان»^(٢).

وتحت عنوان (جبل القارة أعجوبة تبحث عن مستثمرين):

«... وجبل القارة في محافظة الأحساء أحد المواقع الأثرية التي يذكرها التاريخ ولا تنحصر أهميته أثرياً فيه حسب، بل تتعداه إلى وجود أعجوبة يلاحظها كل من زاره، فممرات الجبل الداخلية تحول الهواء الحار في عز فصل الصيف إلى نسيم عليل، ويبدو أن هذه الظاهرة العلمية لم تجد من يفسرها حتى وقتنا الحاضر.

(١) مقال كتبه: إبراهيم الجريسان، الأحساء، لكنني لم أوفق لمعرفة اسم الجريدة ورقم العدد.
 (٢) جريدة اليوم، ملحق خاص عن السياحة بالمنطقة الشرقية (العدد الأول)، الأربعاء ١٢/٢/١٤٢٠هـ - مارس آذار - ٢٠٠٠م، أيضاً راجع العدد (٩٥١٧) الثلاثاء ٢٢/٣/١٤٢٠هـ - ١٩٩٩م، أيضاً راجع العدد (٩٥١٠) الثلاثاء ١٥/٣/١٤٢٠هـ، ٢٩ - يونيو (حزيران) ١٩٩٩م.

وقدّر مختصون في مجال السياحة أن يبلغ عدد زوار جبل القارة في محافظة الأحساء نحو ٣٠٠ ألف زائر سنوياً لما يتمتع به من مزايا سياحية كمرفق ترفيهي لإشرافه على واحة زراعية توجد فيها أكثر من ثلاثة ملايين نخلة، إضافة إلى وجود العديد من الكهوف والمغارات ذات المناخ الطبيعي المتميز مما يعزّز مكانة جبل القارة كقوة جذب سياحي للمهتمين.

ويقول: يُعدّ أهمّ المميزات الاستثمارية السياحية في المنطقة الشرقية.

ويقول: حيث قامت البلدية أخيراً بالبدء في العمل بوضع اللمسات والخطوات التنفيذية لطرح الموقع كمشروع استثماري للقطاع الخاص^(١).

أيضاً ذكرت جريدة الرياض: (يقولون، وما أكثر ما يقولون، الذي يزور الأحساء ولا يزور جبل قارة يعود بالخسارة. وربما ما يقولونه صحيحاً إلى حدّ ما، خاصة عشاق الطبيعة والجمال وإبداعات الخالق التي تشاهدها في كلّ مكان وفي كلّ زمان.

حتى يقول: إلا أن جبل قارة يعتبر وبحقّ من الأماكن الجديرة بالمشاهدة، حيث يستمتع المشاهد لهذا الجبل بما يشتمل عليه من تكوينات صخرية فعل فيها الزمان ما فعله، إضافة إلى العوامل الجوية من تعرية ورياح ورطوبة وأمطار، كل هذا وذلك ساعد في تكوين تلك الأشكال الصخرية التجريدية مما ساعد كثيراً على إعطاء الجبل المزيد من الخاصية والمزيد من السحر^(٢).

(١) جريدة الاقتصادية، العدد (٢١٢٩) الخميس ٩/٤/١٤٢٠هـ - ٢٢/٧/١٩٩٩م، بقلم/ سعيد الدوسري، الأحساء.

(٢) جريدة الرياض العدد (١١٨٠٤)، الأربعاء ٢١/٧/١٤٢١هـ - ١٨/ أكتوبر/ ٢٠٠٠م، بقلم: أحمد المغلوث

أيضاً راجع: جريدة اليوم العدد (١٠٠٦٣) الثلاثاء ٧/١٠/١٤٢١هـ - ٢٠/يناير/ ٢٠٠١م، والعدد (٩٨٨٤) الجمعة ٥/٦/١٤٢١هـ - ٢٠٠٠م، والعدد (٩٨٦٣) الجمعة ١٤/٣/١٤٢١هـ - ١٦/يونيو/ ٢٠٠٠م، والسبت ١٢/١٢/١٤٢٠هـ - ١٨ مارس ٢٠٠٠م. والعدد (٩٧٧٥) الاثنين ١٤/١٢/١٤٢٠هـ - ٢٠ مارس ٢٠٠٠م، والعدد (٩٧٧٦) الثلاثاء ١٥/١٢/١٤٢٠هـ - ٢١ مارس ٢٠٠٠م، والعدد (٩٩١٣) ٥ جمادى الأولى ١٤٢١هـ، ٥ أغسطس ٢٠٠٠م، والعدد (١٠٠٦٦) الجمعة ١٠/١٠/١٤٢١هـ - ٥ يناير ٢٠٠١م.

أيضاً ذكرت مجلة (مزون الإماراتية) تحت عنوان: (جبل القارة، أعجوبة من أعاجيب الدنيا) قوله:

«حينما تزور الأحساء لا بُدَّ أن تذهب إلى (جبل القارة) الجبل يشدّ انتباهك بتكويناته الصخرية ذات الأشكال الغريبة الملفتة للنظر.

وهذا الجبل تحيطه أشجار النخيل من جميع الجهات، وإذا قمت برحلة على قدميك نحو مغارات الجبل، فسوف تكون حقاً مغامرة لطيفة، فالطريق نحو مغارات الجبل معبّد ومضاء بالمصابيح الكهربائية، وفي داخل الجبل ستجد نفسك مرة مرتفع ومرّة تنخفض، ومرّة تضطر للمرور من تحت صخرة معلقة!!، ومرّة تمشي على (جنب) حتى تتمكن من إكمال هذه المغامرة!!»^(١).

ويذكر الجاسر في معجمه الجغرافي^(٢) مساحة هذا الجبل فيقول: «وتقدر مساحة الجبل بما يقارب كيلين طويلاً، في عرض كيل واحد وارتفاعه نحو كيل أيضاً».

أمّا بالنسبة لارتفاع الجبل فيبلغ في حدود ٦٨٠ قدم، وتحيط به بعض القرى المجاورة لسفحه، وهي:

التيمة: وتقع في الجنوب الشرقي لجبل القارة.

الدالوة: تقع في الجنوب الغربي لجبل القارة.

التويثير: تقع في الشمال الشرقي لجبل القارة.

القارة: تقع في الشمال الغربي للجبل.

وبما أننا عشنا في أوساطه فهو يتميز ببرودة عجيبة، ويروي لنا الكثير من الآباء والأجداد أنهم ينامون فيه أياماً ولياليًا، ولا يشعرون بشيء من التعب، بل يكون لديهم إحساس جميل وغريب، وهو أنهم يشعرون أنهم لم يناموا إلا ساعة واحدة فقط أو أقلّ بسبب البرودة الطبيعية التي تتوسط غيرانه.

(١) العدد (١٥) أكتوبر ١٩٩٢م، بقلم: (أ - ه).

(٢) ص ١٣٨٢ - ١٣٨٣.

ويروي أحدهم^(١) لنا قصة. يقول: (كان هناك أحد الأشخاص يعمل في (بقيق) وذهب إلى جبل القارة يوم الجمعة لكي يأخذ قسطاً من الراحة، وبعدها يخرج ليذهب إلى عمله يوم السبت، والذي حصل أن هذا الشخص أخذه النوم بشكل عميق بسبب برودة الجبل الطبيعية، ولم يجلس إلا يوم الأحد الساعة العاشرة، ولم يحدث له شيء؛ لأن الحشرات لا تعيش في هذا الجبل. وقد وصف الشاعر المعروف لبيد هذا الجبل بقوله:

راح القطين بهجر بعدما ابتكروا فما تواصله سلمى وما تذر
 كأن أظعانهم في الصبح غادية طلح السلائل وسط الروض أو عشر
 أو بارد الصيف مسحور مزارعه سود الذوائب مما متعت هجر
 جعل قصار وعيدان ينوء به من الكوافر مكوم ومهتصر^(٢)

وبعد، هذه رحلة جميلة قضيناها مع جبل القارة، وما يتمتع به من مميزات جديرة بالتمعّن والتأمل، ولا زلنا نذكر قول ابن الفقيه: أن قسبة هجر ثلاث: المشقر والشبعان والصفاء.

فهو يُعدّ من أحياء مدينة هجر التاريخية كما أسلفنا، لما يمثله من حصن كبير وضخم، ومكانة عالية لا زلنا نبحث عن أسراره الباقية في خضمّ التاريخ، علّنا نتوصل إليها مستقبلاً إن شاء الله^(٣).

(١) المرحوم: معتوق السلطان (الدليل).

(٢) هجر وقصباتها الثلاث، ص ١١، عبد الخالق الجنبلي.

(٣) أخذنا معلومات عن الجبل من الآتية أسماؤهم: المرحوم عبد المحسن الحمد، المرحوم الملا عبد الحسين العيثان، أحمد بن محمد علي آل محمد علي، المرحوم محمد محمد حسين العيسى (حمدان)، المرحوم الملا حسين الجويد، المرحوم معتوق السلطان، محمد أحمد حسين المعبيد.



صورة قديمة لأحد كهوف جبل القارة، يبدو أنه غار العيد. ويلاحظ في الصورة مجموعة من مرتادي الكهوف في لحظات استراحة.. أخذت الصورة من الإنترنت ولم أعرف مصورها أو مصدرها.

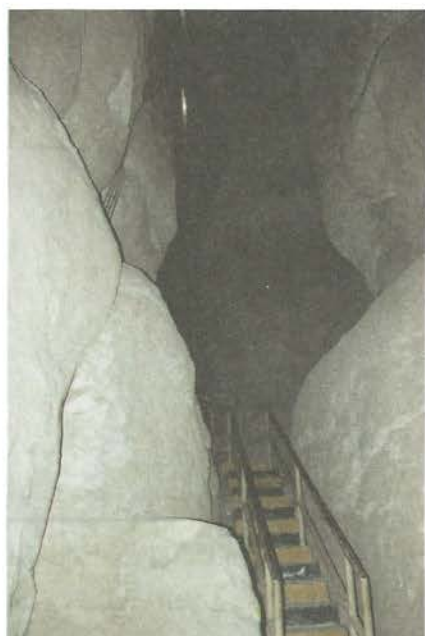

صورة من الداخل لجبل القارة
السياحي



مدخل جبل القارة السياحي



صورة قرية لمداخل جبل القارة
السياحي



صورة معبرة من داخل جبل
القارة السياحي

قارة جبل الكهوف.. فهل عرف الاستيطان؟!!

عدة كهوف ومقارنات متشكلة
عن الداخل على هيئة غرف
وهالات ولا يكاد يعرف
الداخل والفتحات التي تؤدي
إلى الداخل سوى أهالي قرية
القارة إذ أنهم تعلموا في
السنوات الماضية أن يكافوا في
مخارات الجبل في شهر
رمضان المبارك ثم يذهبوا إليه
بعث صلاة الفجر أو ما قبل
أذان المغرب وهذه المقارنات
تسمى بالثلاث الشبه (شهر

الإحساء - إبراهيم الجريسان:
■ يعتقد سكان جبل القارة
بمخافة الإحساء أحد العجائب
الكبرى والمعالم الحضارية
وانتمائية بالحفاضة لما حياه الله
من علم وتميز عن الجبال
الأخرى إذ يعتبر مصيفاً في
الصيف ومشتق في الشتاء
لبناء قرية القارة وما حاورها
بل ولاهائي المحافظة على شكل
العموم فهو بارد في الصيف
والشتاء

طرح جبل القارة بالاحساء للاستثمار

الاحساء، اليوم

ندرس بلدية الاحساء حاليا مكانة الاسفندرة من جبل القارة سياحيا.. وذكر رئيس البلدية صالح بن علي العبدان ان الجبل منطرح للطاوع لخص كمشروع استثماري لاستغلاله مرافق ترفيهية.. واضاف العبدان ان البلدية تدرس ايضا تنفيذ استغلال مكان سوق الخضار القديم بعد ان تم نقله من مكانه

جريدة اليوم، الخميس ١١/١١/١٤٢٠ هـ العدد (٩٧٤٣).

عن الخدمات البلدية بالاحساء تطوير جبل القارة كمشروع استثماري



عاهة رئيس تحرير صحيفة
اليوم المحرقه
السلام عليكم ورحمة الله
وبركاته:

اشارة الى ما نشر في جريدتكم
الغراء بالعدد ٩٧١٢ بتاريخ ١١/١١/٢٠١٠
حول بعض
الملاحظات على الخدمات البلدية
بمحافظة الاحساء.

مقر تلقت هذه الامارة خطاب رئيس
بلدية محافظة الاحساء الدكتور
صالح بن علي العبدان والمقتض من
هذه الامارة براسة مخطبة شملت
محافظة الاحساء تناولت مختلف

الجوانب العمرانية التي من ضمنها تطوير شبكة الطرق والمرافق الترفيهية
وتأهيد الهوية العمرانية للاحساء كما ان للملاحظات التي اسر اليها المواطن
قد تم استيعابها ضمن هذه الدراسة ويجري حاليا العمل على تنفيذ جانب
منها مثل انشاء بعض الجسور على التقاطعات التي محل الاحتجاجات
مرورهم وخاصة تلك التي تعبر من خلالها سكة الحديد كما يتم حثها
طرح تطوير جبل القارة كمشروع استثماري من جانب القطاع الخاص
ووزاره الشؤون البلدية والعربية تحرص على المضي بهذا لكن تأهيه
تحقيق متطلبات ولاة الامر - حفظهم الله - لصلحة الوطن والمواطن.

جريدة اليوم ٢٣/١١/١٤٢٠ هـ العدد
(٩٧٥٥).

بعد انجاز الدراسة الهيكلية الشاملة للاحساء

جسور على التقاطعات وتطوير جبل قارة سياحيا

الاحساء، اليوم



صالح العبدان

انتهت بدمية محافظة
الاحساء من اعداد دراسة
هيكلية شاملة لمحافظة
الاحساء تناولت مختلف
الجوانب العمرانية بما في
ذلك تطوير شبكة الطرق
والمرافق الترفيهية
وتأهيد الهوية العمرانية
للاحساء. اوضح نائب
التحضير صالح بن عسي

العبدان رئيس بلدية محافظة الاحساء مبشرا ان ان المدينة بدأت
فعلنا في تنفيذ جانب من هذه الدراسة حيث يجري حاليا تنفيذ لتأهيد
بعض الجسور على التقاطعات التي تعبر اختناقات مرورية خاصة
محافظة سكة احساء اصغره اني طرح تطوير جبل قارة كمشروع
استثماري من جانب القطاع الخاص

جريدة اليوم، الجمعة ١٩/١١/١٤٢٠ هـ العدد (٩٧٥١).

من أغرب تضاريس الدنيا!

جبل (قارة) بالأحساء دافئ، شتاءً وبارد صيفاً ومضيف يهودي للأهالي توفر الخدمات والعناية به ساهما في زيادة الإقبال

السكان في الترامواي، والتجديد والمحافظة على بعض الآثار التاريخية في الطوق، والهدم والمحافظة الشرقية، وكثير من يعمل في شركة أرامكو السعودية.

خدمات متكاملة

وتوجد في القارة العديد من المدارس الثانوية والابتدائية وأيضاً شقق ومجمعات سكنية فاعلة استضافتان تحظى به من الأضالاج الاجتماعية والائتمانية لابتداء القارة، وتوفر في القارة والقرى المجاورة مختلف الخدمات الصحية، من خلال مركز الرعاية الصحية الحكومي والخدمات الصحية الخاصة، وفي القارة توجد خدمات بنك ومصرفية متطورة ومخاضاً تجارية عديدة.

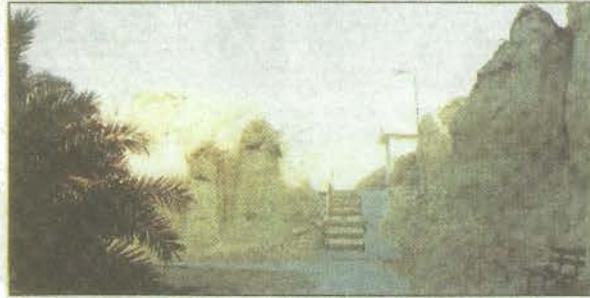

صوت المنطقة القارية داخل الجبل

التوتير والتجديد والدولة والقارة التي أحد الجبل اسم منها وتشكل هذه القارة كجموعاً مدينة واحدة، وكان.

جسد مع الزارع والنازل القسيمة التي كانت هي الأخرى تشهد على أن من أهم والتشخيص والتطوير.

والأماكن في تسبل إضافة إلى التقدير للمناطق وبعض الخدمات الأخرى المتوفرة، كما أن من أهم أسباب نجاح هذا النوع سبباً

تحقيق - أحمد القلوب تصوير - ماجد القلوب

مع فتوح من تسبل تعود لأصوله التي جبل ما زال لاسماء هذا الجبل الأخرى، الماردي سعة الحاضر سعة هذا المكان الذي ساهم في تطوير منطقة الأحساء، ثم بدأ به في إزاحة الجبل من كل مكان، وتغيير منطقتهم جبل قارة سعيها لتعود إلى الأصل في المين وإحدى المنطقتين بالحد من وحتى القرن العشرين مالا، وذلك لعدة أسباب، من أهمها عدم تنطفاً وسعيها للرد على التغير لخدمة التي ساهمت به العمل من تدخل من طبيعة حداثته مناصفة الأصل لسكان القارة والقرى

جريدة الرياض بتاريخ ٢٨/٤/١٤١٨ هـ.

قدموا اقتراحاتهم للمعنيين

مقيمون يقضون العيد على صخور جبل قارة

يقول: نجد فرحاً بين العيد هنا في القارة، إلا في شيء واحد، ألا زحام، الذي لم أجده هنا، أما فستشبهه بخير لفرحه والسرور، شخص وخصوصاً الأطفال، وعن عدم اصطحابه زوجة وحلته عند الاحتفاء بخلافه لفتنا لأنه أول عيد هنا، لذلك خرج مجموعة من الزلاء لتصوير يعرفون الأحساء جيداً، وبعد إز إلى القارة، اصطحابها معي، ويتعني محمد شجي من التجارة بالأحساء، ضاعفة كتيب يضم خارطة توضح الأماكن المناسبة للأحساء، وسوزع بكثافة قبل حتى يعرفها المقيمون فيتوجهوا إليها.



بعض الإحساء، في زيارة العيد في جبل القارة

مستطعن من قبل وتغديب على أيدي الصيادين المحتلين، وعن العدد في الأحساء يقول: هذه المنطقة تعجز عن خدمة وحدهم المقيم

أوصله بعض المواطنين الذين سألهم يقول: رغم أهمية هذا العمل السياحي، إلا أنه لا يوجد لوحات إرشادية تشير إليه.

استطلاع وتصوير: يرواحه الربيع

رغم أنهم يمدون عن تلهج وذوهم وبلد، فهو، إلا أنهم لا يشعرون بالفرحة في العيد، وهم يعيشون بين أهدم في تنسفة بعضهم جاء من مناطق أخرى عمتها بالعيد في محافظة الأحساء، (اليوم) الفتن بعدد من المعتمدين في الأماكن السياحية والتراثية في الأحساء، وسالتهم عن مشاركتهم:

جبل القارة يفتن لوجات

في جبل القارة، كان عند الله محمد (تسلسل) بعض في إحدى الشركات بالاحساء، بل يقول: كل منسج عموماً كانت جنتهم لا يشعرون بالفرحة هنا في المنسج، بل يسعون في العيد بالحدود ووجاهة، فرح قد لا يشعرون بها في أي مكان، حتى وإن اشعروا هنا ياتشرون في أختواتي، ويعتقد عند الله بعد أن ذويت

جريدة اليوم، الاثنين ٦/١٠/١٤٢١ هـ العدد (١٠٠٦٢).



يعتبر من أبرز المعالم السياحية بالأحساء

جبل القارة.. كهوف باردة في عز الصيف

الأحساء - علال الشترنة
 يعتبر جبل القارة (١٢٦) كيلو مترا
 عن الهيفوف بالأحساء من أبرز
 المعالم السياحية، وتوسط الجبل
 الذي تبلغ مساحته ١٤٠٠ هكتار،
 مزارع الخبز، وحين ترقى
 أعين قاصد غيبه، فإك سيشاهد وعلى
 امتداد يسوره اشجار الخيزل
 المستنقعة، ويتكون من الصخور
 الرسوبية والجيرية، التي تكونت في
 آلاف السنين، ويغنت أنها تكونت في
 العصور الاليمستوسية، فيما
 يعتقد البعض ان هذة الجبل قبان
 محاطا بمياه الخيزج في فترة من
 الزمن، وعندما تضررت المياه لظهر
 الجبل.



السياحة والتميز لهد
 مواقع السيارات وملاصق بلا
 وأوسل للهوية المظلمة هبة
 بلان حبيب حميد الشاذلي

السياحة والتميز لهد

جريدة اليوم، الثلاثاء ٢٢ / ٣ / ١٤٢٠ هـ العدد (٩٥١٧).



الواقع السياحي
 مياه ريعا يعلماها
 في التي يجدر بنا
 دها معظم تلك
 ا خيماتها، ورغم
 قلما يعرف جبل
 بـ مسجد جولانا
 التي تعبر عن ترم
 يكتل الترسيدية
 نانا عن حال تلك
 وكيف هو حالها؟
 إلى هل مفاصل
 قطر الحظي الذي
 متينة لهذا الجوه
 فيها للجميع في
 سدوى المحافظة
 الزراعة والمياه
 ترمي شئون هذه
 بلولة التي ينتظر

جبل القارة المكان السحبي انشطة الاستثمار السياحي

جريدة اليوم، الجمعة ١ / ٤ / ١٤٢٢ هـ العدد (١٠٢٣٤).

اليوم

Wednesday March 8, 2000

الساحل الشرقي

الأربعاء ٢٠٠٠ ذو الحجة ١٤٢٠ هـ
٨ مارس (الثلاثاء) ٢٠٠٠ م

جبل القارة.. بارد صيفاً.. دافئ شتاء مقصد للزوار.. والسياح.. ومشاريع استثمارية تنتظره

يعتقد البعض انه كان محاطاً بمياه الخليج



قطاعات لجبل القارة

هناك مصنع للفخار الشعبي يقوم
الصناع فيه بإخذ الطين الخام من
الجبل وتحويله إلى فخاريات،
وهناك دراسات جدوى اقتصادية
لاستثمار الجبل في مشاريع سياحية
مثل التسلق والتفرجات والمخلات
والقائمة مجموعة من اللطاعم حول
الجبل.

صخرة مغلقة تخفي استغراب
الكثيرين لعدم سقوطها أو تكافها رغم
السنوات الطويلة التي مرت عليها.
ويقصد الجبل سياح أجانب يلزمهم
الطنس الداخلي لكهوف الجبل التي
يرجع ضيقها إلا انها تسج بانما
بالزوار وبالذات في عطلة الأسبوع
وفي الاجازات الدراسية، والتي الجبل

وإلى جانب جهود البليدية في
تحسين الموقع فإن عوامل التعرية
لعبت دوراً كبيراً في تجميل الموقع
من الخارج.. فهناك تشكيلات فنية
رائعة وفي الخارج هناك أشكال
الصخور والبروزات الجبلية التي
أضفت جواً مدهشاً للكثيرين داخل
القارة، وعند مدخل الجبل توجد

ويجوهو مشتركة بين الهبيشة
للحكا في الجبل ويبيش وبلدية
محافظة الأحساء تم تجميل وتحسين
الموقع برفلقة المنطقة المحيطة به
وأقيمت مواقف للسيارات وسلاعب
للاطفال وتم حفر بئر ماء والبيست
دورات وأوصل لكهوفه للقطعة ليلا
ونهارا لتتار الكهربياني.

لأنه يروي ٤ فري من فري الأحساء
بالماء وهي القارة التي يوجد فيها
والكوثر.. والواو.. والتيميمية،
ويشع للجبل رأس القارة وهي قمة
صخرية تقع بداخل أحد منازل قرية
القارة، كما يتخبع له جبل
(أبو جصين).
وتعتبر كهوفه التي تقع في
الجنين الغربية والشرقية من
عجائب الزمان، وكان في السابق قبل
ظهور أجهزة التكيف ملاذاً لأهل
القرى المجاورة له حينما يشهد
الصيف حين تكون هذه الكهوف باردة
بعكس الجو الخارجي المشتهب
وبالحارة والذي تتجاوز درجته إلى
٥٠ درجة مئوية، وكانوا يلجأون إلى
هذه الكهوف للتأخلة خصوصاً في
شهر رمضان المبارك ويقفون فيها منذ
التفوية ولا يغادرونها إلا مع ارتفاع
أتان المغرب، والخريب ان هذه
الكهوف تتحول في فصل الشتاء إلى
دافئة.

جريدة اليوم، الأربعاء ٢/١٢/١٤٢٠ هـ - ٨/ مارس / ٢٠٠٠ م.

جبل القارة.. أعجوبة تبحث عن مستثمرين

مسعود الدوسري من الأحساء

ونوع العبدان ان بي
التردادت رعمتها هي ان
للموعبة من الاستثمارات
الأحساء التي تحت مظلة
فهيها العبدن من العواء
خاصة من ناحية التكام
تفوق 1.2 مليون نسب
نوسيطها من المنفذ
والشرقفة وتونبه الإنفد
الخلج العربي. ووتر ال
السي تخساجيها جمل
الخدمات اللازمة فيه بد
رجال
وفي الأونة الأخير
الأحساء في ملاحظة تك
الاهالي ان يكون الوضغ
سيبا لأحجام الزوار عر
الموفد الآزني المهم

بلغ عدد زوار جبل القارة في محافظة
الأحساء نحو 300 ألف زائر سنوياً لما
يصنع به من حزاما سياحية كشرق
تريفي، لإشراقه على واحدة برامعة
توجد فيها أكثر من ثلاثة ملايين خلة
إضافة إلى وجود العديد من الكهوف
والقنارات ذات المناج الطبيعية المميز،
مما يعزز مكانة جبل القارة كقوة جذب
سياحي للمهمن
جبل القارة الذي يقع على مساحة
تبلغ 1400 هكتار في محافظة الأحساء،
شركي السعودية. بعد أحد أهم المميزات
التي ميزتها التاريخ
الزوا فيه حسب، بل
الاجوية تلاحقها كل
لجمل الداخلية تحول
من فصل الصيف إلى
بدو ان هذه القارة
يفسرنا حتى وقتنا
في مجال السياحة ان

جريدة الاقتصادية، الخميس ٩/٤/١٤٢٠ هـ العدد (٢١٢٩).

بعد سنوات من النسيان والإهمال

أخيراً.. جبل القارة يخضع للدراسة سياحياً..!

لجبل القارة ليس شيئاً سهماً
ساحناً بصورة خفيفة.

ومع ذلك تتعمى نحن اهالي
الإحساء إلا تأخذ البلدية راحتها في
الوقت بل تجعل بانقاذ هذا المعلم
من الإهمال الذي لحق به ليس من
اجل أن تراه جميلاً وتلطفاً فقط بل
من اجل أن تخدم محافظة الأحساء
خدمة واقعية وعملية ومؤثرة
خاصة أن السياحة الداخلية أخذت
تنتشر في السنوات الأخيرة وتحل
موقعها في اهتمامنا المحلي.. نأمل
أن يكون الدكتور صالح العبدان
رئيس بلدية الأحساء أكثر اهتماماً
في هذا الموضوع بانقاذ.. ونحن في
انتظار ذلك اليوم الذي نرى فيه
جبل القارة معلماً سياحياً حقيقياً
وليس مجرد جبل في بعض
الخدمات التي (تطفي الحال) من لا
يعرف جبل القارة..

مباركة الله قائد الثورة.. الأحساء



جبل القارة
بهذا التطوير ولدت وتناكبت
وتعرتت من قبل الصحافة والأهالي
موات وموات وموات.. وكان واجب
البلدية أن تدرس إمكانية تطوير
الجبل سياحياً منذ أزمانه وليس
الآن.. هذا كله مع أن البلدية قامت
في الأخير المخطوطة أنها (تدرس)
وعليها أن تضيف إلى أن تنضم
الدراسة التي توصي باستغلال
الجبل سياحياً لم تضر حتى موعد
الترسية ثم البدء في المشروع ثم
حقيقة تطول إن ما قدمته البلدية



د. صالح العبدان
كلما دخلوا الأحساء فنبأ عن سكان
الأحساء انقسام الذي يقضون
بوجود هذا المعلم الطبيعي.
لقد كُتبت أكتوبر أن الدراسة قد
قامت بهذا البلدية منذ عقود ولكن
الحقيقة تقول أن البلديات عادة ما
تدرس الأمور بعد أن تشاءها أزماناً
طويلة.. والأفضل القارة وتطويره
تطوراً سياحياً حقيقياً لا يحتاج
إلى كل هذا الانتظار الطويل
والإهمال الأطول.. خاصة أن المادة

لكرد رئيس تحرير جريدة اليوم الجوزية
السلام عليكم ورحمة الله
وبركاته

قرأت الخبر الذي نشرتموه في
جريدتكم الغراء بالاسعد رقم
(٩٧٤٣) الصادر بتاريخ يوم
الخميس ١١/١١/١٤٢٠هـ تحت
عنوان (طرح جبل القارة بالأحساء
للاستثمار) وسعدت كثيراً لأن هذا
المعلم السياحي المهم أخيراً سيجد
الاهتمام الحقيقي فيتحول إلى موقع
استثماري يعطيه قيمته التي
يستحقها.

ولكن بمجرد ما بدأت في قراءة
الخبر تحولت سعادتني إلى خيبة
أمل حيث أن الموضوع لم يخرج عن
كونه (دراسة تقوم بها بلدية
الأحساء) وأساس خيبة الأمل هو
ذلك الزمن الطويل الذي اعترى في
ترك جبل القارة مكاناً للثقافات
والسياحة غير المسؤولة من قبل
المواطنين هذا كله رغم كثرة
السائحين الذين يهتمون بهذا المعلم

جريدة اليوم، الثلاثاء ١٥/١٢/١٤٢٠هـ العدد (٩٧٧٦).



■ شباب من الحماة الغلبينية في السفح (تصوير/ حسن البقشي)



■ في أسفل الجبل يركبون الخيول.

جوجبل القارة (أوتوماتيك)

اللامب.

وقد مارس البعض خصوصاً الاخوة المقيمين هواية تسلق صخور
الجبل، فيما فضل الأطفال التمتع باللعب الموجودة في أسفل الجبل،
الذي من المتوقع أن يشهد مشاريع استثمارية قريبة كما أكد مدير
بلدية محافظة الأحساء الدكتور صالح العبدان.

الأحساء/اليوم

شهد جبل القارة في محافظة الأحساء طوال الأيام الماضية توافد
اعداد كبيرة من المواطنين الذين اجتذبهم الأحوال المناخية فيه. احد
المقيمين من الجنسية الغلبينية وصف الجو في الجبل بأنه (أوتوماتيك)
حيث يتحول إلى الدفء في الشتاء، والبرودة المعتدلة في الصيف

جريدة اليوم، ١٤/١٢/١٤٢٠هـ. العدد (٩٧٧٥).



يجذب جبل قارة بالاحياء العظاماء كبيرة من السياح الاجانب الذين يستمتعون ببقاء وقت اجازتهم في رحلات ذلك النوع السياحي، وفي العمارة تظهر مجموعات كبيرة من هؤلاء السياح في جولة الجبل مما يدعو الى مزيد من الاهتمام بهذا التراث السياحي.

جريدة اليوم، الأربعاء ٢٧/٤/١٤٢٢ هـ العدد (١٠٢٦٠).

كانوا يسمونه (الشبان) آثار أقدم غريبة على جبل القارة



■ أثر القدم العجمي

جبل شيبان). بعضي رونقا جديداً باستخاها المختلفة واللافتة لانتباه والمفيرة للسمايلات، وبالتالي يجذب الزوار إلى الجبل طوال العام. يذكر ان بؤمه الاحياء حسنت مؤخراً بعض المواقع حول الجبل، كما غارت كهوفه وحسنت مداخله، الا ان عمال العديد من الدراسات الاستعمارية السامعية له، مثل التسلق، التفريك، الهبوط للظلي والمطالع.

لاستشارة عقاب الدين

أثار تكويين على هيئة أثر قدم كبيرة على احد صحور في جبل القارة الواقع بين الغربية التي يعرفها باسمها وبين قرية الدودة بالاحياء استغراب وقصود اهالي المحافظة. البعض قال انها من آثار العجالة الذين كانوا يسفونون الساحل اشرف في من المنطقة.

وسبق الاستشاري المعماري ورئيس فرع الجمعية السعودية لعلم العمران المهندس عبد الله بن عبد الحس الشايب لـ (اليوم السابع) هذا السفر الذي حضر الخبرين واجاب عن استفساراتهم، حيث قال: طبيعة تكويين جبل القارة من صحور وسوية، تتأثر بعواصم التعرية والرياح والأمطار، تنفتل بانسان حسيقة بعمق اتيناه الزوار. فتكون شاره على هيئة بر فده، وناره على هيئة صقر فاتح جناحيه، او على هيئة الفطر مثل القبة، وفي جبل القارة كثر ما يسمى بـ (عثر الغراب). وهذه ميرة في الصحور ارسوبية حيث تأكل الطليقات وارب فيها. ويضعف المهندس الشايب - الذي هو أيضاً عضو خبراء الجاهفة على الآثار في منظمة (الايكوموس) العالمية - في نقل المعلومات في الجبل الذي كان يعرف باسم

جريدة اليوم، الجمعة ٧/١٢/١٤٢١ هـ العدد (١٠١٢٢).

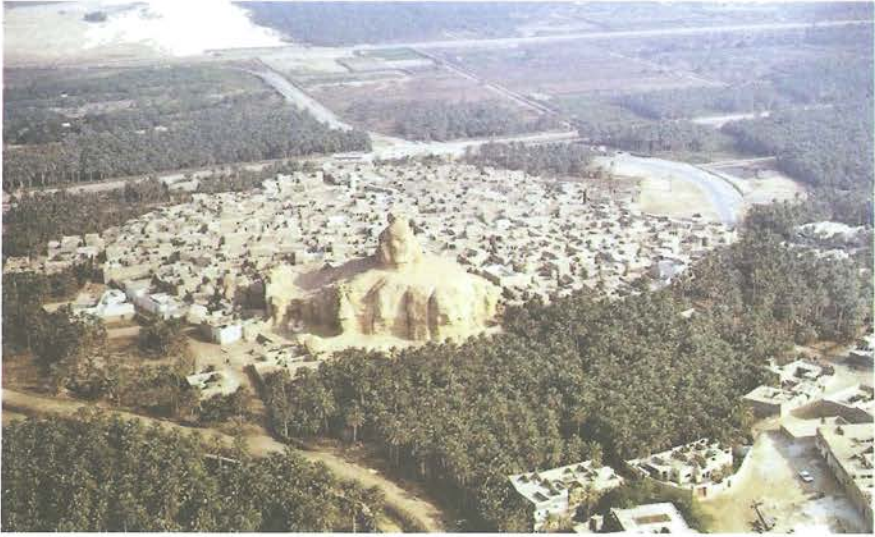

صورة جوية لرأس جبل القارة^(١)

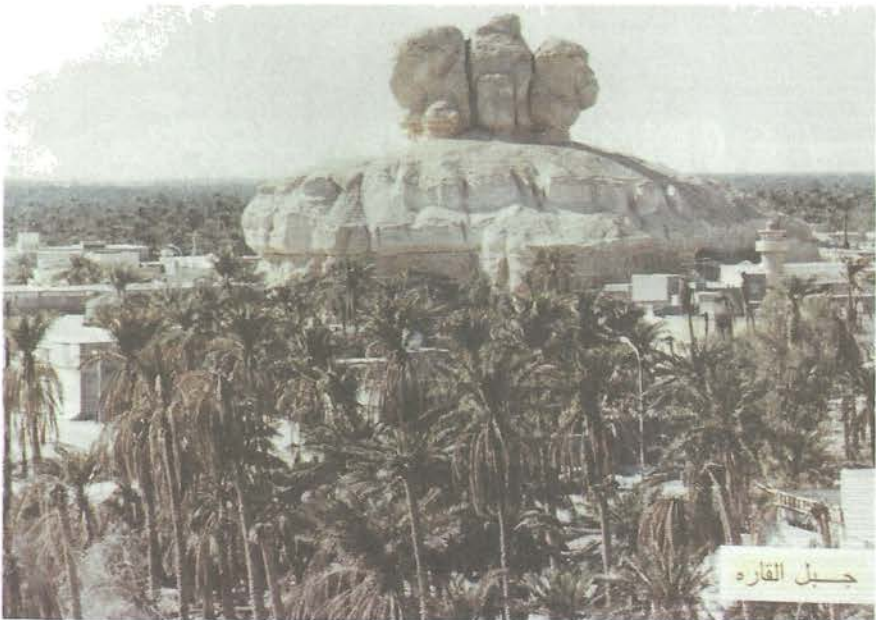

رأس جبل القارة^(٢)

(٢-١) لم أعرف مصدرهما.

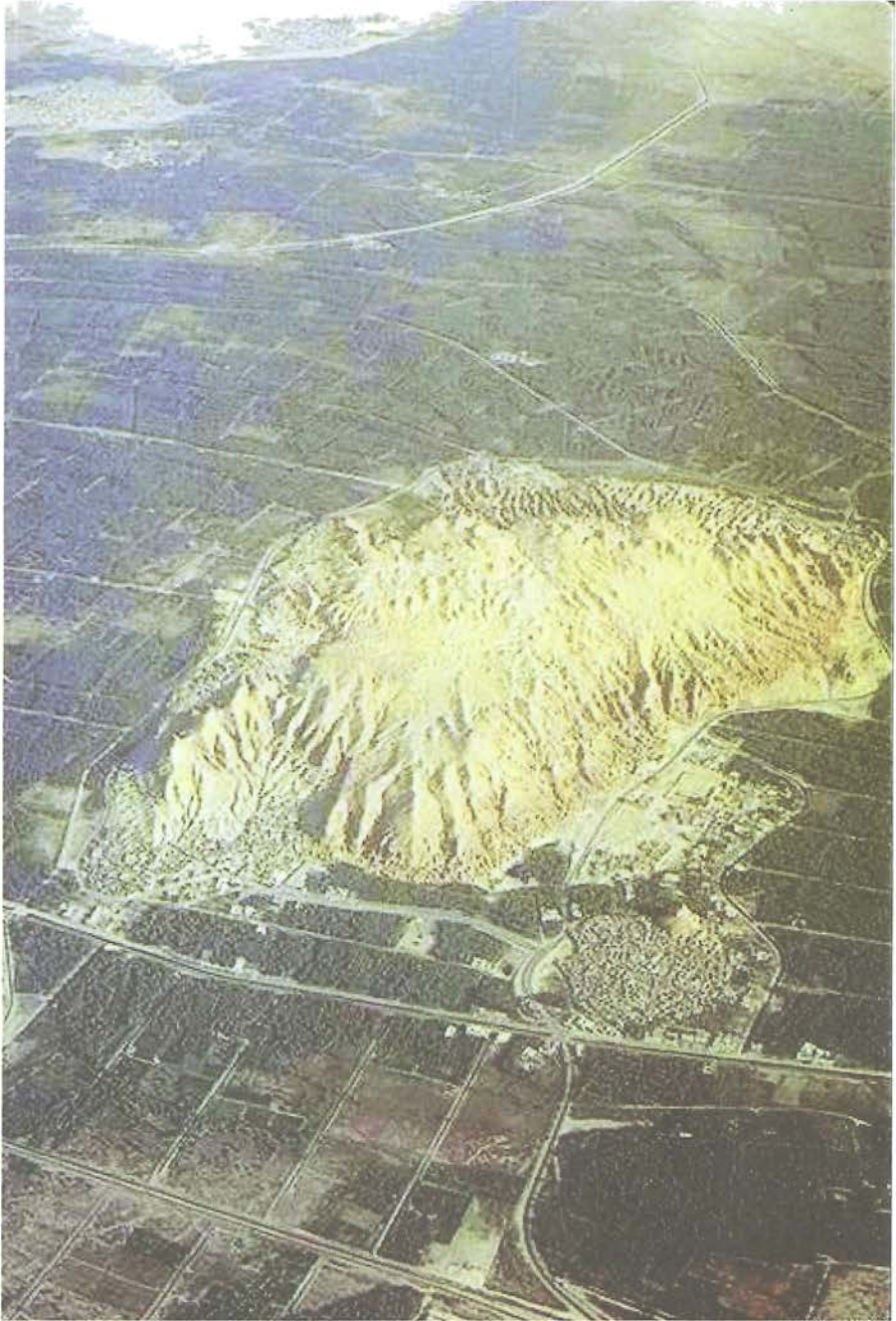

صورة جوية تجمع جبل القارة (الشبعان) ورأس الجبل وبلدة القارة لم اعرف مصدرها

اليوم

الثلاثاء 14 رمضان 1434 هـ، 23 يوليو 2013 م، العدد 14648

بلدي الأحساء يعتمد الطريق السياحي إلى جبل القارة

◀ جسر للسيارات لربط الدائري الشرقي بالشمال



من جلسة المجلس البلدي بالأحساء (اليوم)

الاجتمع وذلك بدورهما تجاه المجتمع المحلي وقضاياهم والعمل على تقديم الحلول الفعّلية لاختلاف المشكلات وتحليل الفروض والتحديات هو ما جعل المجلس البلدي يعزّم لإقامة هذا اللقاء والذي ولله الحمد نجح نجاحاً باهراً والدليل حضور جميع الجهات الخيرية والجمعية على مستوى المحافظة لهذا اللقاء.

مجتمعي متميزاً ومبادرات الجهات الاجتماعية حيث أفاد رئيس المجلس بأن العمل التطوعي يشهد على مستوى المملكة تطوراً ملحوظاً في مشاريعه وبرامجه وما يتعلق به من تحديثات وفرض نتيجة التفريعات المتسارعة على كاشفة الأمهدة وإدراكاً من المجلس البلدي وأمانة الأحساء بأهمية العمل المشترك في بناء

الحليمي، وبحضور أمين الأحساء المهندس عادل بن محمد اللحيم أمين الأحساء، ماتم في اللقاء الأول للجمعيات والجهات الاجتماعية الذي نظمه المجلس البلدي بالشراكة مع أمانة الأحساء والذي كان يهدف إلى معرفة ماذا يريد العمل الاجتماعي من أمانة الأحساء تحت شعار نحو عمل

الأحساء لصانع الإسفلت، واعتماد إنشاء الطريق السياحي إلى جبل القارة، وكذلك اعتماد عمل جسر للسيارات عند مستوصف الواماة لربط الدائري الشرقي بالشمال، واعتماد سفلتة مخططات شمال غرب مدينة المبرز "غرب سكة الحديد" وذلك للحاجة الماسة لها. كما ناقش جدول أعمال الاجتماع بحضور وأعضاء المجلس الدكتور سعد البراك، والمهندس محمد اللحيم، محمد العفالق، وسامان الجني، والدكتور خالد الجريان، وعلى السلطان، والدكتور عبدالله

◉ حمزة بوفهيد - الأحساء

ناقش المجلس البلدي بالأحساء اعتماد 2 توصية بلدية قدمتها اللجنة الفنية ولجنة الخدمات بالمجلس، تم طرحها على طاولة الجلسة الـ 12، التي عقدت أمس برئاسة رئيس المجلس ناھض بن محمد الجبر، حيث تم خلال الجلسة، اعتماد البوابات الثلاث لمداخل الأحساء، وإنشاء مبنى المجلس البلدي، وتخصيص مساحة أرض شمال غرب الأحساء لصانع الخرسانة والطابوق، إضافة إلى اعتماد تخصيص مساحة أرض غرب

شركة مقاولات كبرى تطلب

(١)



جبل قارة تمثلاً بالأمانة المحيية



شباب الخيلولة مارسوا هوايتهم الشعبية في ساحة القرية

...والاحساء أيون يبحثون عن الدفاء في جبل قارة

(٢)

في العيد .. معالم الأحساء قبلة للزوار و«القارة» يزدحم برواده



حجرة بوفهد، محمد العويس الأحساء.

جذب جبل القارة بالأحساء منذ أول أيام عيد الأضحي المبارك، مئات الزوار خاصة من البنسات الأسبوية والذين تجولوا بأرجائه ودخلوا مزارته الصيفية وقدمته العالية التي تطل على نخيل المحافظة والبنسات المحطة به من خلال قاهرة التعلق والاستمتاع بالأجواء الريفية التي تسم المحافظة هذه الأيام. وتقاطر المتفرجون على الجبل منذ عصر أمس بأعداد كبيرة عليهم من الجارات الأسبوية الذين قدموا لزيارة الجبل من مختلف مناطق المملكة على شكل مجموعات متسارعة وترسوا بعد استمتاعهم بجمال الجبل ومناظره الخلابة والتي يكاد تكون من عجائب الدنيا لتصل إلى أوضة رومانسية واستراحة طبيعية موزقة في التاريخ إلى جانب المساط الأخيرة الممتد وكأنه لوحة فنية خلابة يرضها الطبيعة.

كثيرا من الزوار خصوصا جد القصة التي بعد من المواقف الجميلة التي يراها الكثر من العائلات والزيارات لقط

الوصول إلى أعلى قمة في الجبل حيث استغل وأصفاهه الممرات الصخرية المؤدية إلى القمم والوصول إليها سيرا

القارة تكون ملائمة للوائل، فيما يرون الإندونيسي 'توفيق' ان القصة لا تنحصر داخل الجبل أو قممه فقط، إنما الزور

ما يتميز به الجبل من خاصية عالمية وبخاصة التكوينات الصخرية والوانها النحاسية، مديا لإجابه بالانفاق العنقودية

(١)

اليوم

تدشين «قارة الأحساء» بعد 10 أشهر

يحتوي صالات آهن الواحة على امتداد التاريخ

يقع جبل القارة التاريخي والذي يعرف سابقا بجبل الشهبان في شرق الأحساء حيث يبعد 12 كم إلى الشرق من مدينة القويف، ويتربع على مساحة تقريبا مليوناً متر مربع تحتلها بونه أربع بلدات.

والعهد والحب، ويقع جبل أم زهر الذي يسمون في شرق الأحساء، حيث يبعد 12 كم إلى الشرق من مدينة القويف ويبلغ على مساحة تقريبا مليوناً متر مربع تحتلها بونه مليوناً متر مربع.



حجرة بوفهد، محمد العويس الأحساء. كشف مدير التخطيط والبناء المهندس الدكتور أحمد بن محمد العويس رئيس اللجنة التنفيذية للمشروع الأحساء، عن افتتاح المشروع الذي يمتد على مساحة تقريبا مليوناً متر مربعاً في منطقة القارة، والذي يضم صالات آهن الواحة على امتداد التاريخ.

المشار إليه في دولة عيد الضيف ويتكون من قطبي الضيف ومساكن الضيف.

المشار إليه في دولة عيد الضيف ويتكون من قطبي الضيف ومساكن الضيف.

المشار إليه في دولة عيد الضيف ويتكون من قطبي الضيف ومساكن الضيف.

(٢)



جبل القارة من تصوير الرحالة الالماني هرمان بورخارت



جبل القارة (الشبعان)، ويلاحظ في الصورة الكوارج (القوع)
أيضاً يلاحظ تجمع الناس في سوق الأحد.. لم أعرف مصدر الصورة



القوع (الكوارج قديماً)

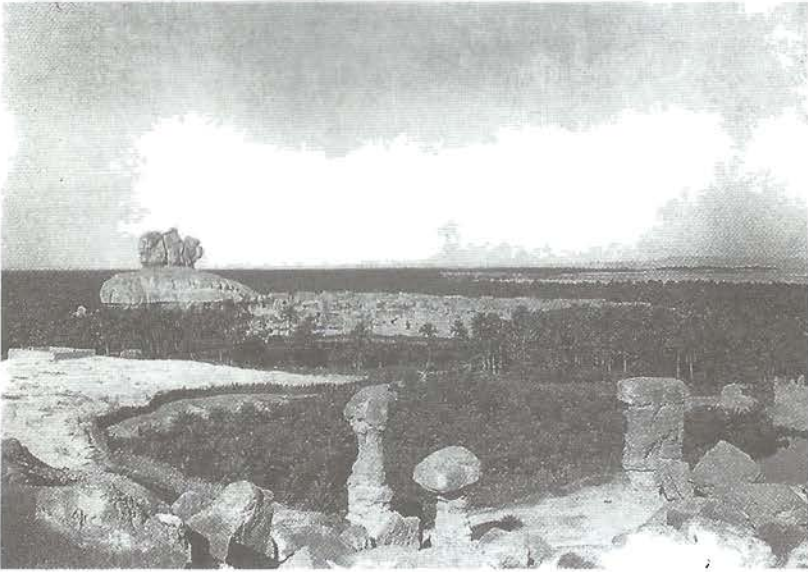

جبل القارة من تصوير الرحالة الألماني هرمان بورخارت
أخذت بتاريخ ١١ - يناير - ١٩٠٤ م

بعد سنوات من النسيان والإهمال

أخيراً.. جبل القارة يخضع لدراسة سياحية..!

لجبل القارة ليس شيئاً سياحياً
سباحياً بصورة حقيقية.

ومع ذلك نتمنى تحسن أحوال
الإحساء إلا تأخذ البلدية واجتهاً في
الوقت بل تمجّل بانقلاب هذا للعلم
من الأعمال الذي لحق به ليس من
اجل أن نراه جميلاً ونطبقاً فقط بل
من أجل أن نخدم محافظة الإحساء
خدمة وصحية وعملية ومؤثرة
خاصة أن السياحة الداخلية أخذت
تنتشر في السنوات الأخيرة وتحتل
موقعها في اهتمامنا المحلي. نأمل
أن يكون للدكتور صالح العبدان
رئيس بلدية الإحساء أكثر اهتماماً
في هذا الموضوع بالذات، ونحن في
انتظار ذلك اليوم الذي نرى فيه
جبل القارة معلماً سياحياً حقيقياً
وليس مجرد جبل في بعض
الخدمات التي (تمشي الحال) من لا
يعرف جبل القارة..

عبدالله خالد الشواف، الإحساء



جبل القارة

بهذا التطوير ولدت وتناجست
التي اجبال وليس سنوات.
ما يؤسف في مثل هذه الأوضاع
هو تأخر الأجهزة الحكومية عن أداء
مورها الاستراتيجي في مشاريع
كثيرة حتى إذا ضاع الوقت حاولت
هذه الأجهزة دراسة الإمكانيات
وكانها آخر المعنيين بهذه المشاريع.
وهذا لا يفرض علينا أن نقلل من
شان البلدية التي قدمت الكثير ولكن
كحقيقة نقول أن ما قدمته للبلدية



د. صالح العبدان

كلما دخلوا الإحساء فضلاً عن مكان
الإحساء التقسيم الذي يلتصقون
بوجود هذا المعلم الكبير.
لقد كنت أنصوّر أن الدراسة قد
قامت بها البلدية منذ عقود ولكن
الحقيقة تقول أن البلديات عادة ما
تدرس الأمور بعد أن تتشاور أزماتها
طويلة، ولا فجل القارة وتطويره
تطويراً سياحياً حقيقياً لا يحتاج
إلى كل هذا الانتظار الطويل
والإهمال الأول. خاصة أن المبادرة

الدكتور رئيس تحرير جريدة اليوم
السلام عليكم ورحمة الله
وبركاته

قرات الخبر الذي نشرتموه في
جريدتكم الجراء بالبعد رقم
(٩٧٤٣) الصادر بتاريخ يوم
الخميس ١٤٢٠ / ١١ / ١١ هـ تحت
عنوان (مراج جبل القارة بالإحساء
للاستثمار) وسعدت كثيراً لأن هذا
المعلم السياحي المهم أخيراً سيجد
الاهتمام المطلوب فيتحول إلى موقع
استثماري وعشيه قيمته التي
يستحقها.

ولكن بمجرد ما بدأت في قراءة
الخبر تحولت سعادتني إلى خيبة
أمل حيث أن الموضوع لم يخرج عن
كونه (دراسة تقوم بها بلدية
الإحساء) وأساس خيبة الأمل هو
ذلك الزمن الطويل الذي أهدر في
ترك جبل القارة مكاناً لتلفازوات
والسياحة غير المستغلة من قبل
المرتادين هذا كله رغم كثرة
السائحون الذين يتعمون بهذا المعلم

جريدة اليوم



جبل القارة مع رأس الجبل، صورة قديمة لم أعرف مصدرها



صورة قديمة لرأس جبل القارة، لم أعرف مصدرها



رأس جبل القارة من بعيد^(١)

(١) تصوير/ مصطفى عبدالعزيز الجزيري.

كهوف " جبل القارة "ملاذ" المتنزهين من "الحرارة"



وفود سياحية خلال زيارتهم جبل القارة في وقت سابق

الأحساء: عدنان الغزال ٢٠١٣-٠٤-٢١ :٠٥ ٢:AM- الوطن أون لاين

تمتاز كهوف جبل القارة «١٢ كيلومتر من مدينة الهفوف التابعة لمحافظة الأحساء» بميزة مناخية قلما توجد في كهوف وجبال في مختلف دول العالم، وهي أن حالة الطقس داخلها تخالف حالة الطقس خارج الجبل، لتسجل تلك الكهوف انخفاضاً ملحوظاً في درجات الحرارة خلال أيام الصيف، واعتدالاً في درجات الحرارة خلال فصل الشتاء، وهو ما يكسبها ميزة بلوغ درجات الحرارة داخل الكهوف في أيام الصيف ما بين ١٨-٢٢ درجة مئوية.

أطباء أمريكيون يتسلقون جبل القارة في الأحساء

جانب من زيارة الوفد الأمريكي "الرياض"

الأحساء - صالح المحيسن الرياض ٢٦ / ربيع الآخر / ١٤٣١هـ

اطّلع عددٌ من الأكاديميين والأطباء الأمريكيين على معالم الأحساء الطبيعية والأثرية، واستوقف تلك المعالم السياحية كلاً من الدكتور دونالدز ترمب رئيس مجلس إدارة مستشفى روزول بارك بفالو بنيويورك، والدكتورة كاندس جونسون نائبة رئيس مجلس إدارة مستشفى روزول بارك - بفالو بنيويورك.

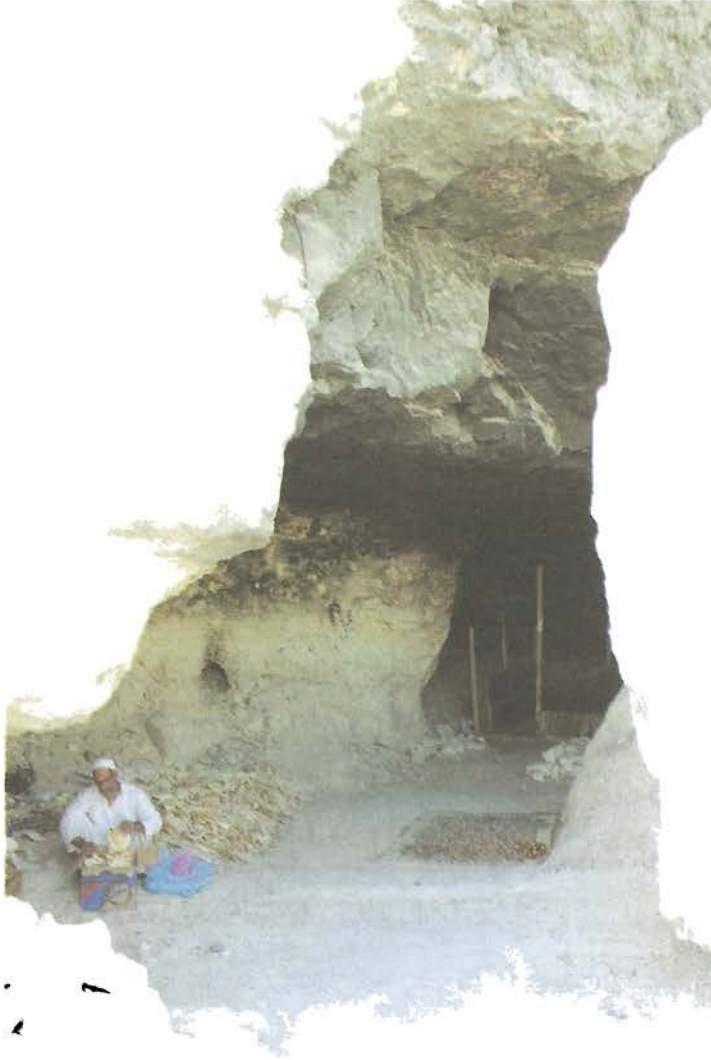

إحدى الفتحات في رأس جبل القارة وبالتحديد خلف مسجد الشيخ..

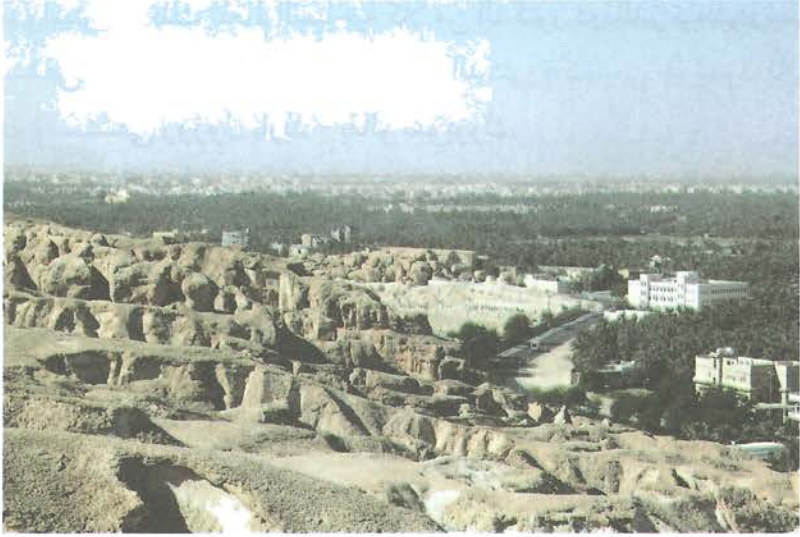

جبل القارة (الشبعان) صورة من أعلى الجبل ويلاحظ في الصورة الطريق المؤدي إلى بلدة الدالوة



صورة معبرة لجبل القارة توضح سلسلة الجبال الممتدة وأيضا نلاحظ الطريق المؤدي إلى قمة الجبل

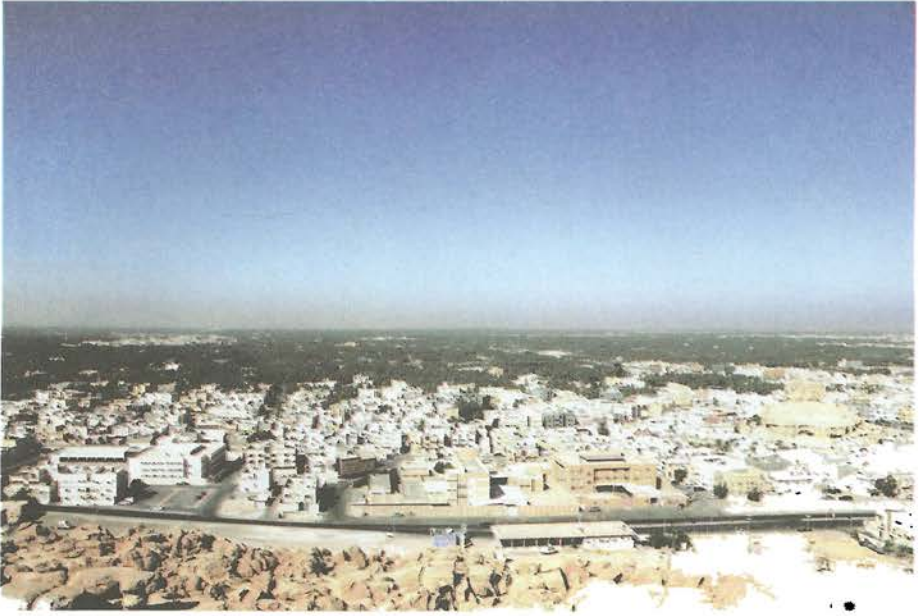

صورة لجبل رأس القارة وتلاحظون في الصورة، القوع (الكوارج سابقاً)..

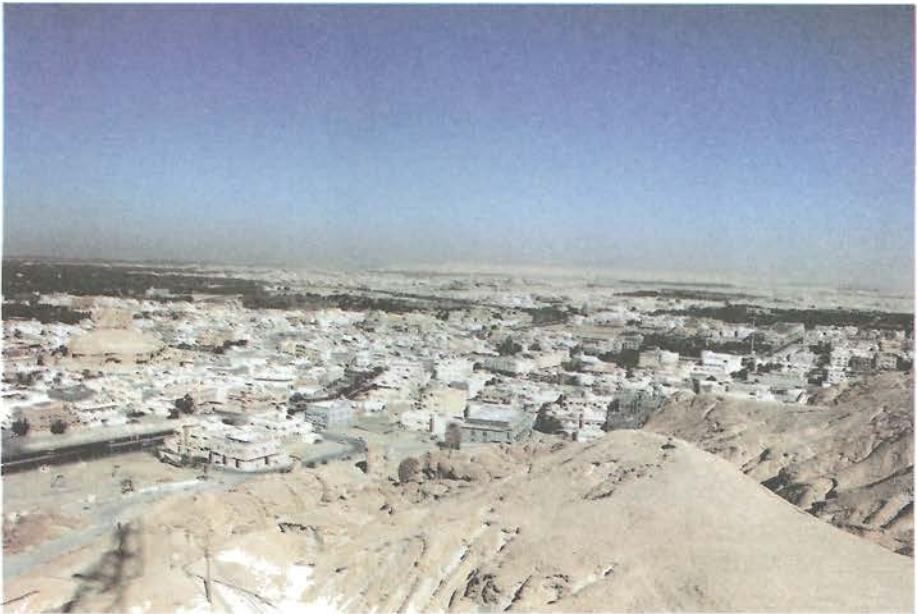

صورة أخرى تبين منظر الجبل.. ومدى التوسع العمراني



صورة من أعلى تبين امتداد هذا الجبل (الشبعان) ومدى صموده على مدى أجيال متعاقبة

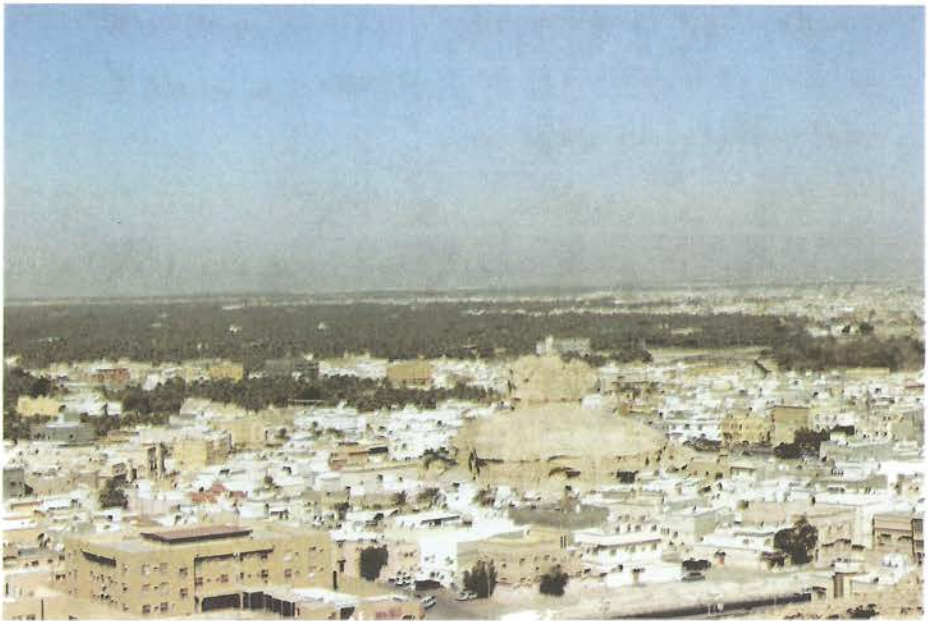

منظر آخر للجبل.



براحة غار العيد



فتحة مؤدية إلى براحة غار العيد



صورة معبرة لمداخل جبل القارة السياحي



صورة أخرى لمداخل جبل القارة السياحي



جبل رأس القارة من الداخل، ونلاحظ كيف تمّ حفر هذه الكهوف بكل إتقان



صورة أخرى داخل رأس الجبل.. والطريقة الإبداعية في حفره بشكل يدعو للدهشة

٢ - مصنع الفخار

يقع مصنع الفخار (الدّاعة) شرق قرية القارة، وهو أسفل سفح جبل القارة (الشبعان).

ويُعدّ مصنع الفخار من أقدم المصانع الموجودة حالياً في منطقة الأحساء، وهو يمثل معلماً سياحياً بارزاً له حضوره الفاعل في مختلف المعارض والسّاحة التراثية. ودعنا الآن نأخذ جولة في هذا المصنع، ونعرف مدى ما يمثله من تاريخ قديم جداً.

تاريخه:

في البداية نذكر أن المسؤولين عن المصنع هم (عائلة الغراش)، وهم مشهورون في الاستمرار في هذه المهنة من قديم الزمان.

ويخبرنا السيد حسين بن السيد طاهر الغراش بقوله: (إنّ المهنة ورثناها أباً عن جدّ، وقد تأسس هذا المصنع منذ ٣٠٠ سنة تقريباً وأجدادي هم الذين أسسوه وهو مصدر من مصادر الرزق، وهو في مكانه لم يتغيّر إلى الآن).

أيضاً يؤكّد لنا السيد علي بن السيد حسين الغراش بقوله: (ورثنا هذه المهنة أباً عن جدّ وهي قديمة جداً. والمصنع لا يزال بمكانه، كان يطلق عليه في السابق بـ (الدّاعة).

أما المرحوم علي الجزيري فيقول: (الداغة من مئات السنين عند الغرّاش).

ومعظم من التقينا معهم يؤكّدون قدم هذه المهنة، بل وبقاءها في مكانها.

يقول المرحوم حسين بن علي بن أحمد المحسن وهو أول من سكن منطقة (القوع) الكوارج سابقاً، يقول: (أول ما سكنت القوع والداغة موجودة).

ودعنا نعود إلى الوراء لنقارن هذه الأقوال ومدى صحتها في تاريخ هذا المصنع بعد أن تبيّن لنا بجلاء بلدة الكوارج وما لها من تاريخ قديم، وبعد أن تبيّن لنا المشقر وما يمثله من تاريخ قديم. وبعد أن وضحنا قدم هذه الأراضي بشكل كبير، نقول: إن مصنع الفخار بالقارة، الذي يعرف بـ (الداغة)، يعود إلى زمن قديم جداً يرجع إلى ما قبل الهجرة النبوية، وقد أحدّد هنا أنه وجد على زمن الحضارة الفارسية، وربما أقدم من ذلك، بحكم ما تمثله بلدة الكوارج من تاريخ قديم كما ذكرنا، وقدم هذا المصنع (الداغة) هو من قدم هذه البلدة (الكوارج).

يقول (فيدال)^(١): «وبملاحظة ارتفاع المنحدر المتشكل من تراكم الفلز الصخرية في مقدمة معامل الفخار فوق الصخر الصلد والأعداد الكبيرة من الكسر الفخارية وألوانها وأشكالها التي لم تعد تستخدم، يمكن القول أن من المؤكّد أن هذه الصناعة كانت نشطة في القارة منذ زمن بعيد جداً».

وقد لمس فيدال ذلك بنفسه واستشفّ قدم هذا المصنع وهذه الصناعة لأهميتها آنذاك، ولتعاقب الحضارات التي استوطنت هذه البلدة العريقة.

أيضاً مصنع الفخار (الداغة) لم يتغيّر مكانه، أي هو موجود تحت سفح جبل القارة (جبل الشبعان). وجبل الشبعان هو قسبة (هجر). ونحن احتملنا بل أثبتنا أن هذا المصنع يمثل جزءاً لا يتجزأ من مدينة هجر التاريخية الذي ذاع صيتها في السنوات الغابرة، وأصبحت موطناً للكثير من الحضارات ومرتاداً للكثير من القبائل المشهورة. فمكانه يمثل دليلاً جزئياً على قدمه، وأنه مرتبط بالفعل ارتباطاً وثيقاً بحضارة هجر.

(١) واحة الأحساء، ص ٨٨، ط الأولى ١٤١٠هـ.

يقول المؤرخ عبد الرحمن الملا: «امتازت صناعة الفخار في هجر بطراز فريد يتمثل في القلال والأواني التي تم العثور عليها في هذه البلاد، وتعود إلى عصور موغلة في القدم. وقد تميّزت بالأصالة والأناقة، ويرجع الأستاذ عبد الرحمن سامح السبب في ذلك: لغنى تربة هذه البلاد بالعناصر المناسبة لهذه الصناعة وكذلك للمحاولات المبكرة التي قام بها سكان هذه البلاد في ممارسة صناعة الفخار، حيث انتهت بهم تلك المحاولات إلى الإجادة والإتقان، ويتجلى ذلك في طرازها الفريد المتميز في تشكيلها وزخرفتها بحيث يستطيع الدارس لها أن يميزها عن غيرها من أوان صنعت في مواطن أخرى كبلاد الرافدين، وبلاد السند، ولا تزال هذه الصناعة معروفة في العصر الحاضر في عدد من قرى هذه البلاد كقرية القارة في واحة الأحساء وفي قرية (علي) بجزيرة البحرين»^(١).

وصناعة الفخار بحدّ ذاتها من الصناعات القديمة جداً التي لا يمكن اعتبارها مهنة حديثة بل تعود إلى آلاف السنين. وهي بالتأكيد متعلقة بحضارة (هجر التاريخية)، إذ هذا المصنع هو قديم بقدم (مدينة هجر التاريخية).

يقول الباحث في الآثار خالد أحمد الفريدة، تحت عنوان (العصر الحجري الحديث)، يقول: «وهو بداية نهاية فترة الأمطار الكثيفة المتصلة وقلّت فيه نباتات السفانا وقلّت فرصة حياة الحيوانات الضخمة والتي لجأت للغابات الاستوائية وقد وصل الإنسان فيه لمرحلة مهمة من التطور وهي التوصل لمعرفة مادة أخرى يمكن أن يستخدمها لأغراضه الحياتية، وهي مادة الفخار، فقد توصل الإنسان لصناعة الفخار التي تعدّ ميزة مهمّة لهذا العصر..»^(٢).

وقد تعود هذه الصناعة إلى الحضارة الجرّهائية بحكم ما لهذه المدينة من نشاط تجاري ضخم كما ذكرنا آنفاً في طيات هذا البحث.

إذاً، قول الرواة وأصحاب المصنع أنه يعود إلى ٣٠٠ سنة تقريباً أو أكثر، قول غير دقيق بل يعود إلى أكثر من ذلك كما ذكر البعض.. أنه يعود إلى مئات السنين، وهذا ما أرجّحه.

(١) تاريخ هجر، ج ١ ص ١٠٤ - ١٠٥ الطبعة الثانية.

(٢) جريدة اليوم، العدد (١٠٥٤١) الخميس ١٢/٢/١٤٢٣ هـ متابعة المحاضرة/ جعفر عمران.

متاعب المهنة:

يُخبرنا السيد حسين بن السيد طاهر الغراش بقوله: (عملت في هذه المهنة ٢٥ سنة تقريباً وهي متعبة جداً وتحتاج إلى وقت طويل بالنسبة لتعلمها.. لم يعمل بها أحد غير أسرة الغراش، وكان العمل في (الداغة) من الصباح إلى الليل.

أيضاً يخبرنا السيد علي بن حسين بن السيد هاشم الغراش بقوله: (اشتغلت في المصنع وعمري بين (١٤-١٥) سنة، أي عملت فيه حوالي (٤٥-٤٧) سنة، واقتصر عملي على القارة فقط. وكان نشاطي في السابق أكثر حيث أعمل في المصنع من الصباح حتى آذان المغرب. أما الوقت الحالي فأعمل من الصباح حتى الظهر)، وكان عمره وقت إجراء المقابلة معه عام ١٤١٧هـ (٦١) سنة.

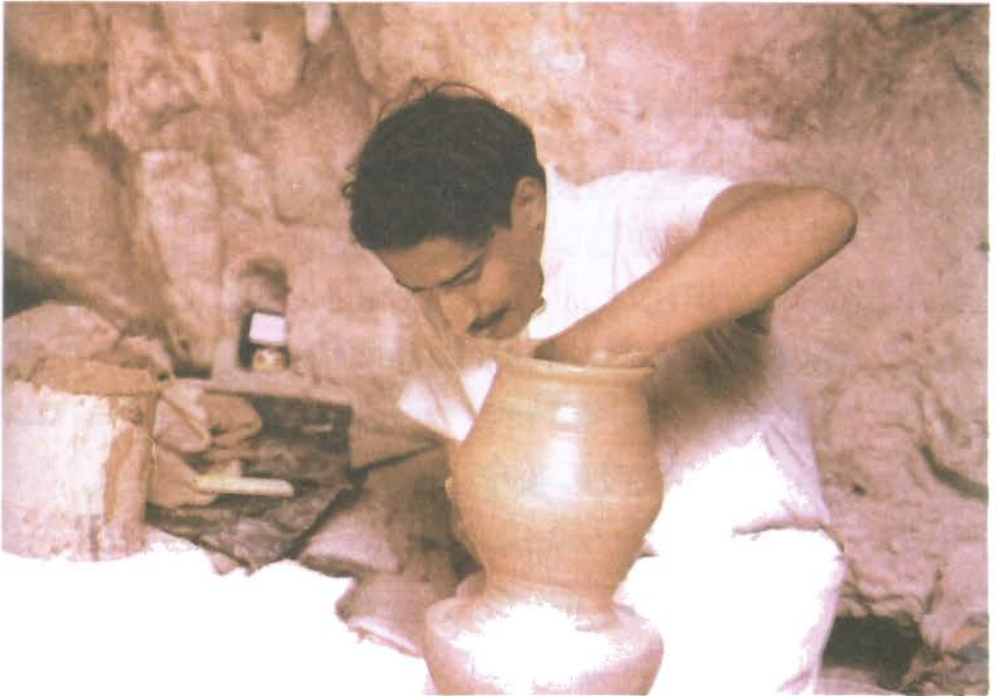

المرحوم/ السيد محمد (علي) الغراش، أبو مؤيد، انهالك في العمل وإتقان في الصنعة

طريقة العمل:

طريقة عمل الفخار، متعبة جداً لا يعرفها إلا من عمل بها سنين طويلة.

ويخبرنا السيد علي الغراش بقوله: (بالنسبة (للطين) وهي المادة المستعملة، نأخذها من محلات خاصة من الهفوف والمبرز والجشة والطرف، ونأتي بها على (حمير) إلى القارة، وتوجد بها طينة حمراء، وأخرى خضراء، وكنا في السابق نستعين بعمالٍ مخصوصين لجلب الطين من الخارج. أمّا في الوقت الحالي فلا يوجد (طين) لهذه الصناعة، بسبب التوسع العمراني، وبناء البيوت والمساكن، على هذه الأرض الموجودة.

وقد جلبت كمية كبيرة من الطين منذ ٧ سنوات، فإذا قدر لها الانتهاء، توقف العمل.

أمّا بالنسبة لتهيأت هذه الطينة وجعلها مناسبة بشكل كامل يقول السيد علي: نأخذ الطينة الخضراء إلى المصنع (الداغة) ونتركها لفترة زمنية معينة حتى تصبح يابسة، بعد ذلك نضعها في حوض (للتخمير) حيث (نخلط) الأبيض مع الأحمر، ونتركه لمدة يوم أو يومين أو ثلاثة أيام، بعد ذلك نظهره ونعرضه للهواء بعد جفافه، ونعجنه، ونضع عليه رملاً خاصاً أبيض، ونطويه من (٥٠ - ٦٠) طية، بعدها نضع عليه ورقة (بلاستيك - باغة))؛ لكي (لا يكون يابساً).



صورة أخرى للمرحوم السيد محمد الغراش مع مجموعة من زوّار المصنع

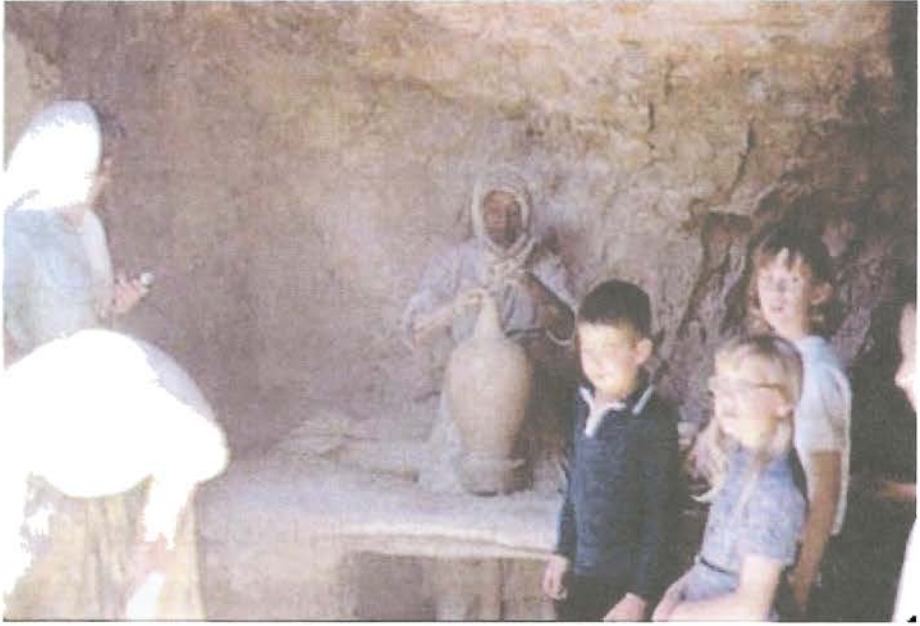

المرحوم السيد حسين الغراش وعمل دؤوب



مدخل مصنع الفخار (الداغة) بالقارة



السيد صالح بن السيد علي الغراش والحظة عمل دؤوب

أمّا في فصل الشتاء فبرودة الجو كفيلة بأن تحفظه جيّداً. أمّا في فصل الصيف، فهو يميل إلى الجفاف بشكل أكبر بسبب حرارة الجو، وإذا جفّ يصبح متعباً فنضطرّ إلى (صب- أي (دقق) قليل من الماء عليه.

وهذا الطين تظهر منه الأدوات، وأنواع الفخار التي نعملها منه، وبعد أن نعمل منها هذه الأدوات، نذهب إلى (التنور) وهو (الفرن) بعد أن يكون يابساً، ويأخذ هيأته بحيث نضع الأدوات بشكل جيّد في (الفرن) ونضع عليه غطاءً،

ونضع عليه بعد ذلك (طين) من أعلى، بعدها نشغل النار لمدة ساعة أو ساعتين، وهي عبارة عن تهيء، و (تسخين). بعدها نُزيد كمية النار المشتعلة ونلاحظ أن الأصناف الموجودة في (التنور) قد تحوّلت إلى اللون الأسود. بعد ذلك تتحول إلى اللون الأحمر، وعندما تكون ناضجة.. تتحول إلى اللون الأبيض، بحيث يستغرق هذا من (٤-٥) ساعات.

أما إذا كانت الكمية كبيرة من الأصناف، أي تبلغ حوالي من (٢٠٠-٣٠٠) صنف، فإن الوقت يزيد ويصبح من (٧-٨) ساعات.

وأحياناً لا يتبقى لنا إلا (٥-١٠) من الأصناف الموجودة فقط، وإلا معظمها ينكسر داخل (التنور).



صورة لمصنع الفخار بالقارة عن طريق الأقمار الصناعية مشار إليه بالسهم.. ونلاحظ ملاصقة المصنع لجبل القارة (الشبعان)

التقطت الصورة بتاريخ ٢٤/٧/٢٠١٣ م الموافق ١٦/٩/١٤٣٤ هـ^(١)

(١) مصدرها الموقع الشهير google earth بمساعدة الأخ: علي معتوق العيثان، أبو مختار.



صورة قديمة في (الداغة) ويلاحظ في الصورة المرحوم أبو مؤيد الغراش والسيد حسين طاهر الغراش



السيد حسين بن السيد طاهر الغراش .. لحظة تأمل في كهوف (الداغة)

والأصناف التي (تكسر) قبل أن تحرق، نستفيد منها، بحيث نعجنها مرة أخرى. أما الأصناف التي تكسر بعد الحرق، فلا يمكن لنا أن نستفيد منها. هذا بشكل مختصر طريقة عمل الفخاريات وأنواعها.

يقول وليم جولييز تحت عنوان (كهوف الفخار): (... فإن السلسلة (القمة) تؤدي إلى كهوف فخارية ضخمة مشهورة لعقود عديدة لـ ram الطين coms ويتوزع حولها تنور الخبز ومجموعة ضخمة من سعف النخيل وهذا ما يعطيها ملامح مميزة. وتستخدم سعف النخيل كوقود للتنور وكان يُدفع بها إلى الفرن من خلال شق ضيق يقع في الأسفل للتنور. ودرجة الحرارة تصل إلى (٦٠٠) درجة فهرنهايت، وهي كافية لإذابة الرصاص والقصدير ولكنها ليست كافية لصقل الفخار، فالأواني الفخارية توضع في حفرة ضخمة فوق الفرن وتغطى بالرمل وبعد ذلك تُخبز لمدة ٢٤ ساعة وبعد إخراجها تُخزن في شقوق وتصدعات متنوعة في منطقة الكهف، وفي الكهف الفخاري يوجد دواليب (عجلات) متعدّدة للخزف تعمل بالقدم وهناك أحواض للخلط، ويتم إحضار الطينة بواسطة شاحنات من المبرز وكانت تستخدم (عربات الحمير) في الماضي لهذا الغرض)

أيضاً يواصل وليم ليقول بعد ذلك: (والوَحْلَة (الطينية) الملونة تُداس بالقدم وتأخذ منها قطعة بواسطة اليد لكي تُوضع على الدولاب. ومرة قام المؤلف بوزن ست قطع منفصلة من الطينة كان قد عملها (صنعها) أحد الخزافين، ووجدهم متفاوتات وبأقل من أونصة. فإن آنية فخارية عادية ستطلب (سيلزمها) حوالي (٦) دقائق لكي تُنجز، وسيقوم الخزاف برمي حوالي من ٣٠-٤٠ آنية فخارية باليوم الواحد والمنتجات الجديدة (الحديثة) الأخيرة تشمل أواني زهور فخارية، منفضة، سكاثر، عيدان شموع»^(١).

والإقبال الذي يشهده المصنع في السابق مميّز، لشدة احتياج الناس إلى مثل هذه الأنواع، أما في وقتنا الحالي فيعتبر المصنع معلماً سياحياً يقصده الزوّار من كل مكان لرؤيته. والأدوات الموجودة، والأصناف من الفخار تتخذ للزينة في الغالب.

وقد شارك السيد علي الغراش في معارض كثيرة، داخل المملكة وخارجها، وأصبح

(١) الهفوف ومنطقة جبل القارة من واحة الأحساء، السعودية - مكتبة الربع الرأسي.

للمصنع شهرة واسعة جداً، ومقصداً بارزاً في المنطقة. ولا تزال إلى الآن أسرة الغراش المتخصصة في هذا العمل الشاق بالرغم من مرور سنوات طويلة، إلا أن المهنة استطاعت أن تفرض وجودها بتلك السواعد القوية والتي آلت على نفسها، أن تستمر هذه المهنة، ويتوارثوها الأبناء، كما فعلوا هم، وتصيح رمزاً ودليلاً من دلائل الاستيطان القديم لهذه المنطقة.

المصنع في الصحافة:

لقد حظي مصنع الفخار في القارة بمكانة كبيرة في الصحافة المحلية والعربية، وأصبح له بروز كبير جداً، أيضاً بحكم مشاركة المسؤولين عن المصنع من أسرة الغراش في المعارض المحلية والعربية والدولية، ويذكر لنا السيد صالح بن السيد علي الغراش أنه (سبق أن شارك بعدة أعمال زخرفية ومشريات مع والده في عدة معارض محلية ودولية في الرياض وجدة وأبها وبعض المحافظات وعلى المستوى الدولي شاركا في معارض راقية أقيمت في دولة الإمارات العربية المتحدة والمغرب وبريطانية وفرنسا وأمريكا وكندا)^(١).

أيضاً يقول السيد صالح بن السيد علي الغراش عن الطينة الحمراء وصعوبة الحصول عليها: (إن عملية التنقيب عنها بشكل عام عمل مرهق ويحتاج إلى متابعة مستمرة ومثابرة في البحث، حيث يتم التنقيب عن (الطينة) تحت ثلاثة إلى أربعة أمتار تحت سطح الأرض، وهذه في حد ذاته عمل متعب ويحتاج إلى جلد وصبر وإذا ما تم البحث عن التربة المناسبة يتم غربلتها بصورة دقيقة لضمان خلوها من الشوائب والأملاح التي تفسد صحتها حتى نضمن بها جودة العمل)^(٢).

ويقول في تحضير طينة الفخار: «... فهي تجلب من تحت الأرض على هيئة حجر وتتم إذابتها في الماء لفترة طويلة قد تتعدى الأسبوع أو ربما أكثر وبعد الإذابة يتم نشرها، تحت أشعة الشمس لفترة لا تتعدى الـ (٢٤) ساعة في الأيام العادية.

أما في الشتاء حيث المطر فتمتد مدة التجفيف حتى (٢٠) يوماً، وبعد التجفيف يتم خلط التربة الحمراء مع البيضاء وتضاف إليها أيضاً تربة ثالثة أقل حمرة حيث يتم خلط

(١) جريدة اليوم، العدد (١٠٣٠٤) الجمعة ١٢/٦/١٤٢٢ هـ.

(٢) المصدر السابق.

الجميع ويتم (هرسه) بالوطء عليه بالأقدام لأكثر من (٧٠) مرة في اليوم الأول و (٣٠) مرة في اليوم التالي، وعند الإنهاء من هذه المرحلة التي تعدّ ما قبل الأخيرة يضاف على الخلطة الماء لتكون العجينة جاهزة للعمل^(١).

وفي مجلة الشرق السعودية^(٢) تحت عنوان (فخاريات جبل قارة رحلة الأحساء مع الفخار (قديمة قدم التاريخ)).

أيضاً تحت عنوان وضع على الغلاف الخارجي للمجلة (في جبل القارة رجال يغوصون في الطين).

ومن ضمن ما كتب: (.. فهذا المصنع التقليدي للأواني الفخارية الذي توارثته أجيال عائلة (الغراش)^(٣) بكل أدواته البسيطة وطموحاته الكبيرة أدلّ تعبير على هذا التداخل الرائع بين الماضي والحاضر.

حيث يعود ارتباط الإنسان بالفخار إلى فجر التاريخ، فالأواني الفخارية هي أدوات هذا الإنسان لطهو طعامه واختراجه وسلاحه).

أيضاً يقول: (وفي هذا المكان المتواضع يقف الفخاري حسن علي الغراش فوق قطعة من الطين ضاغطاً عليها بكل قوته في محاولة منه لتليينها استعداداً لتشكيلها على هيئة أواني وأدوات متنوعة، وحينما سألته حول علاقته بهذه الصناعة ومدى تطورها، قال: نحن نشتغل بصناعة الفخار أباً عن جدّ منذ زمن بعيد وقد نشأت عليها وورثت سرّها عن أبي. صناعة الفخار في هذه الورشة المتواضعة لا تختلف كثيراً عن صناعته في الأزمان السابقة، ربما كان الصانع في السابق يستخدم عجلة يديرها بيده أو برجله مثبت فوقها قرص عليه قالب محدّد لتشكيل الطين بعد إدارة القرص بيده أو يحركه بقدميه. وهكذا نعمل ولكن بشرط أن يظلّ الطين ليّناً كالمطاط، حتى يسهل تشكيله وتحويره فتراه أحياناً منتفخ الشكل أو مستديراً أو ينساب في تدريجية فنية رائعة).

(١) المصدر السابق.

(٢) العدد (٥٦٦) السنة الحادية عشرة، السبت ١٤ / ٥ / ١٤١١ هـ - ١٩٩٠ م.

(٣) مكتوب في الفراش، بالفاء.. والصحيح بالغين كما ذكرنا.

الأسبوع **اليوم** ١٢/٦/٢٠٠٤ العدد (١٠٣٠٤)

الفراش يتوارثون صناعة الفخار

جيل بعد جيل

كتبه اليوم

تبنا الهواية مجرد هواية .. لكنها ربما تتحاذق
 ماكتها لتتدرج بوصفيتها المبررة لتصبح مهنة
 يفتاد منها الهواي .. هكذا تبدو الحياة .. فهذه
 من أختراق ريشاشيا لدية ما والأكثر التفتيل
 وبذلك الشط والرسم .. وهناك إلى جانبهم الكثير
 والكثير من الصناعات .. وهؤلاء الحرفيون لم
 يخلوا من احترامهم شوهتهم وصيانتها
 ورضافتها حتى باتت تلك الهواية تزد لهم بكل
 سناء هذا الجيل .. وهنا بالتدريج حيث راق
 لنا المكان وجدنا من هو أشد احتراماً وطقاً
 تحرفته أو مهنته إن شئت .. وجدنا الشاب
 صالح لؤل الفخاري - الشهرير - السيد علي
 الفراش في مكان إقامته وسط الجبل - جبل القفرة -
 حيث ولد صالح وفي هذه معلقة من فخار - كان ضيقنا
 لم يبرح والده منذ نعومة أظفاره حتى بات والده يترك
 إليه معظم الأشغال الصعبة التي تحتاج إلى أعمال تفيد
 المهنات القديمة الخفية .. وكان صالح محل ثقة والده
 .. بعد ..

عالم عمل مزدهر ويحتاج إلى متبعة مستمرة ومطابقة
 في البحث حيث يتم التفتيل عن (الطين) تحت ثلاثة
 إلى أربعة أمتار تحت سطح الأرض .. وهذا في حد ذاته
 عمل صعب ويحتاج إلى حذو وضبط وإذا ما تم البحث
 عن التربة المناسبة يتم غربتها بصورة دقيقة لضمان
 خلوها من الشوائب والأشخاخ التي تكسب صفتها حتى

اليوم الأول و (٣٠) في اليوم التالي .. وعند
 الانتهاء من هذه المرحلة التي تعد ما قبل
 الأشيرة يضاف عسر الخلطة الماء لتكون
 العجينة جاهزة للعمل
صنع الفخار يحتاج إلى حسن فنان
 ويشير صالح إلى أن مهنة صنع الفخار
 أيضاً ليست بتلك الترتيبة المعقدة .. ولكنها
 تحتاج إلى حسن فني راق يتلمس الجوانب
 الفنية أثناء إخراج العمل .. فالجميع هنا
 أي في معرضه العام في رفعة منزلهم
 بشاهعني - والكلام للضيف - حيث أقوم
 بعمل الجرار وغيرها من المشروبات بطريقة
 تقليدية مهيئة لالتقاء في زمن إنجازها
 الملائق الخشن .. ولكن ليس معنى هذا أن الأعمال
 تنجز في ذات الوقت .. فهناك أعمال تستغرق في
 تصنيعها أياماً حسب حجمها ودرجة الأختراجات التي
 تزويها .. ولكن بصورة عامة باتي للعمل في إطار
 حرفي محض غير متأثر بعوامل التكنولوجيا الحديثة
 وسماقتها التلافية

جريدة اليوم، الجمعة ١٢/٦/٢٠٠٤ العدد (١٠٣٠٤).

الأسبوع **اليوم** Wednesday 2 August 2000 - **صيف الشرفية** ١١

الأربعاء ٢ أغسطس الأولي ٢٠٠٠
 الاثنين (١١) ٢٠٠٠

الفخارية المتنوعة

الفراش: ورثنا المهنة منذ ٦٠٠ عام

طورنا العديد من الأشكال الفخارية التقليدية

أحد المعالم السياحية البارزة

الهيئة
 - لم الشعر والمثل لقد تعودت عليها وتألقت
 معها ولا يمكنني الاستغناء عنها.
 - ألم تفكر في تدريب شباب اليوم على هذه
 المهنة؟
 - السيد الحرفيون: جربتها كثيراً ولكن

■ من أين لك الحصول على الطين الذي تصنع
 منه إخباراتك بالمصدر؟
 - يتم الحصول عليه من عين الحارة بالمبرز
 وعند فطخ الفخار كان قبل ٤٠ سنة حيث كنا
 نلقله بالقراري (والعمارة) والأبن والسيارات.
 ■ كيف يتم عملية صنع الفخاريات بالمصدر؟
 -

جدير بأن يزاد وخاصة أنه مجهود فرد السيد
 الفراش
 - هل قد فؤاد حذرة (جدة) اسم التوالع أن
 الصانع بهذا الجمال والروعة فهو تراشي وحنانة
 مناسب جداً ما بين الجبل والشليل ولتتمنى المزيد

أبيه ولا أنزعه فهو مصدر رزقي وهو حياصي
 وهانسواج بقصودته وبطني
 ■ ما أهم المعارض التي شاركت فيها داخل
 وخارج المملكة؟
 - أول معرض شاركت فيه معرض المعلقة بين
 الأميرة والدة الملكة الأمه ١٩٨٠

جريدة اليوم، الأربعاء ٢/٥/٢٠٠١ هـ - ٢ أغسطس (آب) ٢٠٠٠ م.

اليوم Wednesday 2 August, 2000 صحيفة الشارقة 10
العدد ٢٠٠٠٠ (١٠ أغسطس ٢٠٠٠م)

مصنع الفخار بالاحساء...

يضم أجمل المنحوتات يزوره سياح من كل بلاد العالم أكثر زوارنا من أمريكا وبريطانيا ومصر

زرته (صالح النكرالله) في واحدة من أكبر الفخارات في العالم وأجملها تسمى الاحساء يتربع جبل الفخارة الجديع الكويزين بارتفاعه المزملة وقد صفت حوله الخليل السامقة للزركنة بمنافقه الرطب المنخب

والكويت والامارات والبحرين الى مصر وبريطانيا وامريكا كانوا اثنين يقصونه. اليوم توالتت بالمنصنع وتنتقلت ما بين اركان وزواياه التراثية والتقت بصاحبه الذي يذل جهدا لا يستهان به في سبيل ايجاده واجريته معه هذا الحواد السسطر.

فيها منذ ان كان عمري ١٠ سنوات...
من يوجد اقبال من الزرار على المنصنع
الغراش: اجمل اقبال متزايد من الزوايا للمنصنع ويظهره من الامارات فقد زار المنصنع اخوة من الدمام والخبر والرياض والباحة ومن قطر والبحرين والكويت والامارات ومن مصعب

...كعس عكدي سواها فقم اشتغل في الزراعة ولا البتاية والنجارة فقط هذه مهنتي منذ ان كان عمري ١٠ سنوات الى الآن ولم اعمل غيرها منذ ان وضعت يدي فيها وهي ولله الحمد تكفيني ولا غني لي عنها.
من يوجد اقبال على شراء الاخباريات التي

جريدة اليوم، الأربعاء ٢ / ٥ / ١٤٢١ هـ - ٢ اغسطس (آب) ٢٠٠٠ م.



مجلة الشرق السعودية، السبت ١٤ / ٥ / ١٤١١ هـ العدد (٥٦٦).

توارث التتارات

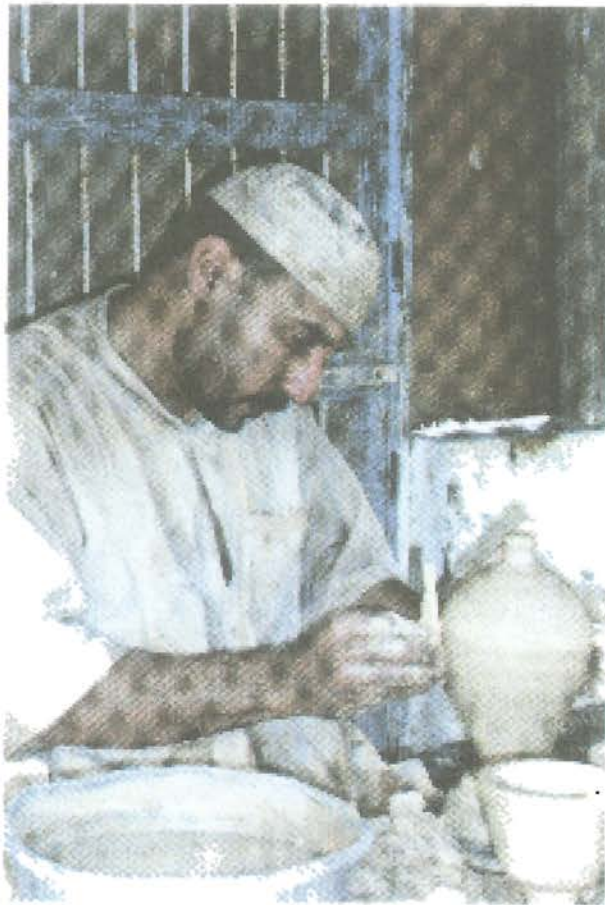

٥٥ اليوم /
خاص

منك
مستعد
يتوارثها
الأمم، عن
الأصل
والإعداد
وهي تحب
الجمالية
والصنعية
المستعدة من
البيوتات
مستعدة لا
يطرا عليها
عندما ولا
تعدى عنها
تلك من
تلك
مستعدة
مستعدة
مستعدة

ومن هذه

التي أنتجها الفخار، حيث اشتهرت صناعة الفخار في حائل القديمة وبرزت في
صناعة المصابيح، والقدية وغيرها من الزينة، مستفيدة الآباء، الحرفيين،
تجوز، والحرفيين المشهورين الذين برعوا فيها بمرور الزمن، وقد قاموا بحفظه
وعشقها، مشاركون في هذه الممارسات المحلية والحسنة والتراثية، وذلك
تلك التي تحب في مساندة التراث القديم، وكتساب الحرفيين الذين يفتخرون على
الحرفيين شيئا من حسن الحرف الذي لا يفقد الموروث، بحبه القيمة المضافة
(طالع اليوم الأسبوعي من ١٢



ولخترانه وسلاحه أيضا في صراعه مع قوى الطين الأخرى. لذلك ليس من المستغرب أن يبدأ علماء الآثار وتاريخ الفنون اهتماما خاصا بدراسة المصنوعات الفخارية التي يتم العثور عليها في مكان ما في أي منطقة من العالم.. لأنها تعكس بعض صور التطور الذي يسير مع تقدم الإنسان في مدارج الرقي والحضارة.

تشكيل وتدوير

وفي هذا المكان المتواضع يقف الفخاري حسن علي الفرائض فوق قطعة من الطين ضاغطة عليها بكل قوته في محاولة منه لتثبيتها استعدادا لتشكيلها على هيئة أواني وأدوات متنوعة.

وحيثما سألته حول علامته بهذه الصناعة ومدى تطورها قال: نحن نشغل بصناعة الفخار أبا عن جد منذ زمن بعيد وقد نشأت عليها وورثت سرها عن أبي..

صناعة الفخار في هذه الورشة المتواضعة لا تختلف كثيرا عن صناعته في الأزمان السابقة ربما كان الصانع في السابق يستخدم عجلة يدورها بيده أو يبرجله مثبتت فوقها قرص عليه قالب محدد لتشكيل

٥١ يعود الاهتمام بجبل قارة بالأحساء.. ليس لأنه عجيب من عجائب الدنيا.. لهوائه البارد صيفا وتياراته الدافئة شتاء.. وإنما لكونه أيضا شاهدا على تطور سكان هذه المنطقة بما يفتخره من تكريات تراثية عريقة. وبما يبديه من نشاط تام في تعامله مع الحاضر، وهو الأمر الذي يبدو واضحا في أحد أركانها حيث يتم مزج الماضي بالحاضر أو بصورة أوضح يتم احتضان الحاضر للماضي في أروع صور تطور الإنسان وتقدمه.

فهذا المصنع التقليدي للأواني الفخارية الذي توارثته أجيال عائلة «الفرائض» بكل أدواته البسيطة وطموحاته الكبيرة دلل تعبير على هذا التداخل الرائع بين الماضي والحاضر.

حيث يعود ارتباط الإنسان بالفخار إلى فجر التاريخ.. فالأواني الفخارية هي أدوات هذا الإنسان لتهيؤ طعامه



فخاريات.. جبل قارة

رحلة الأحساء مع الفخار.. قديمة قدم التاريخ

الكلمات الخاصة بالفخار وأنواعه:

- ١- الخشف: قطعة من (المصاخن) تستخدم لعدة أغراض، منها: تنظيف الجسم أثناء السباحة.
- ٢- الجحلة:
- ٣- المصخنة: التي يوضع بها الماء.
- ٤- الراس.
- ٥- النار جيلة.
- ٦- الكيسان.
- ٧- التنور.
- ٨- الكروز: وهو مثل البريق يستخدم للطهارة.
- ٩- المبخر.
- ١٠- الكوس.
- ١١- الزير: للماء.
- ١٢- الحب: بكسر الحاء، وسكون الباء، حيث يوضع به الماء ليكون بارداً.
- ١٣- الشربة.
- ١٤- الغضارة.
- ١٥- الصحن.
- ١٦- المزراب.
- ١٧- القصاص: وهو (للدبش) وهي البهائم..
- ١٨- القص: وهو مثل الإناء للبهائم ويوضع فيه الماء.
- ١٩- الخرص: للماء والتمر والعيش. وهو الذي (يدوسون) فيه التمر.
- ٢٠- الوجاغ: للقهوة والشاي.
- ٢١- القدو: وهو مثل (المعسل) في الوقت الحالي.
- ٢٢- البرقوق: للنخيل والماء.

- ٢٣- جحلة اللبن.
 ٢٤- الجرة: ذوالثلاث (عراوي للماء).
 ٢٥- جحلة السقيف: يضعون فيها التمر.
 ٢٦- الجابية: للدبس.
 ٢٧- الخابية: للطحين والحب.
 ٢٨- شرخ: دولاب.. الذي يشتغل عليه الفخار.
 ٢٩- القص: لدقاق الحب.
 ٣٠- الصلحي: بدون عروة.
 ٣١- البغلة: للماء.
 ٣٢- المدعكة: لتنظيف الجسم.
 ٣٣- المحرقة: هي التنور الذي توضع فيه الأصناف.



جانب من الداغة



المكان الذي يوضع فيه الفخار لحرقه ويسمى ويعرف بـ(المحرقة)



صورة أخرى لما يسمى (بالمحرقة)^(١)

(١) تصوير: عبدالله حسن بن ملا عبد الحسين العيثان



صورة أخرى من داخل مصنع الفخار^(١)



الداغة من الداخل^(٢)

(٢-١) تصوير: عبدالله حسن بن ملا عبد الحسين العيثان.



جانب آخر.. داخل الداغة^(١)



السيد علي الغراش، لحظة إبداع... تصوير/ بكر العبد المحسن

(١) تصوير: عبدالله حسن بن ملا عبد الحسين العيثان»



أعمال متقنة.. داخل مصنع الفخار^(١)



المرحوم/ السيد حسن الغراش.. إبداع وإتقان^(٢)

(١) تصوير: عبدالله حسن بن ملا عبد الحسين العيثان»

(٢) أخذت هذه الصورة من الإنترنت، ولم أعرف مصوّرها.



المرحوم السيد حسن الغراش^(١)



المدخل الرئيسي لمصنع الفخار^(٢)

(١) أخذت هذه الصورة من النت ولم أعرف مصدرها.

(٢) تصوير: عبدالله حسن بن ملا عبد الحسين العيثان»



مصنوعات فخارية.. داخل المصنع^(١)



السيد علي الغراش مع الامير سلمان بن عبد العزيز

(١) تصوير: عبدالله حسن بن ملا عبد الحسين العيثان.



السيد علي الغراش مع الامير سلمان في احدى معارض المملكة الخارجية يبدو انها في فرنسا



السيد علي الغراش مع الرئيس الفرنسي



المرحوم السيد حسين الغراش ومرحلة حرق الفخار اهداء له عام ١٣٨٨

IN FOND MEMORY OF OUR FIRST MEETING IN HOFUF
IN MARCH 1969 - DHU AL HAJJAH 1388H
YOUR FRIEND
JORGEN LONGEM
NORCONSULT
IN APRIL 2002 - SAFAR 1423H

على تكمري بجماعنا الأول في الهفوف

في مارس ١٩٦٩م - ذو الحجة ١٣٨٨هـ

صديق

جورجن لونجيم

نوركونست

في أبريل ٢٠٠٢م - صفر ١٤٢٣هـ



اهداء الى المرحوم السيد حسين الغراش ١٣٨٨



السيد صالح بن السيد علي الغراش وساعات جميلة تمثل الفن والتراث الأصيل^(١)



الأمير متعب بن عبدالله خلال زيارته بيت الشرقية

زيارة الأمير متعب بن عبدالله بن عبدالعزيز لبيت الشرقية، ونلاحظ أحد أبناء السيد علي الغراش وهو يعمل بجد ونشاط

(١) تصوير الدكتور مرعي الشخص.

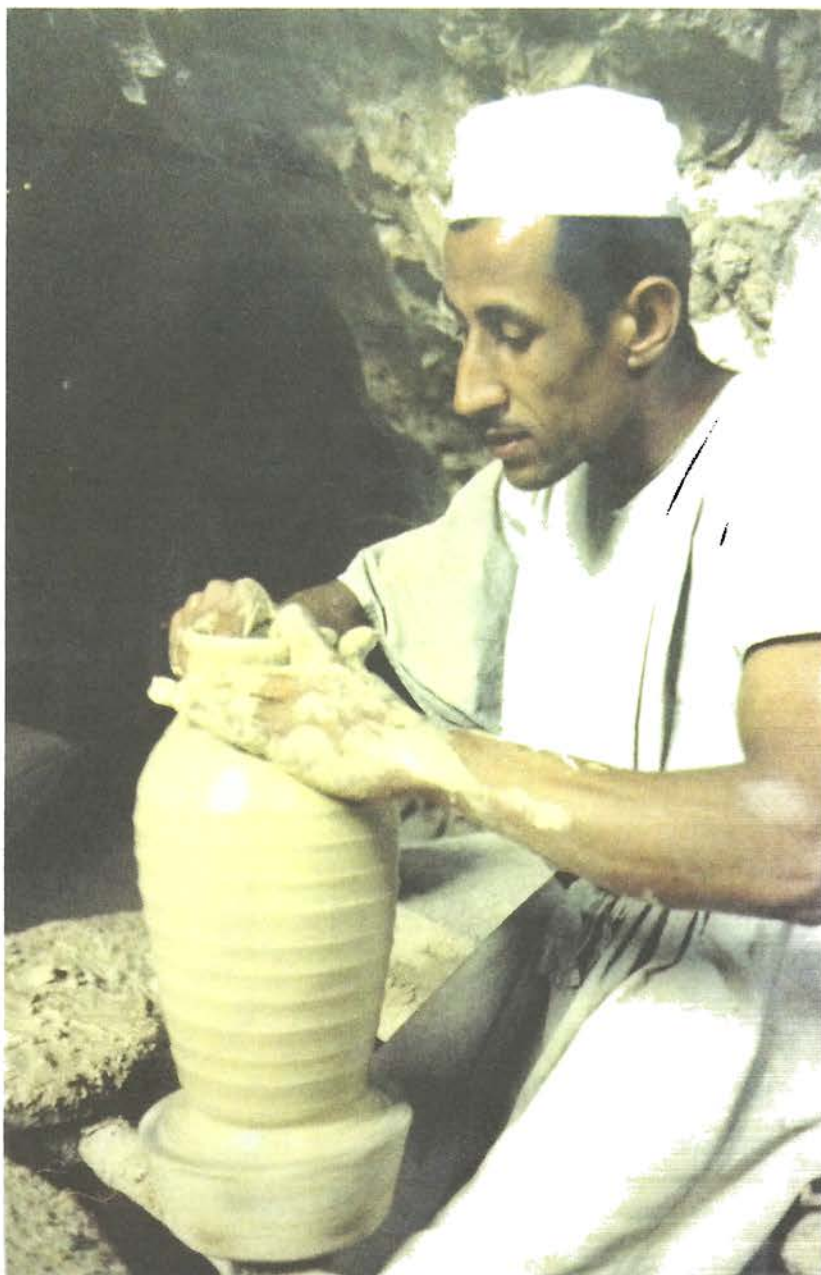

السيد علي الغراش وصورة قديمة تحكي الواقع

الفصل الثامن

النشاط الاقتصادي

الزراعة

تمثل الزراعة منعطفًا هامًا في اقتصاد القارة بشكل عام في السابق؛ لأنّ العامل الرئيس والمهم في دلائل الاستيطان المبكر لهذه المنطقة هو (شجرة النخيل) التي أصبحت ذات أهمية كبرى لدى الناس ومدى الاهتمام بها وبغيرها من المحاصيل الزراعية.

ولأنّ الزراعة هي العامل الأول في الاقتصاد في السابق، كان لها دور بارز لدى الأهالي في إعطاء هذا العامل أهمية قصوى؛ لأنه المصدر الأول في جلب الرزق، وثانياً لأهمية هذا العامل.

والزراعة في بلدة القارة لا تختلف عن بقية القرى من حيث الأهمية ومن حيث الطريقة المتبعة، وخصوصاً أن أرض بلدة القارة تتمتع بخصوبة كبيرة، وهي صفة تغلب على منطقة الأحساء بشكل عام لكثرة الآبار والمياه الجوفية، وتمتعها بصفات جعلتها أرض خصبة ومهيأة لزراعة جميع المحصولات الزراعية، والخضراوات والفواكه وجميع ما يمتّ بالمحاصيل الزراعية بصلة، مثل: الرمان، الترنج، الليمون، التين، الخوخ، القرع، البابر، الباميا، الباذنجان، العنب، الرطب، الجح، الطماط، الفجل، البقل... وغيرها من المحاصيل الزراعية، ويبقى التمر والرطب صاحب المذاق الخاص وخصوصاً (تمر المشقر) كما عرفنا وتحدثنا في السابق عن مكانته وأهميته ومذاقه الخاص، وأن له مكانة في نفوس العرب، لما له من أهمية قصوى في التاريخ.

والزراعة في السابق تأخذ طابعاً مميّزاً، فأصحاب البساتين يولون اهتماماً كبيراً

بزراعة مزارعهم فتصبح البلدة في حركة دائبة، فالكلّ يعمل من الصباح إلى وقت العصر. ونلاحظ أن الأب يجلب ابنه صاحب العشر سنوات أو أقلّ في بعض الأحيان لمساعدته في العمل بل يصل الأمر أحياناً من بعض الآباء أن يخرجوا أبناءهم من المدرسة، من أجل أن يعملوا معهم في البستان.

فهذا الاهتمام بالمحاصيل الزراعية، نلاحظه في السابق بشكل كبير بسبب أهمية الزراعة في نفوس الآباء.

وتمرّ الزراعة بمراحل يعرفها المزارعون معرفة تامة، ابتداءً بتلقيح النخلة بـ (بالنبات أو التثبيت) بحيث يعمل مرّة واحدة في السنة في موسم خاصّ.

بعد ذلك (الصرام) وهو ترك ثمار النخلة حتى يتسنى له النضج ليصبح (تمراً) ثم أخذه للبيع أو التخزين.

ولا يمكن للمزارع أن ينسى السقي بـ (الهوز) وهي طريقة متبعة وجميلة تستخدم للري، تسهل على المزارع عناء السقي بوسائل أخرى.

وللأهالي طرق في الزراعة يستخدموها كأداة لحفظ محاصيلهم ونموها واستمرارها في نفس الوقت، يقول فيدال: (توجد ظاهرتان ذات علاقة بالأساليب الزراعية المستخدمة في منطقة القارة الأولى وجود عدد من الغرارييف التي يديرها رجل واحد، والثانية استخدام جماجم البقر والإبل كحماية سحرية للنباتين والمحاصيل توضع هذه الجماجم، إمّا بتعليقها في نخلة أو تثبيتها على عود ينصب في وسط البستان. لم تُر هذه الأساليب مستخدمة في أية أجزاء أخرى من واحة الأحساء، وأحياناً يستخدم الأسلوب نفسه، ولكن بعظم واحد فقط..»^(١).

وقبل أن نخوض فيما يتعلّق بالزراعة، وطرقها وكيفيةها لا بُدّ لنا أن نعرف بعض المصطلحات المتعلقة بها للأهمية، ولمعرفة المزيد عن هذا الجانب المهم في حياة الناس.

المصطلحات، هي:

١- مناخي: بتشديد الجيم، هو فاضل.. فاضل النخل من الماء ويسقي النخل الآخر.

(١) واحة الأحساء، ص ٨٦ الطبعة الأولى ١٤١٠هـ.

- ٢- شريعة: وهي على هيئة سطح سهل النزول إليه حيث يستطيع الإنسان أن يستخدمه للغسيل، أيضاً يستفيد منه الحمير لشرب الماء.
- ٣- الردّ: بتشديد الراء، أو رد، معناه وسيلة لسقاية الشعوب الرفيعة بحيث توضع نخلة على نخلة.
- ٤- فوهة: هي التي تجري من النهر الكبير ٢٤ ساعة، وهي مثل الأنهر، ومعناها: فتحة.
- ٥- طوايح: أي فضلات النخيل.
- ٦- ثبر: وهو مثل النهر واسع، تستخدمه النساء للشرب وللغسيل، وأيضاً تستخدمه الحمير.
- ٧- نهر: هو النهر المعروف، وفيه فوهة، أي فتحة.
- ٨- السدّ: معناه: وسيلة لتسكير الماء بحيث كانوا يضعون في السابق جزءاً من (جدع النخلة) لإغلاقه، الآن يضعوا ألواح خشب.
- ٩- جصّة: بتشديد الصاد، هي التي تمسك الماء أو تجعله يجري، وهي مكونة من بنيان وتعمل لها ألواح من النخيل.
- ١٠- الضراب: وهو تنظيف الرسمة من الأوساخ وتنظيف جوانبها من الحشائش لتسهيل عميلة جريان الماء.
- ١١- الرسمة: هي فرع للصراف، حيث إنّها تلتقط الملوحة، وهي صروف فرعية وضيقة، وتستخدم أيضاً في تحديد الأملاك حيث تفصل فيما بينهم.
- ١٢- ساقية: وهي التي تجمع الفوهة، حيث كلّ فوهة لها ساقية، والساقية نفس النخيل، والساقية هي في طرف الفوهة ويمشي فيها الماء، حسب النخل وحسب حجم الفوهة.
- ١٣- الحيال: هي الفواضل من النخيل.
- ١٤- الفواضل.

نظام الري:

طريقة الري في السابق لها مكانتها في النفس، ونحن لا زلنا نذكر طريقة جلب المياه بـ (الهوز) من (القوالب) وهي القنوات التي عملت مؤخراً عام ١٣٨٤ هـ إلى قنوات إسمنتية، حيث أطاحوا بالنخيل واستطاعوا عمل هذه القنوات لتسهيل عملية السقاية، والاستفادة من المياه في مجالات شتى.

ونأتي الآن وبشكل مفصل، وبجلاء لنوضح أسماء هذه الأنهر القديمة الموجودة في القارة، التي كانت عاملاً مساعداً كبيراً في استمرار الزراعة بشكل واضح.



الصرف الصحي بين القارة وبلدة الجبيل قبل أن يردم

أولاً: نهر سليسل:

ويُعدّ من أهمّ المصادر الكبيرة للماء، وهو مكشوف، ويعده فيدال في كتابه واحة الأحساء ص ١٦١: (من أعظم قنوات الري أهمية في واحة الأحساء). ومصدره من الحدود والحقل وفواضلها، وهو مصدر أهل البلد الأساسي في شرب الماء، ونأتي الآن إلى تفرعاته ونقول:

نذكر في البداية ما يتعلق بالفوهة، التي تخرج من نهر سلسيل وتسقي نخيل القارة:

١- فوهة لبيض: بتشديد الياء، وهي أول فوهة تخرج من سلسيل وتسقي النخيل إلى طرف قرية الجبيل.

٢- فوهة العفراوية: تذهب إلى طرف الجبيل والقارة.

٣- فوهة السهومة: تذهب إلى طرف الجبيل والقارة، حيث تسقي نخلاً واحداً في القارة فقط.

٤- فوهة الرواضين: تذهب إلى شمال القارة.

٥- فوهة البوارد: تذهب إلى شمال القارة.

٦- فوهة الوسادة: تذهب إلى شمال القارة.

٧- فوهة البطيحه: تذهب إلى شمال القارة، وتسقي ٢٤ نخلاً.

٨- فوهة أم الخدج: تذهب إلى شمال القارة.

٩- فوهة العبدلية: تذهب إلى شمال القارة.

١٠- فوهة الشطيب: تذهب إلى شمال القارة.

١١- فوهة أم الحراسين: تذهب إلى جنوب القارة.

١٢- فوهة السهومة: سهومتان واحدة أعلى، والثانية أسفل، وهي تذهب إلى طرف القارة في جهة الشمال.

١٣- فوهة المزيرع: تسقي شمال القارة.

١٤- فوهة المزيرع الثانية: تسقي شمال القارة.

١٥- فوهة البدوع: تذهب إلى شمال القارة.

١٦- فوهة حدارة: تذهب إلى شمال القارة.

١٧- فوهة القميلات: تذهب إلى جنوب القارة، وهي أكبر فوهة وتسقي ٣٠٠٠ مغرس.

- ١٨- فوهة أبو أفيطة: تذهب إلى شمال القارة.
- ١٩- فوهة امسلمية: تذهب إلى جنوب القارة.
- ٢٠- فوهة المويجدية: وهي في طرف القارة في جهة الشمال، أصبحت الآن بيوت.
- ٢١- فوهة الطرف: جنوب القارة.
- ٢٢- فوهة المعقل: جنوب القارة.
- ٢٣- فوهة الغتلة: تسقي شمال القارة.
- ٢٤- فوهة أم السنيجي: تسقي شمال طرف القارة.
- ٢٥- فوهة الضاحية: تسقي شمال القارة.
- ٢٦- فوهة النحيوية: وهي في شمال القارة، يوجد بها منزل واحد.
- ٢٧- فوهة المحاجير: جنوب القارة.
- ٢٨- فوهة أم الحمام: جنوب القارة.
- ٢٩- فوهة الميدان: شمال القارة.
- ٣٠- فوهة الشورى: جنوب القارة.
- ٣١- فوهة الصريبات: في جنوب القارة، أصبحت الآن منازل.
- ٣٢- فوهة الدريعات: شمال القارة، أصبحت الآن منازل.
- ٣٣- فوهة صبخة نجمة: شرق القارة، أصبحت الآن منازل.
- ٣٤- فوهة الظهيرات: شمال القارة، أصبحت الآن منازل.
- ٣٥- فوهة البريكات: شمال القارة، أصبحت منازل.
- ٣٦- فوهة الموزيني: شمال القارة:
- ٣٧- فوهة الدروبيج: شمال القارة.
- ٣٨- فوهة الظهير: شمال القارة، أصبحت الآن منازل.

أما الأفواه التي تذهب إلى خارج القارة، فهي:

- ١- فوهة صرم: تذهب إلى طرف الجبيل.
 - ٢- فوهة أم العوم: تذهب إلى طرف الجبيل.
 - ٣- فوهة الدفن: تذهب إلى طرف الجبيل.
 - ٤- فوهة حجة: تذهب إلى طرف الجبيل.
 - ٥- فوهة الصايغية: تذهب إلى طرف الجبيل.
- عرض الفوهة: من ٧٥ سنتم إلى متر ونصف تقريباً.
وطولها من نفس النهر تقريباً ٢, ٥٠ م.
كل الفوهات تسقي نخيل القارة (ماء حرّ نظيف من سليس).
أيضاً يتفرع من سليس الآتي:

- ١- رد بوراضي: بتشديد الدال في الكلمة الأولى والواو في الكلمة الثانية، وهو أعلى يذهب إلى طرف القارة في جهة الشرق.
 - ٢- رد النعيلي: وهو أسفل، يذهب إلى سليس القارة جهة الجنوب.
 - ٣- جصة الطرفاوية: تذهب إلى طرف الحضيره.
ويكون مجراهم كل أربعة أيام.
- أما الشرايع التي على نهر سليس فهي كالتالي:
- ١- شريعة العفراوية، وجصة البدوع.
 - ٢- شريعة جسر جسنورة.
 - ٣- شريعة حزين: وهي للنساء، ومكانها حالياً عند بيت السيد هاشم الشخص.
 - ٤- نهر أبو الثيران، عليه شريعة في القارة بجانب المسلمية في جهة الجنوب.
 - ٥- توجد شريعة في ثبر أبو الحضائر كبيرة.

- ٦- توجد شريعة في نهر لبابي عند بيت المرحوم علي بن محمد بن عبد الوهاب العيثان.
٧- توجد شريعة اسمها الريبة وهي على نهر الشيباني في القارة.

ثانياً: نهر غزالة:

وهو من الأنهر الكبيرة ويعده البعض^(١) بأنه أكبر من نهر سلسل، وهو يأتي من فواضل الحقل والحدود وأعيان بني معن والمبرز، بل يقول لنا المرحوم عبد الله بن عبد الله العيثان (عبد) (أنه النهر الرئيسي).

ويتفرع من نهر غزالة هذه الأنهر:

- ١- نهر الدوغاني: وهو يسقي الطرف وضواحيها والمزاوي وطرف الجبيل، وهو أول من يأخذ من نهر غزالة.
٢- نهر الجرواني: يسقي طرف الجبيل.
٣- نهر النعيلي: يسقي طرف الحليلة.
٤- نهر أبو الثيران: يسقي طرف الدالوة والتميمة وغمسي والتويثير، وبو ثور، وماؤه عذب، يطلقون عليه أهالي الجبيل بـ (الزهيري).
٥- نهر أبو محمد: يسقي المزاوي، وهو يصل من جهة النخيل وهو صغير يسقي له من النخيل قرابة (٢٠ نخل) ثم يذهب إلى جهة الجنوب قرية الساباط والجفر.
٦- نهر السياح: يسقي المزاوي.

ثالثاً: نهر طبيع:

وهو في الجهة الجنوبية في القارة، وهو صغير يستطيع الإنسان أن يسبح فيه، وهو مناخي طرف القارة ويمرّ من العامرية، والكثير يشرب منه. موقعه: من جهة بيت الحاج إبراهيم المعيد وإخوانه عند نخل (اقرنق) ويسمى طبيع (الفوقي) أي من أعلى، ويأتي بعده طبيع (التحتي)، أي السفلي.

(١) المرحوم عبد الله بن عبد الله العيثان (عبد)، المرحوم عبد الله حسن علي العيثان.

رابعاً: نهر لبابي:

وينقسم إلى قسمين:

الأول: وهو أكبر من الثاني، وهو مناخي طرف القارة ويأتي من فواضل لجمة، ويذهب إلى جهة الشرق في طرف القارة، ثم بعد ذلك يتجه إلى العمران والحليلة.

الثاني: وهو صغير يأتي من فواضل الوسطه ويجانبه مسجد سمي باسمه (مسجد لبابي).

خامساً: نهر الربيبة:

ويطلق عليه أيضاً الشيباني، وهو أصغر من نهر لبابي وقريب منه يقع بين ورشة السيد المرحوم عبد الله عدنان العبد المحسن، وبين محلات المرحوم علي بن محمد بن عبد الوهاب العيثان، بحيث يقطع الشارع الرئيس.

قسم منه يذهب إلى مشتل الشيباني، والقسم الآخر يذهب إلى لبابي بالقارة ثم بعد ذلك يذهب إلى جهة الشمال ماراً بـ (حيّ العلي) وعند محطة الشهاب (حالياً التسهيلات) للمحروقات، ثم يذهب إلى جهة الشرق إلى قوع أبي حصيص، وتوجد به شريعة.

سادساً: نهر أبو المخانيث:

وهو في طرف القارة، بجانب البغدادى، ومناخي الدريقات الجنوبية والشالية وهو يسقي (الزيرة- والمشتل) له ذكر في وثيقة باسم (سيب أبا المخانيث) بتاريخ ١٢٨٣/١٠/٢٠هـ. أيضاً له ذكر في وثيقة بتاريخ ١١/١/١١٩٠هـ تحت اسم (ساقية أبي المخانيث بطرف القارة).

سابعاً: نهر أبو الحضائر:

يذهب في لبابي الكبير، وسمي بذلك لأنه مناخي يشرب منه الحمير.

ثامناً: نهر حزين:

وهو صالح للشرب مصدره سليسل يقع عند بيت السيد هاشم بن السيد محمد الشخص.

تاسعاً: نهر ضريب:

وفتحته في البلد عند مجلس المحمدية، وهو شريعة تستخدم من قبل النساء للغسيل وبجانبه مسجد يطلق عليه مسجد (ضريب).

عاشراً: نهر عجرشي:

يسقي القارة وهو قريب من بيت الأستاذ حسن عبد الله العيثان، الطريق الممتد من الجفيرة إلى الداغة. وقد جف هذا النهر عام ١٩٧٠م^(١).

ونأتي الآن لذكر السواقي التي لها صلة كبيرة في عملية الري، واستفاد منها الأهالي بشكل كبير، وكانت أسماؤها موجودة في الوثائق القديمة.

١- ساقية لصيفر: وهي فواضل النخيل التي تشرب من سليس في الجهة الغربية. موقع الساقية عند مزرعة السيد أبي عقيل العبد المحسن حيث يبدأ السقي من هناك، وهو يتفرع من طوايح سليس.

٢- ساقية الكلابي: أو كما يطلق عليها في القديم بـ (الأجمة الكلابي) وهي عند مجمع الخليج للسيارات على طريق قرية الجبيل، ويستفيد من هذه الساقية: الدريقات، والبغدادية، والشريب، وأبو حشيش يشرب منه في الشتاء، والحويقلات، وأبو الصحون، والنحوية، ومداد، وبراقي.

٣- ساقية الدرابج: وهي من نهر سليس ومن فواضل بيت المال.

٤- السنجي والفخوذ وأبو الذهب، في الجهة الشمالية.

٤- ساقية الصباحي، أو الصباخ.

٥- ساقية حجة السهومة: من سليس.

٦- ساقية أم علي مئابير البدوع.

٧- ساقية نهر المويلح في القارة.

(١) معلومة من الأستاذ أحمد الأقم.

٨- ساقية فوهة البطيحاء من نهر سليس موجوده في وثيقة بتاريخ ١٨ / ٤ / ١٢٧٣هـ^(١).

نذكر الآن أسماء النخيل الموجودة في طرف القارة مع ذكر أصحابها حسب الاستطاعة إتماماً للفائدة. ويجب أن يوضع في الحسبان تغير بعض أصحابها مع مرور السنين.

١- الجابرية: للمرحوم الخطيب/ طاهر الجلواح، الآن عند معتوق السلطان، أبو باقر أصبح بيتاً (الفريق الجنوبي).

٢- الظهيرات: لـ سلمان البناي، بعد ذلك أصبحت للسيد حسين الهاشم. الآن عند ورثته أصبح بيتاً (الفريق الجنوبي).

٣- الظهيرات: كان عند بدر البدر ثم انتقل إلى حفيدة علي البدر وباعه عام ١٣٥٢هـ، عند المرحوم محمد عبد الوهاب العيثان، أبو علي. بعد ذلك انتقل إلى السيد محسن الهاشم. الآن عند السيد هاشم الشخص والسيّد حسن العبد المحسن أبو هاشم (الفريق الجنوبي).

٤- الظهيرات: انتقل إلى المرحوم أحمد الجلواح أبو علي. الآن عند عبد الله أحمد العلي.

٥- الظهير: كانت ملك أولاد السيد هاشم العبد المحسن (عبد المحسن، إبراهيم، عبد الله) الآن عند ورثتهم، أصبحت بيوتاً.

٦- غرافة أبو حليقة: (أحمد أبو عبد المجيد أبو حليقة التي فيها بيت عبد الله أبو سنة. الآن عند ورثته.

(١) أخذنا المعلومات عن الأنهر من الآتي: ١- السيد حسن إبراهيم العبد المحسن، أحمد محمد علي آل محمد علي، جلسة ليلة الخميس ٢٨ / ٥ / ١٤١٧هـ، جلسة ليلة الخميس ٥ / ٦ / ١٤١٧هـ، المرحوم علي عبد العزيز الجزيري، المرحوم عبد الله حسن علي العيثان، المرحوم عبد الله بن عبد الله العيثان (عبد)، المرحوم سلطان العلي، المرحوم عبد المحسن الحمد، محمد علي أحمد العمراني (الجيل)، محمد عايش الحسن، عبد الله إبراهيم العبدالله.

- ٧- البريكات: السيد علي بن السيد صالح العبد المحسن. أزيل مع القَصّ.
- ٨- غرافة المغدر: كانت للمرحوم الخطيب طاهر الجلواح. الآن عند إبراهيم الهاشم عند ابنته. أصبح بيتاً.
- ٩- الدريعيات: لسلمان البناي، الآن أصبحت بيوت السيد عبد الله إبراهيم العبد المحسن وأخيه السيد حسن أبو هاشم.
- ١٠- الدريعيات: لـ سيد محمد حجي، الآن أصبح بيت أبي بكر العبد المحسن وعبد المحسن المسعود.
- ١١- الدريعيات: لـ السيد محمد الرضواني.. الآن أصبحت بيوت (الفريق الجنوبي).
- ١٢- الدريعيات: لـ علي الشبعان. الآن بيت عبد الله الطريفي وعبد الله المركزي (الفريق الجنوبي).
- ١٣- الدريعيات: للسيد عبد الله عبد المحسن الشخص، أبي نافع، أمام بيت السيد خليفة السلطان، أبي فريد.
- ١٤- الصبيخة: كانت ملك لـ محمد حجّي. الآن وقف للعيثان الموجود بها بيوت العيثان حالياً (الفريق الجنوبي).
- ١٥- الصبيخة: لـ حسن محمد الطريفي.. إلى الآن.
- ١٦- الصبيخة: كانت ملك طاهر الطريفي وإبراهيم الطريفي، وهي الآن في حوزة غيره.
- ١٧- الصبيخة: وقف لآل علي، ولا تزال.
- ١٨- الصبيخة: وقف للسيد علي بن السيد صالح العبد المحسن، ولا تزال.
- ١٩- المغادر: لـ (السيد محمد الرضواني.. بعد ذلك للمرحوم عبد العزيز الجزيري، ثم لـ أحمد الرهيش، ثم لـ عبد المحسن بن أحمد أبي طاهر، ثم لـ محمد مهدي، ثم أولاد

أحمد عيسى (محمد أبو صادق وعلي).

٢٠- المغادر: للمرحوم عيد الحمد، ثم عبد الله السلطان، ثم السيد أحمد الغافلي، أبو محمد، ثم أحمد مهدي أبو محمد، ثم السيد عبد المحسن الغافلي، أبو أحمد.

٢١- الزعيبة: للمرحوم عايش بن سعيد. الآن بيوت عبد الله الحمد أبو نافع.

٢٢- الزعيبة: السيد حسين الغافلي. الآن عند ابنه عبد المحسن وأبناء أخته جعفر ورضي.

٢٣- الميدان: للمرحوم محمد علي العيثان، والد أم معتوق، أبو رائد. الآن عند ابنته أم معتوق.

٢٤- الميدان: لأولاد عباد بن أحمد العلي. الآن فيه بيت أولاد مهدي وعلي المغيري، أبو عادل.

٢٥- الميدان: ملك المرحوم الخطيب سلمان الثواب. الآن بيوت عند ولده حسين أبو عبد الخالق.

٢٦- الميدان: ملك السيد عبد الله الشخص. انتقل الآن إلى السيد نافع الشخص.

٢٧- الميدان: ملك السيد هاشم بن أحمد الشخص. الآن عند أولاده.

٢٨- الميدان: كان ملك عبد الله علي العيثان، أبو معتوق. الآن عند أولاد عبد الله الشبعان (تحول إلى بيوت).

٢٩- الميدان: ملك أبناء أحمد عيسى. الآن عند عايش بن عيد الحمد، وبيت صادق.

٣٠- الميدان: ملك السيد أحمد العبد المحسن، عمّ السيد نافع. الآن عند ورثته (واصل وإخوانه).

٣١- الميدان: لـ علي الطريفي، أبي محمد. الآن عند حسن ورضي الجزيري.

٣٢- الصريمات: للشيخ المرحوم باقر أبو خمسين. تحوّلت إلى مخطط وأصبحت كلها بيوتاً.

- ٣٣- الصريبات: للسيد حسن العبد المحسن، أبي عبد الوهاب.
- ٣٤- الصريبات: لـ عايش الجابر. الآن فيها بيت إبراهيم المعبد وأخوه عبد المحسن.
- ٣٥- الصريبات: وقف للجلواج. أزيلت مع القصّ، والباقي عند عبد المحسن الجلواج، أبو محمد.
- ٣٦- اقرنق: أولاد عباد بن أحمد العلي، أزيل مع القص.
- ٣٧- اقرنق: للمرحوم عبد الله بن الشيخ عبد الله العيثان، أبي عبد الله. الآن عند أبناء نافع الشخص وأبناء محمد العباد من الطرف.
- ٣٨- صبخة نجمة: للسيد علي بن السيد صالح. الآن بيت أبو فريد العبد المحسن وأخواته (بيوت).
- ٣٩- أمّ النمل: للسيد عايش الشخص، أبي عبد الله. الآن لحسين محمد الطريفي، أبو عبد ربّ الرسول (بيوت).
- ٤٠- أمّ النمل: وقف للعيثان. قريب من بيت عباس محمد العيثان، أبو فاضل.
- ٤١- أمّ النمل: ملك مكية علي العيثان، أمّ حسن. الآن عند محمد معتوق العيثان، أبو عباس (بيت).
- ٤٢- أمّ النمل: للمرحوم سلمان أحمد الشبعان، أبي عبد الله. لا يزال (بيوت).
- ٤٣- أمّ النمل: وقف لـ (بنت أرشيد). الآن ملك السيد عبد الهادي بن السيد جواد السلطان (بيوت).
- ٤٤- الطبيعية: للمرحوم عبد الله بن عبد الله العيثان (عبد)، وهي لزوجته.
- ٤٥- الطبيعية: ملك الطريفي.
- ٤٦- الطبيعية: للغافلي. الآن ملك عايش العباد، وهي مبنية.
- ٤٧- الطبيعية: وقف للشخص. الآن بيت المرحوم عبد الوهاب العيثان، أبو أمين.

- ٤٨- الطبيعية: وقف للعيثان. أصبحت تحت ولاية المرحوم حسين العيثان، أبو عبد الرسول.
- ٤٩- الطبيعية: وقف للشخص. الآن بيوت أبو نزار الشخص وسعيد الشخص.
- ٥٠- الطبيعية: ملك المرحوم الخطيب طاهر الجلواح.
- ٥١- الطبيعية: ملك حسين أبو حمد. الآن مجلس المحمدية.
- ٥٢- الطبيعية: ملك علي المضحى. والقسم الآخر عند أولاد أحمد بن عباد العلي.
- ٥٣- السبعية: لـ حسين بن أحمد العيثان، أبو عبد الرسول سابقاً. الآن مع عايش العباد، ولا تزال.
- ٥٤- السبعية: وقف لـ محمد العباد من القارة، توفي عام ١٤١٦هـ، وأخوه عايش العباد، ولا تزال.
- ٥٥- السبعية: ملك للمرحومة مكية علي العيثان، أم حسن. بعد ذلك صارت ملك رضي الطريفي. الآن عند عايش العباد.
- ٥٦- السبعية: ملك أولاد عباد بن أحمد العلي.
- ٥٧- السبعية: ملك الغافلي. الآن عند محمد الوردى.
- ٥٨- الظليمة: وقف علي الشبعان. لا تزال نخلاً.
- ٥٩- ضواحي راجح: للحاج حسن العبد الله ومحمد العبد الله. لا تزال عند الورثة.
- ٦٠- ضواحي راجح: للسيد عبد المحسن الهاشم. الآن ملك عبد رب الرسول العيثان، أبو أحمد.
- ٦١- أم الرزيز: للسيد أحمد بن السيد علي الصالح. الآن لأولاد فهد العلي، وعبد رب الرسول عبد الله العلي.
- ٦٢- أم الرزيز: كان ملك السيد علي شرف. الآن أصبح مخططاً أمام بيت ميرزا العيثان.

- ٦٣- أمّ الرزیز: ملك المرحوم عیثان العیثان، أبو میرزا. الآن عند ابنه میرزا.
- ٦٤- أمّ الرزیز: ملك المرحوم عبد الله بن علي العیثان، أبو معتوق. الآن عند ابنه معتوق.
- ٦٥- دكك: وقف للشخص. الآن عند السيد محمد جواد الشخص ومهدي الشخص.
- ٦٦- الصباح: ملك حسين أحمد العیثان، أبو عبد ربّ الرسول ومكية علي العیثان، أمّ حسن. الآن في حوزة أبي رياض الغافلي. باعه على مجموعة حولوه إلى مخطط أراضي.
- ٦٧- الصباح: ملك علي صبيحة من القارة. الآن عند السيد محمد حسين الغافلي، أبو رياض.
- ٦٨- الصباح: وقف للعیثان إلى الآن.
- ٦٩- العوازم: كانت لأولاد صقر من الشهارين. بعد ذلك عند رضي الطريفي. الآن عند عایش العباد.
- ٧٠- الضاحية: كانت لـ عبد الله سلمان العلي. الآن عند أولاد السيد علي السلیمان.
- ٧١- الضاحية: أملاك الدولة. لا تزال موجودة.
- ٧٢- الوسایع: ملك السيد عبد الله العبد المحسن والسيد علي الغافلي. الآن مخطط أراضي.
- ٧٣- شطیب المسجد: وقف للشخص. الآن مخطط.
- ٧٤- الخویس: وقف للشبعان، لا يزال عند الورثة.
- ٧٥- أمّ الحمام: ملك الشيخ محمد الخطيب. لا يزال إلى الآن.
- ٧٦- الغتلة: ملك السيد علي بن السيد صالح العبد المحسن. لا يزال إلى الآن.
- ٧٧- الغتلة: وقف لآل علي. لا يزال إلى الآن.
- ٧٨- البديع: وقف للعیثان لـ (المرحوم عبد الوهاب بن علي بن حسين العیثان)،

لا يزال عند الورثة.

٧٩- البديع: وقف لـ حسين بن أحمد عيسى المحمد. لا يزال عند أبنائه (أحمد، نافع).

٨٠- المحاجير: وقف للقطان. لا يزال موجوداً.

٨١- المحاجير: ملك أولاد عباد بن أحمد العلي، لا يزال.

٨٢- المحاجير: كان لأولاد عبد العظيم من أهل البصرة. لا يزال عند علي محمد

أبو سنة.

٨٣- المحاجير: ملك أحمد العباد البدر.

٨٤- أبو الحراسين: كان ملك السيد علي بن السيد صالح. انتقل الآن إلى أحد

أحفاده.

٨٥- أم الحراسين: أملاك الدولة.

٨٦- شلواط: أملاك الدولة.

٨٧- النحيوية: ملك السيد علي بن السيد صالح. الآن عند ابنه السيد أبي رسول.

٨٨- النحيوية: ملك السيد عبد ربّ الحسين الشخص. الآن عند أحمد الرهيش.

٨٩- النحيوية: ملك العيثان. الآن ملك أمّ معتوق، أبو رائد. وعبد المجيد العيثان،

أبو حسن، وحمد بن حسين العيثان، أبو معتوق، وأمّ معتوق عبدالله العيثان وفاطمة بنت

معتوق.

٩٠- النحيوية: ملك السيد علي بن السيد صالح. الآن عند أحمد غنام والعمدة

السيد عبدالله. حُطّط جزءٌ منها.

٩١- أمّ قدوم: ملك المرحوم أحمد الشبعان، أبو نوري. الآن مخطّط.

٩٢- أمّ قدوم: ملك المرحوم الخطيب علي بن محمد العيثان. الآن مخطّط.

٩٣- أمّ قدوم: ملك أولاد عبد الوهاب بن علي العيثان. الآن مخطّط.

٩٤- أمّ قدوم: إبراهيم العبدالله. الآن مخطّط عند ابنه.

- ٩٥- أم قدوم: ملك حسين علي العيثان. الآن مخطّط.
- ٩٦- أم قدوم: ملك عبد المحسن البدر. الآن مخطّط.
- ٩٧- أم قدوم: لعائلة الغراش. الآن مخطّط.
- ٩٨- الخراصية: وقف لأهل البصرة. الآن عليها مبنى المدرسة المتوسطة مستأجرة.
- ٩٩- الشورى: كانت ملكاً لأولاد عبدالله موسى من الهفوف. الآن عند أولاد السيد علي الغافلي. قسم منها مخطّط وقسم زراعي.
- ١٠٠- شطيب الغدير: وقف للشخص. الآن مخطّط.
- ١٠١- الكبيشية: ملك لأولاد أحمد عيسى. الآن عند السيد حسن أحمد الشخص.
- ١٠٢- الكبيشية: ملك المرحوم سلمان الشبعان. لا تزال عند الورثة.
- ١٠٣- الكبيشية: وقف للعيثان. لا تزال إلى الآن.
- ١٠٤- الكبيشية: ملك محمد الخرس. الآن عند السيد إبراهيم الشخص أبو عمار.
- ١٠٥- الكبيشية: ملك أحمد محمد العيثان. الآن عند عبدالله بن عبدالكريم.
- ١٠٦- المكبشية: وقف لسادة العبد ربّ الحسين.
- ١٠٧- العامرية: ملك أولاد عبد الوهاب بن علي بن حسين العيثان. لا تزال عند الورثة، بُني قسمٌ منها.
- ١٠٨- السدير: ملك عبدالله بن أحمد العلي. الآن عند منصور العلي، أبو جمال.
- ١٠٩- الحزام: وقف السيد علي بن السيد صالح. لا يزال.
- ١١٠- وقف للعيثان. لا يزال.
- ١١١- أبو النهب: أملاك الدولة، إلى الآن.
- ١١٢- الفخوذ: أملاك الدولة إلى الآن.
- ١١٣- الموزني: أملاك الدولة. لا يزال.

- ١١٤- المويزي: وقف للعيثان. لا يزال.
- ١١٥- المويزي: للمرحوم الشيخ علي بن الشيخ محمد العيثان. الآن عند عبد المحسن الغانم.
- ١١٦- المويزي: ملك الشيخ أحمد الجغبهان من الهفوف. لا يزال.
- ١١٧- المويزي: ملك الشيخ أحمد الملا. لا يزال.
- ١١٨- غرافة مكسح: كانت لمحسن العباد، أزيلت مع القصّ.
- ١١٩- أمّ الندى: بكسر النون. كانت ملك حسن علي العيثان. الآن عند السادة العبد المحسن (أبو عقيل).
- ١٢٠- المعقل: لـ عبدالمحسن سلمان العباد. الآن أغلبه أزيل مع القصّ.
- ١٢١- المعقل: ملك أولاد معتوق العيثان. الآن عند محمد معتوق العيثان، أبو عباس.
- ١٢٢- المعقل: لـ عبدالرضا السلطان. الآن عند جواد المسعود.
- ١٢٣- المعقل: ملك السيد عدنان الهاشم. الآن عند جواد المسعود.
- ١٢٤- أبو مزيوة: كانت لعلي محمد العيثان، أبو أبو فتحي. الآن عند عبد المحسن العبد، أبو أحمد.
- ١٢٥- أبو مزيوة: ملك السيد عبدالله بن عبد المحسن الشخص، أبو نافع. لا تزال عند ابنه.
- ١٢٦- أبو مزيوة: وقف عند السيد تاج شرف العبد المحسن. لا تزال موجودة.
- ١٢٧- غرافة: أولاد عباد بن أحمد العلي. أزيل مع القصّ.
- ١٢٨- الطرف: أملاك أحمد وفهد وحسين الطريفي. لا تزال عند الورثة.
- ١٢٩- أبو ساعد: أملاك الطريفي. لا تزال عند الورثة.
- ١٣٠- الرملة: أملاك الطريفي. لا تزال عند الورثة.

- ١٣١ - عنزان: أحمد عباد. الآن عند ابنه بدر العباد، أبو أحمد.
- ١٣٢ - عنزان: ملك عبد المحسن بن سلمان الحمود. لا تزال عند الورثة.
- ١٣٣ - عنزان: ملك محمد بن كاظم. لا تزال عند ابنه.
- ١٣٤ - غرافة المعقل: ملك حجية بنت محمد العيثان. الآن عند محمد معتوق العيثان، أبو عباس.
- ١٣٥ - البديعة: ملك محمد بن عبد الوهاب بن علي بن حسين العيثان. الآن عند الورثة.
- ١٣٦ - البديعة: ملك حسين الطريفي، أبو رضي. لا تزال إلى الآن.
- ١٣٧ - البديعة: ملك محمد علي العيثان. الآن عند علي بن عبد الوهاب العيثان، أبو محمد.
- ١٣٨ - المسلمية: أملاك الدولة.
- ١٣٩ - القميلات: أملاك الدولة.
- ١٤٠ - أبو أفيطة: أملاك أولاد السيد هاشم العبد المحسن. الآن عند الورثة.
- ١٤١ - الحدارة: أملاك العبد المحسن. الآن معظمها عند السيد أبو رسول وبقيتها عند عدة أشخاص.
- ١٤٢ - الصايغية: ملك السيد علي الصالح. انتقلت إلى محمد العجاجي.
- ١٤٣ - المزيرع: وقف لآل علي. لا يزال.
- ١٤٤ - المزيرع: ملك السيد علي الصالح. الآن عند ابنه السيد محمد، أبو باقر.
- ١٤٥ - المزيرع: ملك علي بن حسين العيثان. الآن عند عبد ربّ الجليل العيثان، أبو نايف.
- ١٤٦ - المزيرع: لحسين وعبد المحسن العيثان (الحرّ). الآن عند الورثة.
- ١٤٧ - البدع: لآل علي. انتقل إلى السيد علي بن صالح. والشيخ أحمد أبو حليقة.

- ١٤٨- صباح الحصير: ملك لآل بن مسلم. لا يزال.
- ١٤٩- صباح الحصير: وقف لأولاد علي العبد المحسن العلي.
- ١٥٠- أم سليمان: كانت ملك علي بن أحمد عيسى. الآن عند الورثة وقسم منها لـ علي الصعيليك من الجيل.
- ١٥١- أم الخدج: ملك عبدالله علي العيثان (أبو معتوق). الآن عند محمد عبدالله أبو سنة.
- ١٥٢- أم الخدج: ملك الشيخ أحمد الجغبين. إلى الآن.
- ١٥٣- الوسادة: ملك القصيبي إلى الآن.
- ١٥٤- غرافة المركب: ملك القصيبي إلى الآن.
- ١٥٥- السكرة: ملك السيد عبدالله بن عبد المحسن الشخص، أبو نافع.
- ١٥٦- السكرة: ملك السيد أحمد شرف العبد المحسن. الآن عند الورثة.
- ١٥٧- السكرة: الآن عند علي محمد أبو سنة.
- ١٥٨- أبو ضلع: ملك علي بن أحمد عيسى. انتقل إلى الورثة.
- ١٥٩- أبو ضلع: ملك حسين بن أحمد عيسى. الآن عند الورثة.
- ١٦٠- أبو حمير: لـ علي بن أحمد عيسى. الآن عند الورثة، وقسم منه انتقل إلى السيد عبدالله الشخص، أبي نزار.
- ١٦١- شطيب أبو حليقة: للشيخ أحمد أبو حليقة. الآن عند أولاد مهدي (حسين وشركاه).
- ١٦٢- أبو ناصر: كان ملك أبي رقية من الهفوف. الآن عند علي المضحي.
- ١٦٣- أبو حصن: وقف للمرحوم عبد المحسن العلي والمرحوم عبد الوهاب العلي.
- ١٦٤- أبو حصن: كان ملكاً لـ محمد العيسى العلي. الآن عند علي الطريفي وأولاد السيد علي السادة.

- ١٦٥- أبو حصن: ملك عبد الله العيسى العلي. الآن عند عبد الله الشبعان.
- ١٦٦- الرومية: كان للمرحوم الشيخ علي والمرحوم الشيخ حسن بن الشيخ محمد العيثان. الآن عند أولاد فهد العلي وغيرهم.
- ١٦٧- البطيحة: ملك علي ومحمد أبناء عبد المحسن العلي. الآن عند سلمان البدر.
- ١٦٨- البطيحة: ملك سلمان الطريفي. الآن عند سلمان البدر.
- ١٦٩- الشطيب: ملك بنات المرحوم الشيخ محمد بن الشيخ عبد الله العيثان. الآن أغلبه عند الورثة.
- ١٧٠- شطيب وقف: عند أحمد المرزوق. الآن مهمول وغير مخطط.
- ١٧١- أبو خالة: ملك المرحوم عبد الله العيثان (عبد). الآن عند حسين بن علي الحسن، أبو حبيب.
- ١٧٢- أبو خالة: وقف ورثة المرحوم الشيخ محمد بن الشيخ عبد الله العيثان، ولا يزال.
- ١٧٣- الزريعة: ملك علي بن محمد العيثان وأخته والشيخ أحمد أبو حليقة. الآن للمرحوم عبد الحميد العيثان.
- ١٧٤- القرايع: ملك السيد عبد ربّ الحسين الشخص. الآن عند محمد أبي سنة.
- ١٧٥- القرايع: ملك حسين الغانم. الآن عند عبد الله الحمدان.
- ١٧٦- القرايع: ملك أولاد أحمد عيسى. لا يزال عند الورثة.
- ١٧٧- القرايع: ملك أولاد أحمد عيسى، ولا يزال.
- ١٧٨- القرايع: ملك البقشي. الآن عند السيد ياسين بن السيد علي الصالح.
- ١٧٩- القرايع: ملك السيد حسين بن السيد حسن الشخص. الآن عند الورثة.
- ١٨٠- القرايع: ملك السيد علي الغافلي. الآن عند.....
- ١٨١- أمّ شعيب: ملك السيد علي بن السيد صالح. الآن وقف ورثة السيد محمد الغافلي.

- ١٨٢- أمّ شعيب: أملاك الغافلي. لا يزال عند الورثة.
- ١٨٣- أبو قريش: ملك ووقف أولاد المرحوم معتوق حسن العيثان. ولا يزال.
- ١٨٤- أبو قريش: للمرحوم عبد الله العيثان (عبد) وأخوه عبد المحسن العيثان، أبو عبد الجليل. الآن عند علي كاظم الرشيد.
- ١٨٥- العبدلية: ملك السيد علي بن السيد صالح. الآن عند...
- ١٨٦- الشريبات: وقف للملا.
- ١٨٧- شريب الرسول: وقف لحسّون السلطان، وهو قريب لآل حمود.
- ١٨٨- الشريب: وقف للعيثان. الآن أزيل مع القصّ.
- ١٨٩- الشريب: ملك العبد المحسن.
- ١٩٠- سبل الشريب: أملاك الدولة.
- ١٩١- الشريب: ملك حسين أبو حمد. الآن عند المرحوم علي بن محمد العيثان. مخطّط.
- ١٩٢- الشريب: ملك الدريس. الآن بعضها خُطّط والبعض الآخر بيت حسن عبدالله العيثان.
- ١٩٣- الشريب: ملك حسين التريكي من الدالوة. الآن مخطّط.
- ١٩٤- الشريب: ملك أفراد من الخوالد من الكلاية. الآن عند محفوظ العلي أبو فخري. مخطّط.
- ١٩٥- الدبدبة: وقف للملا.
- ١٩٦- لجمة: ملك السيد علي الصالح. الآن عند ورثته.
- ١٩٧- لجمة: ملك السيد علي السلمان. الآن عند ورثته.
- ١٩٨- لجمة: ملك المرحوم الشيخ موسى أبو خمسين. الآن عند حسين بن علي المحسن، أبو حبيب.

- ١٩٩- السهومة: ملك السيد علي الصالح. الآن عند محمد المحسن، أبو علي.
- ٢٠٠- أم اجري: كانت عند السيد أحمد محمد الغافلي. الآن عند أم إبراهيم العيثان.
- ٢٠١- أدغيم: من أملاك الدولة.
- ٢٠٢- الوسطة: أملاك أولاد المرحوم الشيخ محمد بن الشيخ عبد الله العيثان. الآن عند السيد أبي عقيل العبد المحسن.
- ٢٠٣- أبو خضير: ملك عبد الله الجفري. لا يزال عند ورثته.
- ٢٠٤- أبو خضير: أملاك أولاد السيد إبراهيم الغافلي، أبو عبد الله. الآن..
- ٢٠٥- السبيع: ملك الطريفي. الآن أصبح بحوزة...
- ٢٠٦- الهداجي: وقف للسادة الحاجي من التويثر. الآن مؤجر عند منصور الطريفي.
- ٢٠٧- الهداجي: وقف للعبد المحسن. الآن عند السيد أبي عقيل العبد المحسن.
- ٢٠٨- أم علي: ملك الغافلي. الآن عند عايش العيد.
- ٢٠٩- أم علي: ملك الغافلي. الآن عند أم إبراهيم العيثان.
- ٢١٠- أم علي: ملك السيد علي الناصر (الراضي). الآن ملك عبد الهادي بن أحمد.
- ٢١١- أم علي: لا يزال عند ورثة حسين الغافلي.
- ٢١٢- الجناجية: وقف لأولاد عبد ربّ الحسين، ولا يزال عندهم.
- ٢١٣- الجناجية: وقف آل علي، ولا يزال.
- ٢١٤- السبل: ملك الدولة.
- ٢١٥- البدوع: وقف للسيد عبد ربّ الحسين العيثان ولا يزال.
- ٢١٦- البدوع: ملك حسن علي العيثان. الآن عند السيد عبد الله (العمدة)، أبو عبد المحسن.

- ٢١٧- البدوع: وقف أولاد السيد إبراهيم الغافلي إلى الآن.
- ٢١٨- أبو الخشكار: وقف للسيدة مكية بنت السيد علي الصالح. الآن عند الورثة.
- ٢١٩- أمّ الجيران: ملك السيد إبراهيم الهاشم. الآن عند الورثة.
- ٢٢٠- الطويلعي: للمرحوم عبد الحميد وأخيه المرحوم عبد الله أبناء محمد بن عيثان. الآن عند السيد محمد الغافلي، أبو رياض.
- ٢٢١- الطويلعي: ملك أولاد الخضري. الآن عند....
- ٢٢٢- الطويلعي: ملك السيد محمد بن هاشم الحسن (العالم). الآن عند....
- ٢٢٣- الطويلعي: ملك المرحوم محمد علي بن عبد الوهاب العيثان. الآن عند الورثة.
- ٢٢٤- سبل الطويلعي: أملاك الدولة.
- ٢٢٥- أبو الصراويل: ملك السيد حسين السادة. لا يزال إلى الآن.
- ٢٢٦- أبو الصراويل: ملك محمد علي العيثان. الآن عند ورثته.
- ٢٢٧- المغيني: ملك السيد حسين الغافلي.
- ٢٢٨- القدير: وقف للسيد حسين الغافلي. أزيل مع القص.
- ٢٢٩- القدير: وقف لآل العبد المحسن. الآن مخطّط.
- ٢٣٠- أبو عرف: ملك علي بن حسين بن علي العيثان. الآن عند زوجته رقية عايش الشخصص.
- ٢٣١- أبو حبش: ملك حسين بدر. الآن عند بدر العباد.
- ٢٣٢- أبو حبش: ملك أحمد العباد وعبد المحسن العباد. الآن عند الورثة.
- ٢٣٣- غرافة أبو حبش: ملك صالح العمراني. الآن انتقل إلى غيره.

- ٢٣٤- غرافة ابو حبش: ملك الحاج أحمد الشبعان. الآن..
- ٢٣٥- البرقة: ملك المرحوم عبد الوهاب العيثان. الآن عند الورثة.
- ٢٣٦- براق: ملك آل المهنا من الهفوف.
- ٢٣٧- براق: وقف العبد المحسن.
- ٢٣٨- السويعدية: ملك إبراهيم عبدالله حسين العيثان. الآن عند الورثة (أمين وإخوانه).
- ٢٣٩- السويعدية: ملك فاطمة بنت عبدالله بن حسين العيثان. الآن عند معتوق محمد العيثان، أبو محمد.
- ٢٤٠- العفنيات: وقف لأولاد عباد بن أحمد العلي. الآن عند طاهر ولد محمد.
- ٢٤١- المداد: ملك علي بن حسين العيثان. الآن عند أحمد الغنام.
- ٢٤٢- أم زنبور: وقف لأحمد حسين العبد المحسن.
- ٢٤٣- أم ديك: ...
- ٢٤٤- الدريقات: للسيد جواد السلمان. الآن عند علي بن حسين العيثان، وبعضها خُطط وبعضها ملك لابنته أم إبراهيم العيثان. وبعضها ملك باقر العلي.
- ٢٤٥- أبو الحنة: لعبد الحميد العيثان. الآن ملك عبد المحسن الحبيب من الجبيل.
- ٢٤٦- المزرع: ملك المشعل. الآن عند حبيب الزويد.
- ٢٤٧- الطويل: ملك العيثان. الآن قسم منها ملك عبد الرحمن بن عمير.
- ٢٤٨- الرواضين: وقف لآل علي وآل مبارك من الحليلة.
- ٢٤٩- الخويصرات: ملك عبد المحسن العيثان (الحرّ). الآن عند أولاد مهدي.
- ٢٥٠- أبو الصحون: أملاك الدولة.
- ٢٥١- برييات: أملاك الدولة.

- ٢٥٢- التايب: كان ملك السيد محمد الهاشم الشخص. الآن عند أولاد أحمد عيسى.
- ٢٥٣- البغدادى: وقف للسيد جواد السلّمان إلى الآن..
- ٢٥٤- الحويقلات: ملك (المرحوم عبدالله العيثان (عبد) وأخوه عبد المحسن أبناء عبدالله. الآن مخطّط..
- ٢٥٥- القويح: ملك حميدان. أزيل مع القصّ.
- ٢٥٦- الجرّمزية: مجموعة أوقاف. الآن مخطّط.
- ٢٥٧- غرافة: وقف للشخص. الآن مخطّط.
- ٢٥٨- شطيب ولد علي الحسن أبو حبيب. الآن مخطّط.
- ٢٥٩- السميّطية: وقف السيد عايش الشخص، غير مخطّطة.
- ٢٦٠- عجرشي: وقف فاطمة بنت محمد العيثان. الآن ملك عبد الحميد العيثان، مخطّط.
- ٢٦١- عجرشي: ملك حسين الغافلي. الآن عند أولاده.
- ٢٦٢- عجرشي: أملاك الجابر. الآن مخطّطة.
- ٢٦٣- عجرشي: ملك علي صبيحة. الآن عند السيد نافع الشخص، وهي مخطّطة.
- ٢٦٤- عجرشي: وقف السيد عبد الله بن أحمد الشخص. الآن عند الورثة.
- ٢٦٥- عجرشي: ملك السيد علي الصالح. الآن عند أولاد السناوي.
- ٢٦٦- الحضيرة: ملك علي بن حسين العيثان. الآن عند أولاد فهد العلي.
- ٢٦٧- أمّ الحمض: وقف لآل علي. أزيل مع القصّ.
- ٢٦٨- أمّ البقر: أملاك أشخاص من الكلابية من الخوالد. أزيلت مع القصّ. خُطّط جزء منها.

- ٢٦٩- لزيرة: أوقاف وأملاك الحاجي من البطالية. خطّطت عن طريق العمدة السيد عبدالله، وهي ملكه.
- ٢٧٠- لزيرة: أوقاف لآل علي، وهي الآن مخطّطة.
- ٢٧١- الجيمات: وقف لطيفة الحكيم من الكوت من الهفوف، إلى الآن.
- ٢٧٢- سطر الجيمات: ملك حسن ولد عباد الحسن. وهو مركز السلطان سابقاً.
- ٢٧٣- الجيمات: وقف الشيخ محمد الخطيب من الكوت.
- ٢٧٤- الطبيعيات: أملاك السيد علي الغافلي وأحمد الغافلي. الآن أصبحت محلات عند أبنائهم.
- ٢٧٥- القفازة: للمرحوم الخطيب طاهر الجلواح. الآن موجود فيها الشارع والبنك العربي الوطني.
- ٢٧٦- النهيلي: ملك الشخص بولاية السيد محمد الرضي مكانها الآن (المخبز، التحلية).
- ٢٧٧- الخضرة: ملك الشيخ محمد الخطيب. منها ورشة سلمان العلي أبو داود والورشة التي بجانبها.
- ٢٧٨- الخضرة: ملك السيد جواد السّلمان. الآن ملك السيد أحمد الحسين العبد المحسن.
- ٢٧٩- الخضرة: للمرحوم الخطيب سلمان الثواب. الآن وقف عند ابنه. صاحبها الآن أبو حبيب.
- ٢٨٠- الخضرة: ملك الجابر. الآن عند أحمد أبو حليقة، أبو صلاح، ومحمد عبد المحسن الدريس وعلي الدريس وعبد المحسن العلي وعلي الحمود.
- ٢٨١- الخضرة: ملك الشخص. الآن بيت حبيب الزويد.
- ٢٨٢- الخضرة: ملك الشخص. الآن عند علي إبراهيم الدريس.
- ٢٨٣- أبو دبيس: ملك حسين أبو حمد. الآن للمرحوم حسين الطليع وأولاده.

- ٢٨٤- أبو ديبس: ملك حسين الدهام. الآن قسمها عند محمد العلي وقسم عند أولاد دهام.
- ٢٨٥- المويجدية: وقف للمرحوم الشيخ سلمان العلي. الآن عند حسن الشبعان وأحمد سلمان العلي.
- ٢٨٦- الدريمكي: ملك السيد طاهر ولد عبد.
- ٢٨٧- خسارة: ملك عبد الله محمد الرضي. الآن عليها بيوت.
- ٢٨٨- القميرية: ملك أمينة بنت عبد الله العيثان. الآن عند ابنتها.
- ٢٨٩- القميرية: ملك زهرة بنت عبد الله العيثان، إلى الآن.
- ٢٩٠- القميرية: ملك فاطمة بنت عبد الله العيثان، إلى الآن.
- ٢٩١- المنقولة: كانت ملك لموسى البوعلي. الآن عند السيد نافع الشخص.
- ٢٩٢- المنقولة: أوقاف للشخص عند السيد منصور الشخص.
- ٢٩٣- السوارية: ملك عبدالله العيسى. الآن عند عبد الله أبو حليقة.
- ٢٩٤- السوارية: ملك عبد المحسن الأقمم سابقاً مع إخوانه. الآن..
- ٢٩٥- السوارية: وقف ريمه بنت سيد محمد حجي.
- ٢٩٦- العمارة: أملاك السادة العبد المحسن. الآن مخططة.
- ٢٩٧- غرافة عبد الحسين العيثان. الآن بيت حسن العيثان، أبو علاء.
- ٢٩٨- الظهر: ملك الحاج عيسى بن سلطان. الآن مخططة.
- ٢٩٩- زينة الاسم: ملك السيد عبدالله الهاشم. الآن مخططة.
- ٣٠٠- الجفيرة: ملك بنت السيد أحمد بن السيد علي الصالح. الآن مخططة.
- ٣٠١- الحشري: الكائن بطرف القارة على ساقية نهر سليس. حدوده غرباً: المعقل. شرقاً: مشروب أبي ساعد. بموجب وثيقة بتاريخ غرة محرم / ١٢٥٧ هـ.

هذا ما استطعنا إحصاءه من أسماء النخيل مع ملاكها، وبالتأكيد فإن بعض الأملاك قد تغير ملاكها وانتقلت إلى شخص آخر، وليكن ذلك في الاعتبار.

الآبار والعيون:

منطقة الأحساء بما وهبها الله سبحانه وتعالى من نعم كثيرة من ضمنها خصوبة أراضيها كما أسلفنا وكثرة الآبار والعيون الجوفية التي زادت من خصوبتها وأصبحت مرتعاً لكافة الأهالي بل ومقصداً مهماً من قبل الناس.

وبلدة القارة التي تعتبر جزءاً رئيساً من مدينة هجر التاريخية، وهي بلد المشقر محاطة بالأنهار والآبار في السابق بشكل كبير، وهذه المياه لها أهميتها في الحياة وفي دعم اقتصاد البلد وزيادة نسبة المعيشة.

ونأتي الآن لذكر ما توفّر لدينا من معلومات عن هذه الآبار والعيون:

١- عين الخسيف: وهي تعتبر أقدم عين في القارة على الإطلاق، ويرجع تاريخها إلى تاريخ بناء المشقر؛ لأنها في أعلاه.

وقد ذكرها ابن الأعرابي بقوله - حينما ذكر المشقر - : «وفي أعلاها بئر تثقب القارة حتى تنتهي إلى الأرض، وماء هجر يتحلّب إلى هذا البئر في زيادتها وتحلبها نقصانها»^(١).
ويقصد ابن الأعرابي في حديثه هذا (عين الخسيف).

وقد أخبرنا الأهالي عن هذه العين بقولهم: إنها ليست بعين، وإنما يأتيها الماء من نهر سليس، حيث عمل لها نفق من هذا النهر وهو عند بيت السيد جواد الحسين، وأتصوّر - حسبها ذكرت - أن عين الخسيف هي عين عطالة التي ذكرها ياقوت الحموي في معجمه^(٢).

وتسميتها بعين الخسيف تسمية حديثة، ربما لأنها (خسفت).

وتقع عين الخسيف غرب جبل رأس القارة، وهي موجودة إلى الآن بفتحها في

(١) راجع معجم البلدان للحموي، والمعجم الجغرافي للجاسر وغيرها من المصادر التي ذكرناها في بحثنا هذا.

(٢) ج ٤ ص ١٤٦ رقم ٨٨٤٦.

أسفل الجبل، والفتحة من أعلى كما وصفها ابن الأعرابي؛ لأنه لا يمكن أن تنطبق هذه المواصفات التي ذكرت إلا على عين الخسيف فقط.

وهي في الوقت الحالي لا فائدة منها، وإنما بقيت كشاهد على آثار حضارة استوطنت هذه المنطقة من سنين طويلة، وتركت خلفها آثاراً تؤكد على استيطان هذا البلد وأنه بالفعل شاهد حي على هذه الحضارة^(١).

٢- عين الحريشة: سميت بعين الحريشة؛ نسبة إلى فريق الحريشة الذي يقع شمال غرب رأس جبل القارة.

وتقع عين الحريشة: غرب رأس جبل القارة ولها قصة معروفة عن كيفية حفرها، ويروي لنا المرحوم عبد الله العيثان (عبد) بقوله: (إنّ وفداً من أهالي قرية الكلابية جاؤا إلى القارة بقصد احتياجهم إلى مجموعة من أفراد البلدة من أجل مساعدتهم في حفر عين صويدرة^(٢) ليستفيدوا منها، فقال بعض أهالي القارة متسائلاً: لماذا لا نحفر عيناً في بلدتنا؟ والجهد والتعب الذي نبذله هناك نبذله في بلدنا، وبالفعل اقتنع أهالي القارة بهذه الفكرة، وعقدوا اجتماعاً فيما بينهم، وجمعت التبرعات، فالبعض دفع (١٠ ريالاً) والبعض (٢٠ ريالاً) وكلّ حسب استطاعته، حتى تمّ حفر العين، وعملت بركة سباحة كبيرة للرجال وأخرى خاصة بالنساء مع دورات مياه.

وهذه العين سهّلت على النساء العناية الكبير، حيث كانوا يذهبون إلى أماكن أخرى مكشوفة سواء في صويدرة أو غيرها، أمّا بعد حفر العين فقد أصبحن في راحة تامة.

ظهرت عين الحريشة عام ١٣٧٢ هـ وكان المقاول آنذاك أو المسؤول الذي ساهم في إخراج العين هو (ماكينة السيهاتي) وقد أتى بها السيد علي السلطان رَضِيَ اللهُ عَنْهُ، وحفرت العين بمبلغ وقدره ٢٥٠٠ ريال.

(١) أخذنا معلومات عن عين الخسيف من: المرحوم: محمد محمد حسين العيسى (حمدان)، المرحوم الملا عبد الحسين العيثان، معتوق السلطان (الدليل)، السيد حسن بن إبراهيم العبد المحسن، عبد الله حسن علي العيثان، أبو حسن، المرحوم عبد الله العيثان (عبد).

(٢) وهي قريبة من قرية القارة ونستطيع أن نقول إنها في ناظرة.

وقد بلغ عدد بيوت القارة في ظهور عين الحريشة ٣٦٠ بيتاً، وقد أنشد المرحوم الشيخ عبد الكريم الممتن قصيدة بمناسبة ظهور العين، وهي:

أيها الصادي على	القارة الفيحاء أُمّر
بللدة فائقة	غيرها من هجر
إذ بها دون القرى	كلها أهناً ري
من فترات عذب	سائق الشرب مري
هاضم للزاد ذي	خفة كالمطر
أثقل الشاهي به	في غنى عن سكر
عينه تاريخها	لهي مثل الكوثر (١٣٧٢هـ)
لا حرصنا الشرب من	حوضه في المحشر ^(١)

٣- عين الدفينة: ومكانها في الفريق الجنوبي (الرحل) وهي قرية من مسجد الشيخ محمد بن الشيخ عبد الله العيثان المتوفى عام ١٣٣١هـ.

وتسمى بـ (دار العين) وقد أدركتها ولكن في آخر أيامها حيث ردمت ولم تعد صالحة للاستخدام.

وقد أمر بحفرها الشيخ محمد العيثان لتكون للمسجد^(٢).

وتقع العين جنوب شرق مسجد الشيخ محمد، أما الدفينة: فهو حارة في فريق الرحل الجنوبي؛ ولهذا سميت العين باسم هذه الحارة.

٤- خزان السادة: أو عين السادة، وتقع جنوب مسجد (سنبل) في فريق الحريشة وهي قرية من بيت فرج، وقد ساهم في بنائها عبد المجيد العيثان، أبو حسن.

٥- عين الشورى: وتقع جنوب شرق القارة وهي قبل مقبرة الدالوة للأطفال، والعين لأسرة الغافلي هم الذين حفروها.

(١) أخذنا معلومات عن عين الحريشة من: السيد حسن بن إبراهيم العبد المحسن، المرحوم عبد الله العيثان (عبد).

(٢) أخذنا بعض المعلومات عن هذه العين من المرحومة العمّة: تاجة بنت الشيخ حسن العيثان.

٦- عين المغيسل: تقع في فريق الجماعة وهي خلف مسجد المغيسل.

٧- عين الحكومة: وهي أمام مصنع الفخار وتقع جنوب شرق القارة.

٨- عين الشفا: وهي عين خرافية. وقيل أنها في جبل القارة وأنها متنقلة هنا وهناك.

وقد حدثنا الحاج محمد محمد بن علي العمراني^(١) بقوله: لقد بحثنا عن هذه العين في جبل القارة ولم نجد لها أثراً، وكان معي في البحث أحمد بن حسن علي العيثان وأخيه عبدالله وعبد المجيد أبو حليقة.

٩- الخزان القديم (الرحل الجنوبي):

الخزان القديم في بلدة القارة يمثل عاملاً مساعداً في توفير أكبر كمية من الماء للأهالي، وقد كان له أثر كبير في نفوس الأهالي عامة والفريق الجنوبي خاصة بحكم وجود الخزان في هذا الفريق.

ويحدثنا المرحوم عبدالله بن عبدالله العيثان (عبد)، وهو صاحب الخزان مع المرحوم علي بن عبد العزيز الجزيري وأخيه أحمد الجزيري، أبوشهاب، بقوله: (إن العين الموجودة حالياً حُفرت عام ١٣٧٨ هـ وحفرها فريق الرحل الجنوبي بكامله، حيث وضع على هذه العين (دينمو) وبقيت ثمان سنوات حتى ضعف ماؤها، بعدها قمنا أنا والمرحوم علي الجزيري، أبو عادل، بعمل خزان على هذه العين، وجرى الماء في الخزان عام ١٣٨٦ هـ ونحن المسؤولون عنه ومعنا المرحوم أحمد الجزيري، أبوشهاب.

والذي قام بحفر العين هو (ياسين عبد ربّ النبي ومعه عمال من الشعبة وعمقها (١٠٠ م) بقيت قرابة ١٢ سنة. بعدها وضع عليها ماكينة بلاستيك تمكنا من شرائها من الرياض بمبلغ (٧-٨) آلاف ريال وهي موجودة إلى عصرنا الحاضر.

بعدها وضعت عليها غطاسة، والغطاسة لم تتمكن من تصعيد الماء إلى أعلى فوضعت عليها (دينمة أعماق). واستمرّ الخزان على وضعه يسقي فريق الرحل الجنوبي والبيوت المجاورة له.

(١) من قرية العمران.

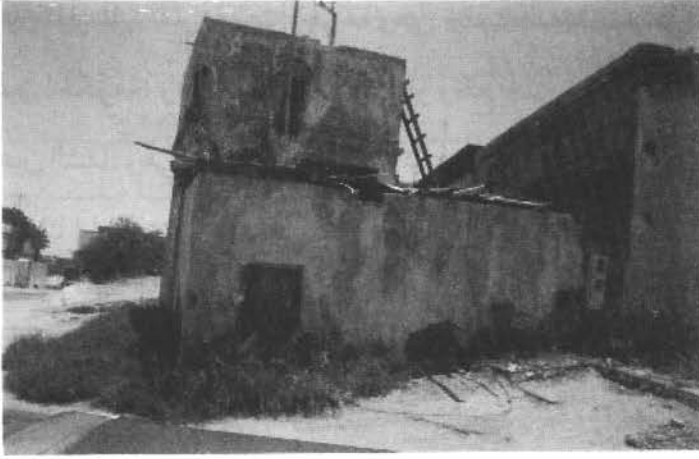

خزان القارة بمبناه القديم قبل أن يردم



المرحوم / عبدالله بن عبدالله العيثان



. المرحوم / علي عبد العزيز الجزيري



المرحوم / أحمد عبد العزيز الجزيري

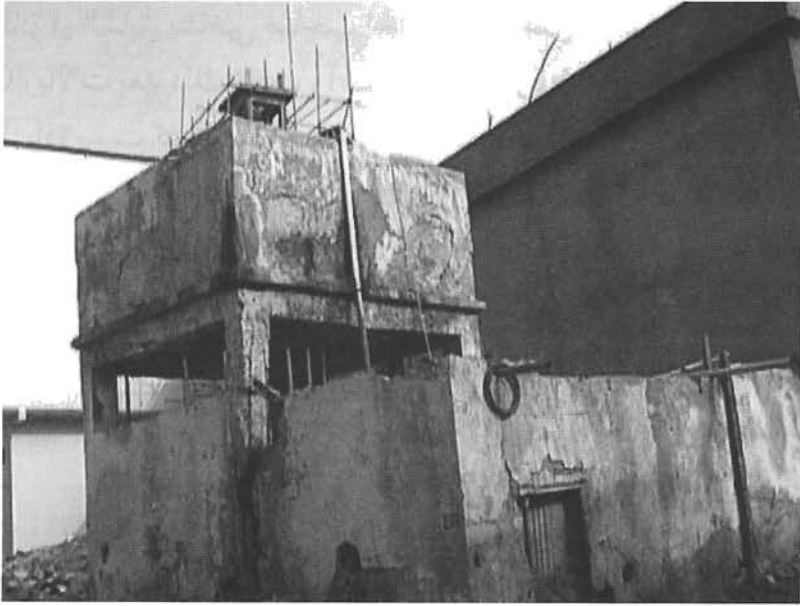

صورة أخرى للخزان من قريب



صورة أخرى للخزان من بعيد

وكان في السابق يتقاضى صاحب الخزان من الأهالي مبلغاً من المال في كل شهر قدره (٥) ريالاً بعد ذلك زادت وأصبحت (١٠) ريالاً وبعدها أصبحت (٢٠) ريالاً، والزيادة بسبب كثرة مصاريف الخزان ومستلزماته^(١).

مشروع اسالة المياه بالقارة

لاصحابه : علي بوشهاب ابنا عبد العزيز الجزيري وعبد الله العيثان

ريال
سند استلام
رقم ١١٧٤

وصلنا من المكرم
مبلغاً وقدره
وذلك مقابل استهلاكه من الماء كالمثل
التاريخ ١٣٩٨ / ١ / ١
الموافق ١٩٧٨ / ١٢ / ٣٠
امين الصندوق المحاسب المستلم

عبد العزيز الجزيري
علي بوشهاب
الأحد - القارة

سند استلام أو ما نسميه الآن بـ (فاتورة) وهي خاصّة بالأهالي..

(١) أخذنا معلومات عن الخزان من أصحابه، وهما: المرحوم علي الجزيري والمرحوم عبدالله عبد الله العيثان.

أخذنا معلومات عن النخيل وبقية العيون من: المرحوم محمد محمد حسين العيسى (حمدان)، المرحوم الملا/ عبد الحسين العيثان، المرحوم/ معتوق السلطان (الدليل)، السيد حسن إبراهيم العبدالمحسن، المرحوم عبدالله حسن علي العيثان، المرحوم عبدالله العيثان.

الرقم المتسلسل ٥٨٨
رقم دفتر الصندوق

المملكة العربية السعودية

بسم الله الرحمن الرحيم

سند واردات

بلدية الاحساء

ملاحظات



سعرها	عددتها	نوع النقود	قروش سعودي	ستم
		١٠	٥	
		المجموع	٥٠	

فقط حوالة

ورد لصندوق بلدية الاحساء المبلغ المرقوم اعلاه وقدره

مناولة على يد السيد الوهاب وسرمانه

وذلك رسم حفري بئر ارتوازي الواسع بصريه الكفار

ويعتبر من قبضه رقم ١٩٤٨/٤/١٣٧
وتحرر هذا اعلاماً بذلك

مدير البلدية

الحتم

مدير الحاسبة

امين الصندوق

رسم حفري بئر ارتوازي بتاريخ ٢١/٤/١٣٧٨ هـ

٨٨

بسم الله الرحمن الرحيم

شركة امياها بالقارة الجنوبي

عبد العيثان واحمد وعلي ابناء عبد العزيز الجزيري

وصل من السيد عبد الله بن عبد العيثان ما بينه وبينه وهي الباتنة ابرة

مبلغ وقفوره الذي له على عبد الله بن عبد العيثان

وذلك عن شهر ذي القعدة من سنة ١٢٨٥ هـ الموافق ١٨٦٤ م

ربيع ربيع الثاني وجمادى وجمادى الثاني عام ١٢٨٥ هـ

التاريخ ١٣ / ١٣ / ١٣٠٠
احمد عبد العزيز الجزيري

سند استلام، أو ما نسميه في وقتنا الحالي بـ (فاتورة)

الرقم لتسلسل الخاص	الرقم لتسلسل العام
٨٨	٥٧٩٧٦٨٦
وصول يطل لقاء المدفوعات الى الجبارة (وموظف الصالح المأذونين بالقبض باسم خزنة الملكة العربية السعودية)	
الضرائب والرسوم المقبوضة	المسكوكات
٢ قروش أنواع الضرائب ٢	العدد
٥	٨٠
الاسم الشخص دافع المال وصفه	الجانبي
رئيس المصلحة	أو أمين الصندوق
مقرنا خزانة الامانة	مقرنا خزانة الامانة
مقرنا خزانة الامانة	مقرنا خزانة الامانة
قطر ٤٨٨٠٠	رغلا وخرسون هـ فرشاو
سابقا لاخير ١٨٨٥ / ١٧ / ١٣٨٥ هـ	

صورة لرسم بناء خزان القارة في فريق الرحل الجنوبي.

٢
فرض رمالك

مائه وستون رطلًا ثوبًا كيسي رصبت قيمته الكيس الواحد رمالك ٥	٩٥٤
اربع رطلين ككتلبي قيمته الشحمة الواحد رمالك ٥	٤٠٠
شائيرة ككتلبي قيمته الشحمة الواحد رمالك ٥	١٤٠
طه حديد عشر رطلين من عند عبد الكريم الواحد رمالك ٥	٦٠٠
نصف طن حديد من عند محمد شافق اربع رطلين رمالك ٥	٤٠٠
نصف طن حديد من عند محمد شافق اربع رطلين رمالك ٥	٤٠٠
نصف طن حديد الكتل عشر رطلين من عند عبد الكريم لصحيفي رمالك ٥	٤٠٠
متر ونصف خشب من عند عيسى العراة قيمته المتر الواحد رمالك ٥	٤٥٠
اربع متر خشب واحد في ستة ٦x٤ من عند عبد الكريم لصحيفي رمالك ٥	١٠٥٥
اربع متر خشب من عند عبد الكريم لصحيفي ٤x٤ الشين في اربعة رمالك ٥	١٠٥٥
اجور نقل الحطب والاسمنت والحديد رمالك ٥ في اليد وصب العينا في اليد الثاني عشرة اللان	١٤٠
ماسورة من عند عبد العزيز العراة الذي تصنعها من قطع رمالك ٥	٤٠
لحم الماسورة من التطح الذي فرطنا من الخزان رمالك ٥ عند الخزان الذي في الجبل	٤٠
اجور نقل الحطب من الجبل الى القارة في سيارة محمد العبد رمالك ٥	٤٠
شيرة من علي اجور الحطب مائة رمالك ٥	١٠٠
اربع عانة طابوقه من عند علي محمد رمالك ٥	١٨٤
اربع رطل من صابون القوطي الواحد رمالك ٥	١٠٠
اجور نقل الحطب من الجبل الى القارة رمالك ٥	٨٠
محتاج اجازة رمالك ٥	٥٠
قيمة سلك حق الترتيب مع عند اقبال الشوم رمالك ٥	١٠٠
اجور نقل الحطب الذي من عند شيرة من الجبيرة الى القارة سلكه كالبندوب	١٤٠
بنزير من يورين وشغل من جرماطور النور ووزيت حق الخلاطه رمالك ٥	١٥٠
رواح من الجبل الى الجسر ورواح من الشبارة الى البلي في سيارة الجدي وبنزير محمد رمالك ٥	١٤٠
يوم الصل الثاني بنزير ووزيت رمالك ٥	١٠٠
الخارطة من عند باس مهندس رمالك ٥	٤٥٠
المرضع من البندوب في رمالك ٥ ووزنه	١٥٠
مصاريف البندوب سبع مائة رمالك ٥	٧٠٠
	٢٨٥٥

نقل ما ذكره من رمالك في هذا الخزان، وهي بنخط المرحوم / محمد عبدالله بن عبدالله العيثان..

١٤٢٦ / ١ / ١٣ هـ

المصرفات التي استعملت لبناء هذا الخزان، وهي بنخط المرحوم / محمد عبدالله بن عبدالله العيثان..

١٠- بئر ارتوازي حفر عام ١٣٧٨ هـ، والمسؤولون عن حفره، هم:

١- السيد عبدالله بن إبراهيم العبد المحسن (العمدة سابقاً).

٢- السيد حسين بن هاشم العبد المحسن.

٣- الحاج: سلمان أحمد الشبعان.

٤- السيد أحمد حسين العبد المحسن.

٥- السيد: محمد بن أحمد الشخص، أبو واصل.

٦- الحاج: عبدالله بن سلمان العلي، أبو سلمان.

ويقع هذا البئر أسفل رأس القارة ولكنهم لم يتمكنوا من تشغيلها، أي لم تكن هناك

إمكانيات من ذلك.

١١- بئر ارتوازي.. أمام مجلس أهل البيت في (القوع) وهي تعتبر في الوقت الحالي

(داخل أسوار المدرسة الابتدائية للبنين) وتحديدها بالضبط يكون عند زاوية المدرسة من الداخل،

ولم يعمل عليها خزان، وهي عين قوية جداً، وقد توقفت عن ضخ الماء في الوقت الحالي.

١٢- بئر قديم، حالياً يقع داخل مدرسة البنات الموجودة في (القوع) من جهة

بيوت أبناء أسرة (المعبد). وقد تم حفرها عن طريق (أهل القوع) وكان المسؤول عنها

هو: السيد علي بن سلمان العبد المحسن، وكان الفرق بينها وبين (خزان عزيز) هو سنة أو

سنتين فقط.

١٣- بئر ارتوازي يقع في شارع القصّ جهة المسجد الذي يقع على الشارع، أيضاً

حفر عام ١٣٧٩ هـ، نفس المجموعة الأنفة الذكر.

أمّا مصادر الشرب قديماً، فهي:

١- من نهر سليسل ومشتقاته.

٢- من نهر أبو الثيران.

٣- من عين صويدرة.

الكلمات الخاصة والمتعلقة بـ (النخيل) كثيرة نذكر منها الآتي:

١- الخرص: خشف كبير يدوسون فيه التمر.

- ١- الجدع (الجدوع): وينقسم إلى ثلاثة أقسام:
 - أ- الذي يمثل (ربعاً) يسمونه: جدع.
 - ب- والجدع المقسوم بالنصف: خطية.
 - ج- والجدع الكامل: ناب.
- ٢- السرود: الذي يوضع به الرطب.
- ٣- السرفوش: الغطاء تبعه.
- ٤- الخصفة: وهي للصرام.
- ٥- الكر.
- ٦- المحش.
- ٧- العقفة.
- ٨- الصّخين: ويطلق عليها أيضاً (العامية).
- ٩- قلافة: وهو الدرج الذي نصعد عليه تبع النخلة.
- ١٠- العسو: مصنوع من جريد النخيل ويستخدم للتنظيف المنزل وغيره.
- ١١- البورقة: المكان الذي يوضع به البقر.
- ١٢- الكندوج: مكان تخزين التمر.
- ١٣- الجايية: الذي يمرّ به (الدبس).
- ١٤- السرج: الذي يوضع عليه.
- ١٥- المتبنة: مكان التبن.
- ١٦- صليخة: الوصلة تبع الحريق، وهناك قول أنها (جدع النخلة).
- ١٧- سباح: العصي التي توضع للسقي.
- ١٨- ربيعي.

- ١٩- الدلو.
- ٢٠- الغرافة.
- ٢١- العدة.
- ٢٢- العريش: وهو غرفة داخل أرض الفلاح مصنوعة من سعف النخيل وجريدة مخصصة للراحة ولحاجيات الفلاح من ملابس وغيرها.
- ٢٣- العمارية: وهي التي تستعمل كـ (مظلة عن حرارة الشمس وغير ذلك).
- ٢٤- الركوك: وهو من عيدان النخيل مثل القفص، ولكن أكبر، يضعون فيه التمر ويذهبون به إلى قطر والبحرين وعمان، وهو مثل الهرم وله غطاء.
- ٢٥- المنقل: ويوضع به الحصى من الجبال إلى داخل البلد، وهو من خشب. قفة: لتحميل الأغراض مع الزبيل ومع المخرف.
- ٢٦- قلافة: الكرب الذي يوجد بالنخلة.
- ٢٧- الحضار: وهو سياج مصنوع من سعف النخل وجريدة.
- ٢٨- الخرج: الذي يوضع على الحمار وهو مصنوع من الليف والخصوص.
- ٢٩- مرحلة.
- ٣٠- زبيل.
- ٣١- قفص.
- ٣٢- سفرة.
- ٣٣- حصير.
- ٣٤- منز.
- ٣٥- امهاد.
- ٣٦- مخرف.

سوق الأحد

سوق الأحد بقرية القارة من الأسواق القديمة والشعبية الذي لا يزال إلى الآن يفرض استمراريته رغم تقدّم الزمن.

ويعتبر سوق الأحد من أقدم الأسواق على الإطلاق في الأحساء؛ لأنه امتداد لسوق المشقر المشهور، وهو من أسواق العرب الكبيرة، وكأنها التاريخ أراد أن يبقى هذا السوق المشهور إلى يومنا هذا شاهداً على هذه الحضارة العريقة (المشقر) التي دان لها التاريخ، ودان لها الناس، وأصبحت مرتعاً للكثير من الأمم والباحثين.

وها هو سوق الأحد في قرية القارة يبقى صامداً طوال هذه الفترة الطويلة من السنين، ليكون عنواناً دائماً لسوق المشقر الذي لا زال ذكره خالداً في التاريخ.

وبعد أن عرفنا حقيقة هذا السوق لم نبتعد عن أقوال الآباء والأجداد، بل يؤكد لنا ممن التقيناهم قدم هذا السوق وأنه موجود، ومكانه السابق هو الجمعية التعاونية.

يقول الخطيب المرحوم/ السيد عبد الله الشخص، أبو نزار: (سوق القارة قديم جدًّا).

ويقول الملا المرحوم حسين الجويد: (أقدم سوق في القرى هو سوق القارة).

ويقول السيد حسن بن السيد إبراهيم العبد المحسن: (سوق الأحد قديم، يرجع إلى آلاف السنين قبل الإسلام ومكانه الجمعية التعاونية قبل أن تبنى).

وكأنها لدى الأهالي إحساس مبطن بقدم هذا السوق وأنه يمثل دعامة قوية للمشقر العظيم آنذاك، وهو الآن يدعم اقتصاد البلدة، بل ويمثل ركيزة مهمة لا زالت إلى الآن صامدة أمام هذه السنين الطويلة.

يقول فيدال في كتابه واحه الأحساء، ص ٨٤: (يُعقد في قرية القارة سوق أسبوعي كل يوم أحد يسمّى سوق الأحد الذي يقام في شرق القرية في أرض مستوية واسعة، ولا يعقد أيّ سوق أسبوعي في القرى الأخرى).

ويُعدّ سوق القارة أكثر الأسواق التي تعقد في قرى الأحساء أهمية، لا تختلف الأنواع المعروضة في السوق عمّا يعرض في الأسواق الأخرى، إلا في كثرة الكميات وتنوّع السلع، وتعمل سيارات الأجرة بشكل معتاد في يوم السوق بين الهفوف والقارة وبينها وبين المبرز والقرى الشرقية).

وكان المسؤولون عن السوق في السابق هم أسرة الحمد.

نخبرنا المرحوم عبد المحسن حمود الحمد بقوله: (منذ أصبحت قادراً على التمييز وأنا أرى السوق تحت تنظيمنا، حيث أشاهد أبي وعمي وولد عمتي وأخيه حسين يعملون في تأجير (العمامير) على أصحاب المحلات، والذين يبيعون في السوق بقيمة (٥ طوال) للواحدة وصاعداً، وكان في حوزتنا ٢٥ عمارة).

العمارة: وهي تستخدم كحماية عن الشمس والمطر وغير ذلك وهي مصنوعة من سعف النخل وجريدة وعليها (خيشة)، ويكون شكلها إمّا مثلث الشكل أو مستطيل الشكل.

طريقة البيع في السوق:

طريقة البيع في سوق الأحد تأتي بشكل طبيعي وعفوي، حيث يجلس البائع إمّا تحت (عمارية) أو بدونها ويعرض بضاعته للناس، والتجار الموجودون والباعة من مختلف القرى الموجودة بالأحساء بالإضافة إلى قرية القارة، حيث يأتون إلى السوق إمّا بسيارة أو على دابة (حمارة) كي يعرضوا بضاعتهم.

ويوجد بالسوق (قيصرية^(١)) خاصة بالخام^(٢) مطمومة بجذع النخل، وبها محلات صغيرة بدون أبواب وبجانبها سوق (التتن).
أما الأشخاص الذين يملكون محلات تجارية ويبيعون في السوق من قرية القارة في القديم فهم على النحو التالي:

- ١- المرحوم السيد جواد الشخص: تاجر (عيش).
- ٢- المرحوم محسن العباد (تاجر عيش).
- ٣- السيد علي السلطان (تاجر خام وهو قديم في هذه التجارة).
- ٤- المرحوم محمد عبد الوهاب علي العيثان (تاجر خام).
- ٥- السيد محسن الهاشم (تاجر خام).
- ٦- أحمد علي الحسن (بييع التتن).
- ٧- السيد عبد المحسن الغافلي (بييع الدهن).
- ٨- السيد علي الغافلي أبو هاشم (بييع الدهن).
- ٩- عايش العباد (تاجر عيش).
- ١٠- أبو عبد الله الطريفي (تاجر في المواد الغذائية).
- ١١- محمد الغانم (تاجر في المواد الغذائية).
- ١٢- محفوظ السلطان أبو فخري (تاجر في المواد الغذائية).
- ١٣- السيد هاشم بن السيد صالح العبد المحسن، وهو تاجر عيش يملك محلين بجانب بعض، حيث يأتي بالعيش من البحرين والبصرة، وعيش خاص يسمّى (شيلاني) يأتي به عن طريق باكستان- إيران، ويأتي قسم منه عن طريق قطر.

(١) وهي مجموعة من المحلات مطمومة من أعلى، لها فتحتان للخروج والدخول.
(٢) الخام: هو القماش.

١٤- المرحوم السيد محمد الغافلي (صاحب حملة الحج) لديه محل (تاجر عيش).
١٥- أولاد عبد ربّ الحسين أبناء السيد أحمد العبد المحسن، أصحاب مجلس الخن
وهم أيضاً يمارسون تجارة العيش منذ القدم.

العيش: هو ما يسمّى اليوم بـ (الرّز) وموسمه في أول الشتاء بعد (الصرام) بشهر
أو شهر ونصف، بحيث ينضج الحبّ ويباع في جميع الأسواق.

أما المواد والأشياء التي تباع في سوق الأحد في القارة قديماً فهي على النحو الآتي:
الرمان، الترنج، الليمون، التين، الخوخ، العنب، المشمش، الرطب، الجذب (الجماز).
البطيخ، الخيار، الجح، الطروح، القرع، البابر، الباميا، الباذنجان، اللوباء، الحلبة، الرشاد.
الحبّ الشمسي، البصل، الثوم، السلوق، الكتان، القرطم، الحبّ، الرز، الشعير، هنديان
(وهو مثل البطاطس، الجزر، الشلغم، البقل، الفجل، الحنّديان، الطماط، القهوة، الشاي).
ويأتون به من الشعبة إلى القرى الجنوبية، الليف، اللحم، خضري، خبز، تمر، حساس.
سفر، عوم، ربيان، ملح، كروش، الحراسين (السّمك الصغير)، حبال: رقيقة وسميكة.
وهذا النوع لا يأتي به إلا أهل العمران، خصف صرام، محاصن، نيطان، المراوح، المراحل.
الزبالين، البيض، الدجاج، حمير..

بالإضافة إلى إنتاج البلد.. يباع في السوق.

أما طريقة عمل بعض الأشياء وبيعها، مثل: (المشخال والمشوي) وطريقة عمله:
يوضع في التنور ويغلق بإحكام من يوم السبت إلى ليلة الأحد، ويعمل العيش ويوضع
في التنور ويغلق بإحكام، ومن صبح الأحد بفتح ويبيع في السوق.

أيضاً توجد قيصرية للماء معمولة في وسط السوق، بالإضافة إلى بيع جميع أنواع
الفخاريات من مصنع الفخار بالقارة، وتأتي الناس إلى السوق إمّا مشياً على الأقدام أو
على الحمير، ويستفيد الأهالي من هذا السوق؛ لأنه يوفر معظم احتياجاتهم، ويخبرنا
المرحوم حسين علي أحمد المحسن بقوله: (نشترى الأغراض من سوق الأحد لأسبوع
كامل).

١٣١٦

الصحيح الشرعي انه قد باع الوكيل عيسى بن العباس حبان اصابته عن نفسه حبان الوكيل علي بن
 ه و اعترافه بان مشتراه لسلطان و حسن عيال علي ولد عباد الراشد بلنها
 فاولئك تمام و كمال الدكرة المعلومه بينهما الكائنف سوق اللحم الشريفه الغنيرة بأ
 ه عن التمديد بجميع بالها من حد و و حقوق و و قايح و و احق شمس
 و هاهن ارض و عمر و جميع المتعلقة و كفاية المنوبات الى البيع المذكور
 بما و عمو فاعترافه ما و اطلاقا بشن صحيح شرعي منقود مقبول و حقا على
 و قدره و عدو ربالان فوان من العاقلة الالكديوم منذ بيعا صحيحا شرعيا
 و بعور لا موعيا فاشتملا على ان ارضا الشرعية ولوازمها و المصحيح المرعية و وضو ايتها
 ايعاد و قبول فمخلة و اخلا و طوع و رضى و سبق الويد من الجانبين بعاتنا
 في فيه و لا خيار بعده فموجب ما ذكره و مقتضاه و مصرع و عواه انه لم يبق الباق
 لبيع و لا في شرف و لا مستحق و لا دعوى و لا طلبة حبان المبيع بالاول و الثاني
 عرف فيه كغيره و اذهب تعرف اهل الاملا كفا املا كجوى ذلك يوم الثاني عشر
 محرم سنة ثمان و ثمانين و ثمان مائة و ثمان و ثمان و ثمان و ثمان و ثمان و ثمان
 محمد بن جواد و لقي الله شهيدا و صلى الله عليه سيدنا محمد و على اله و آله

وثيقة تتعلق بـ(سوق الأحد)، وهي مؤرخة بتاريخ ١٢/١١/١٣١٦هـ

من مضمونه الصريح شرعي هو أنه قد باع الرجل يوسف
 ولد علي بن أبي طالب صقر أهل المبرز جناب الرجل حمد ولد محمد بن أبي
 وذلك تمام وكمال البركة العلوية بينهما الكافية في سوق
 القارة التي بمسوق الحويش شمالها دكة الغنم
 بلا شقة عن التمديد والتحقيق بتابعها ولا حقها
 شرعا وعرفا ولغة عموما واطلاقا بمن صرح شرعي قد
 وعدهم ١٠ وعشرون طويلا من سنة ١٢٩٧
 ان الكفة يومئذ بيعت بها شيئا بعبارة لا شيء فيه ولا
 خیار بعث به بالقرض والاضمار فهو حيت ذلك لم يبق
 للبايع في البيع ولا في عهده حق ولا استحق ولا دعوى
 ولا طلب بوجهه ~~في البيع~~ ~~فلا~~ ~~وملكا~~ ~~الشيء~~
 يتصرف فيه كيف شاء واحب تصرفها الاطلاق في اطلاقهم
 وذوي الحق في حقوقهم جوازك اول جمادى الاول
 سنة ١٢٩٧ شهر ربيع الثامن ابو عبيد وعلي ولد ابو ابراهيم بن
 اهل القارة ابو عبيد الرضا ابو عبيد واحمد بن محمد
 اوصلي الله عليه سيد محمد ولد

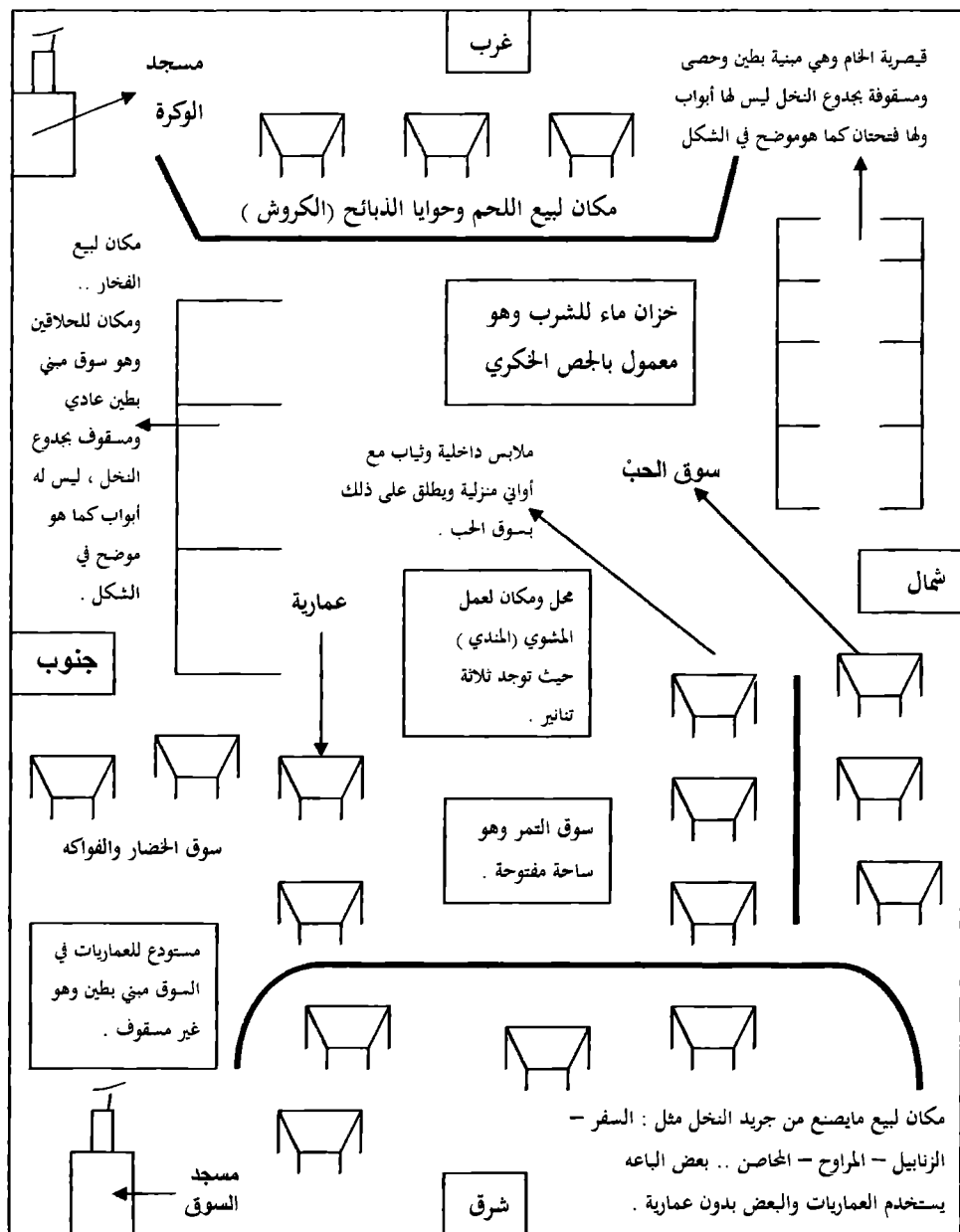

تخطيط سوق الأحد قديماً

في السابق لا تستطيع السيارة أن تصل إلى السوق بسبب ضيق الطريق بالإضافة إلى وجود الصخور المرتفعة، ولهذا يضطر البائع أن ينزل بضاعته في مكان قريب من السوق ومن ثم نقل البضاعة عن طريق الحمير^(١).

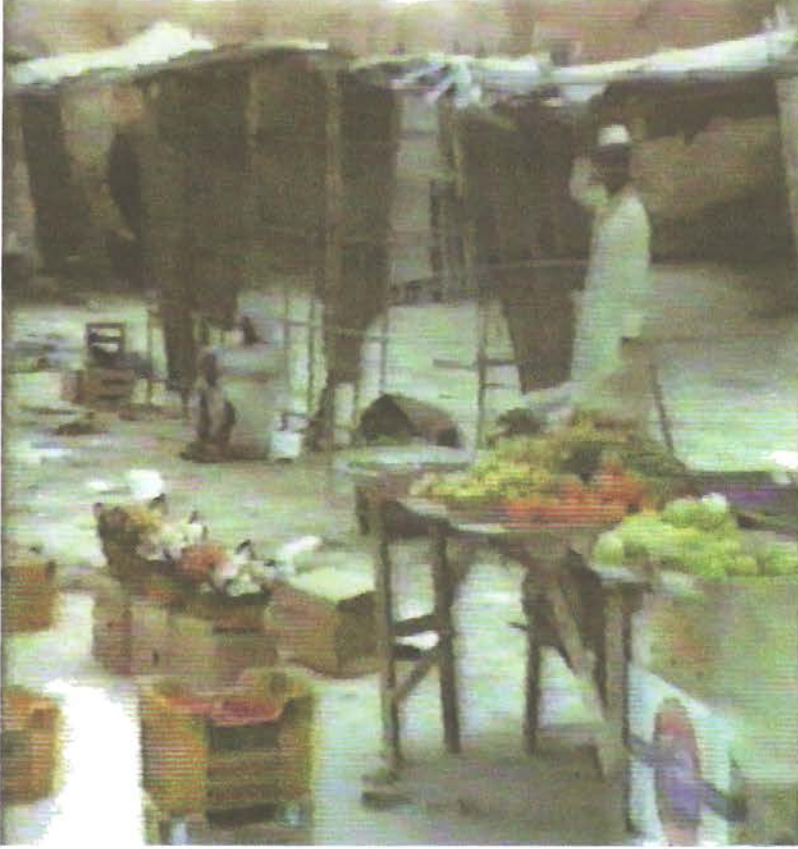

سوق الأحد، وتلاحظ في الصورة العماريات مأخوذة من شريط القارة

(١) أسماء من أفادونا بمعلومات عن سوق الأحد: حسن محمد بن الشيخ حسن العيثان، أحمد محمد علي آل محمد علي، السيد حسين طاهر علي الغراش، المرحوم الملا حسين الجويد، المرحوم/ السيد عبد الله الشخص، أبو نزار، المرحوم سلطان العلي، السيد علي بن السيد حسين الغراش، المرحوم حسين علي أحمد المحسن، محمد أحمد الناصر (التيمة)، أحمد ناصر أحمد موسى (الدالوة)، المرحوم عبد المحسن حمود الحمد، محفوظ السلطان، أبو فخري، السيد حسن بن السيد محمد العبد المحسن، المرحوم/ عبد الله حسن علي العيثان.

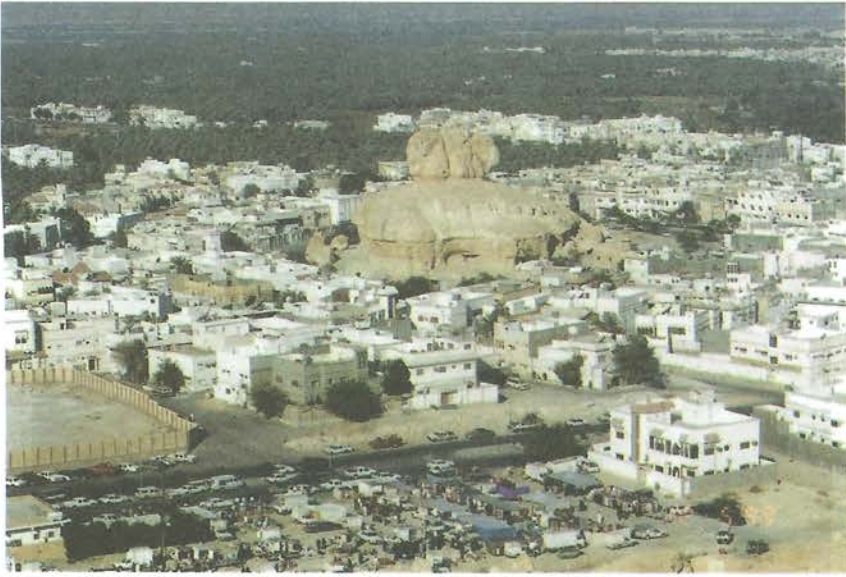

صورة حديثة لسوق الأحد من أعلى جبل القارة (الشبعان)^(١)

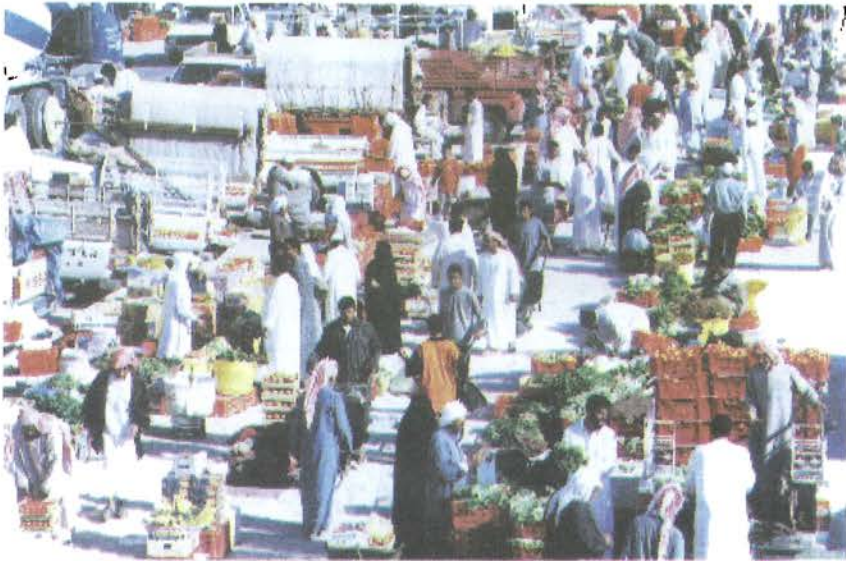

سوق الأحد عن قرب، تصوير بكر العبد المحسن^(٢)



جانب من سوق الأحد بالقارة^(١)

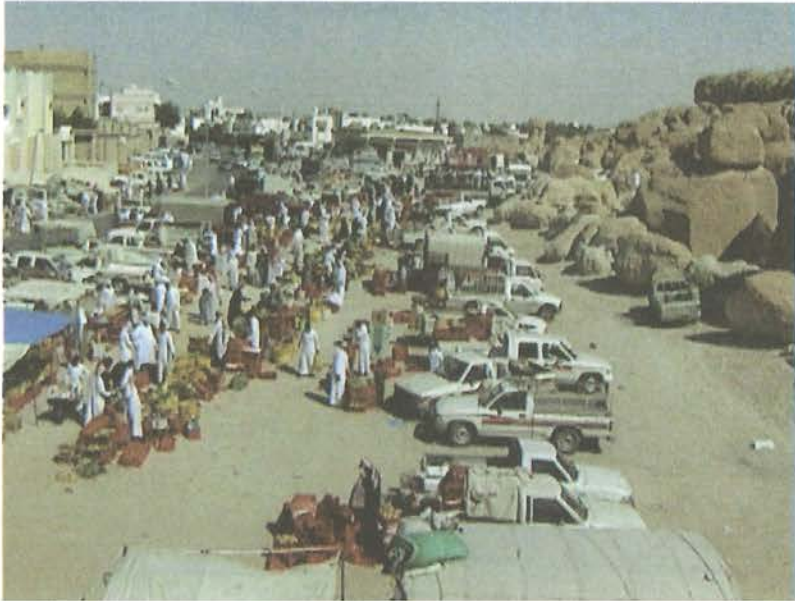

صورة أخرى لسوق الأحد بالقارة^(٢)

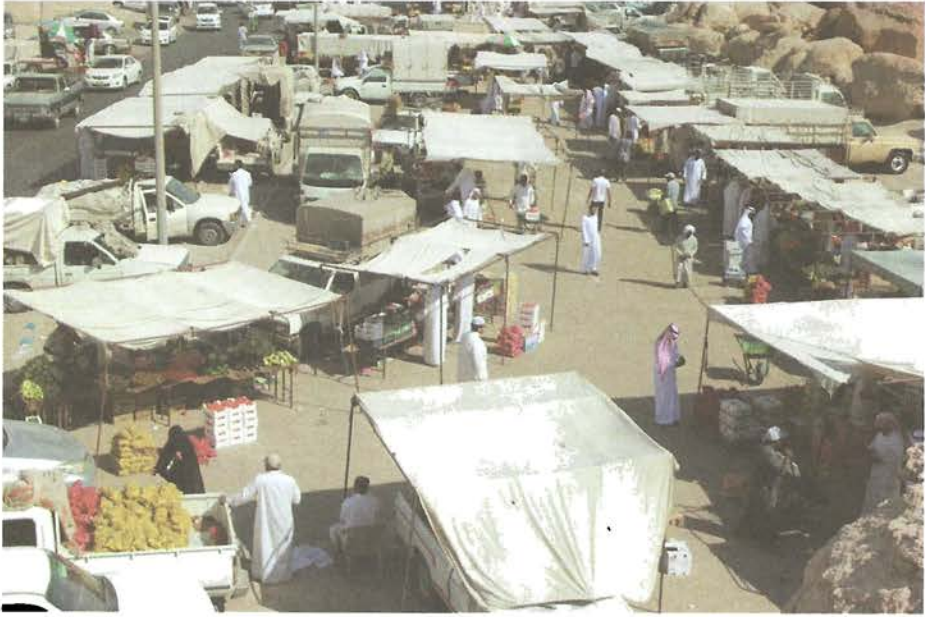

صورة حديثة لسوق الأحد بالقارة



جانب آخر من سوق الأحد..

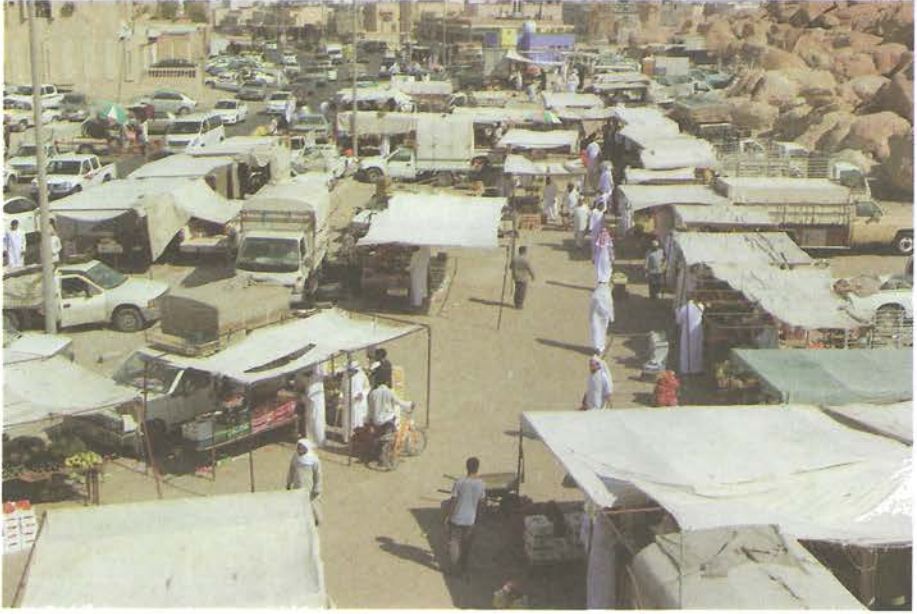

سوق الأحد، ونلاحظ هنا أنه ملاصق لجبل القارة (الشبعان)



صورة أخرى تبين جزءاً من البضائع التي تباع في السوق



صورة من بعيد لجزء من سوق الأحد



بضائع متعددة تباع في السوق..



صورة قديمة لسوق الأحد بالقارة ونلاحظ ما يعرف قديماً بـ (العماريات) أو (العمارية) وهي المظلة التي يستخدمها الباعة من أجل الاتقاء من حرارة الشمس.

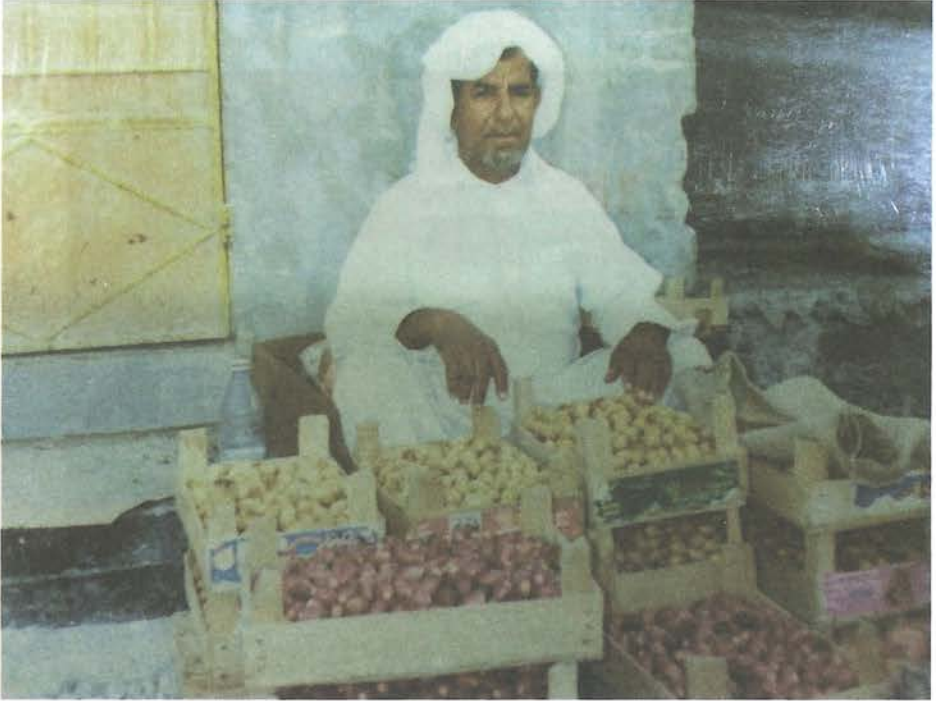

بائع يعرض بضاعته، طريقة متبعة قديماً وحديثاً لبيع ما تنتجه الأرض من ثمار مختلفة.



مجموعة من الباعة عند الجمعية التعاونية

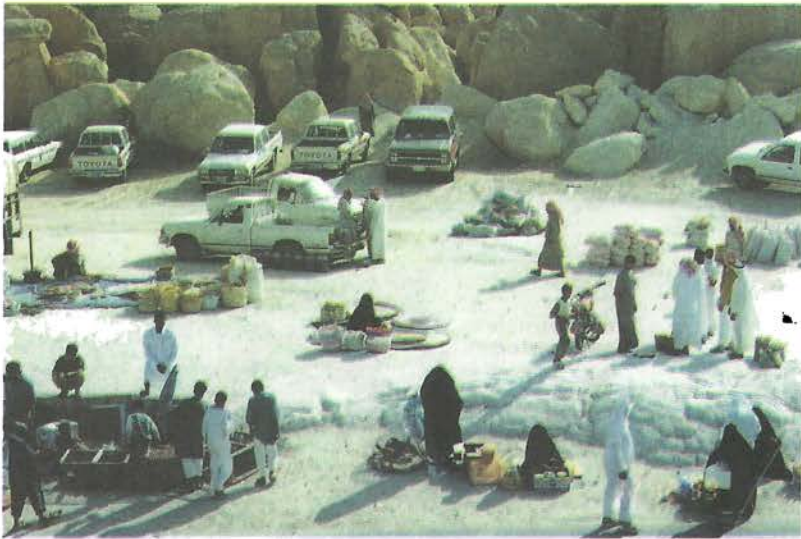

الباعة منتشرون في كل مكان في السوق^(١)

(١) تصوير/ بكر العبدالمحسن.



سيارة متجهة إلى سوق الأحد

الغوص

مهنة الغوص في السابق لها أهميتها في الحياة الاقتصادية، لما لها من أثر كبير وإيجابي في المعيشة اليومية، ليس فقط على مستوى بلدة القارة، وإنما على مستوى منطقة الخليج العربي بشكل عام.

«يشغل موسم الغوص الرئيسي من السنة أربعة أشهر وعشرة أيام وذلك من شهر مايو أيار إلى سبتمبر- أيلول»^(١).

«ومن أنواع السفن في الأيام المتأخرة نذكر على سبيل المثال:

- ١- البتيل.
- ٢- بقارة.
- ٣- سمبوك.
- ٤- البوم.
- ٥- جلبوت.
- ٦- شعوعي.
- ٧- خطية.
- ٨- البلم.

(١) تاريخ هجر، ج ١ ص ٣٥١، الطبعة الثانية، المؤرخ: عبدالرحمن الملا.

٩- الهورى .

١٠- الداخية .

١١- الزارومة»^(١) .

وكانت بلدة القارة من ضمن القرى التي لها حضور فاعل في هذا المجال لوجود أناس اتخذوا هذه المهنة طريقاً لهم. إمّا ورثوها عن آبائهم أو تعلّموها عن طريق الممارسة. والغوص له عباراته الخاصة به ومصطلحاته التي يجيدها ممن هم يسرون في طريقه.

ونأتي الآن لنعرف بعض مصطلحاته المتداولة والمعروفة..

١- الغوّاص: هو الذي يغوص داخل البحر.

٢- السيب: وهو الذي يمسك الحبل.

٣- النهام: الذي ينشد بعض أهازيج الغوص لبعث الحماس لدى الموجودين، وليذهب عنهم الملل.

٤- الطواش: وهو الذي يذهب إلى المركب ويشتري المحار من مجموعة من التجار ثم يذهب بعد ذلك إلى البحرين والهند لبيعه.

العاملون في الغوص:

١- علي العبود، نهام، لديه ولد في سيهات وهو مشهور.

٢- أبو عايش العباد، غواص ماهر.

٣- عايش بن أحمد عباد.

٤- السيد محمد عبد الله الرضي.

٥- أبو علي الجابر.

٦- أحمد الطليح.

- ٧- خليفة نصيب (نهام).
- ٨- المرحوم عبد المحسن العيسى، غواص ماهر.
- ٩- محمد العيسى، أبو أحمد.
- ١٠- عبد الله العيسى يدخل مع (الطواش) في الخليج والبيع في الهند.
- ١١- المرحوم سلطان العلي، وقد عمل في الغوص ١٢ سنة.
- ١٢- عبد الله العلي أخو المرحوم سلطان.
- ١٣- عبد المحسن العيسى.
- ١٤- عايش محمد العباد (العايشي) نهام.
- ١٥- أحمد الصاباطي، نهام وله صوت جميل.
- ١٦- محمد سلمان الغانم.
- ١٧- عيسى السلطان (نهام).
- ١٨- عايش بن علي الجابر.
- ١٩- محمد الجابر.
- ٢٠- حسن يقصر (نهام).
- ٢١- سلمان الغانم.
- ٢٢- السيد علي بن السيد محمد الشخص.
- ٢٣- السيد طاهر الراضي.
- ٢٤- علي الأحمد (نهام)، وهو أبو سلمان وحسين.
- ٢٥- إبراهيم معتوق بن حسن العيثان.
- ٢٦- إبراهيم بن محمد العيثان، أبو عبد الله البراهيم.
- ٢٧- عبد الله أبو سنة.
- ٢٨- الخطيب محمد بن حجي العلي قبل أن يصبح ضريراً.
- ٢٩- راشد الغويلي، جدّ أسرة الغويلي.

- ٣٠- حسين مهدي.
- ٣١- أحمد الدهام (نهام).
- ٣٢- صالح بن نويصر.
- ٣٣- علي ولد نويصر.
- ٣٤- عبد الله الجفري.
- ٣٥- عيسى الغانم.
- ٣٦- سلمان البناي.
- ٣٧- حسن بن علي بن حسين العيثان.
- ٣٨- صالح العمراني.
- ٣٩- محمد العمراني.
- ٤٠- السيد إبراهيم العبد المحسن (غواص).
- ٤١- أبو السيد طاهر الغراش، ماهر في الغوص.
- ٤٢- محمد محمد العيسى (حمدان).
- ٤٣- محمد المسعود أبو عباس المسعود قبل أن يصبح ضريراً.
- ٤٤- المرحوم السيد محمد بن السيد هاشم بن السيد صالح العبد المحسن (سيب).
- ٤٥- المرحوم محمد بن الشيخ حسن بن الشيخ عبد الله العيثان.
- ٤٦- أبو محمد الكاظم.
- ٤٧- المرحوم: عبد الله المركزي (غواص)^(١).

(١) أخذنا بعض المعلومات عن الغوص والعاملين فيه من: أحمد بن محمد بن علي آل محمد علي، المرحوم سلطان العلي، المرحوم حسين علي أحمد المحسن.

البنائون في القارة

للبناء أهميته الكبيرة في ماضي القارة؛ لما يمثله من لبنة أساسية في ازدهار الحالة الاجتماعية، وفي تنمية القدرات الفردية في البلدة.

وقد اشتهر في هذه المهنة عدد كبير كانت لهم اليد الطولى في تكوين جزء كبير من اقتصاد البلد، بل كانت لهم الكلمة والفن الأصيل في إحداث نقلة جميلة في هذه المهنة.

والبناء ازدهر بشكل ملحوظ في الماضي، وقد ظهرت المواهب في ذلك، فكان النقش وعمل الزخارف وغيرها من فنون هذه المهنة، فزيّنت البيوت والمساجد والمحلات والطرق والسواييط وغيرها.

وهؤلاء يذهبون إلى القرى المجاورة وإلى المدن لكي يمارسوا عملهم وهوايتهم، أي لم يكتفوا بالعمل في قريتهم بل تعدى ذلك إلى أوسع من ذلك.

وكانوا يستخدمون (الجنبس الحكري) وهو أقوى بكثير من (الجنبس الأبيض).

وطريقة تكوينه: تهيئ مكاناً بها ماء ويزرع الرز، بعد ذلك يوضع الرز في الماء ويبقى لفترة حتى تخرج (النبته المتعلقة بالرز) حتى يحصد الأرض وتكون خشنة مليئة بالجذور من ماء الرز. وتحرق وتحرق ويبعد الرز، يصبح (جصاً) لونه برتقالي مائل للخضرة يطلق عليه (جص حكري).

وإليك، عزيزي القارئ، أسماء البنائين المعروفين في البلدة.

- ١- المرحوم: سلمان أحمد العلي: وهو بناء ماهر جداً وأيضاً متخصص في النقش. عمل في البناء حوالي (٥٠ سنة) وقد حدثت له قصة في البحرين.
- ٢- المرحوم: عبد المحسن العباد وأخوه أحمد، وهما متخصصان في النقش.
- ٣- المرحوم: عبدالله حسين الحميدان وأخوه سلمان.
- ٤- المرحوم: أحمد محمد العباد.
- ٥- المرحوم: إبراهيم محمد عبدالله العيثان، أبو عبدالله. وهو من البنائين الماهرين
- ٦- المرحوم حسين بن علي الحميدان، وهو من المشهورين، متخصص في النقش.
- ٧- المرحوم: حسين بن علي المحسن، وهو من المشهورين في البناء. أيضاً اشتهر في النقش.
- ٨- المرحوم: محمد بن الشيخ حسن العيثان، وهو من المشهورين والماهرين في البناء. عمل فترة طويلة في هذه المهنة. أيضاً اشتهر في النقش.
- ٩- الحاج: علي الحجري.
- ١٠- الحاج: عبدالله العباس.
- ١١- المرحوم: عبدالله حسن الشبعان، وهو (أستاذ في البناء)، ومن المشهورين في هذه المهنة، عمل في البناء فترة طويلة.
- ١٢- المرحوم: حسين الزهير، وهو مشهور في النقش.
- ١٣- الحاج: محمد علي أبو سنة.
- ١٤- المرحوم: محمد أحمد الشبعان.
- ١٥- المرحوم: أحمد حسن الشبعان.
- ١٦- الحاج: عبدالله العيسى.
- ١٧- الحاج: عبدالله الدالوي.
- ١٨- الحاج: إبراهيم المعبيد.
- ١٩- الفحاج علي المعبيد.

- ٢٠- السيد: عبد الرضا الرضي .
 ٢١- السيد عبد المحسن الرضي .
 ٢٢- السيد: ناصر الشخص .
 ٢٣- الحاج: محمد بن علي المحسن .
 ٢٤- المرحوم: علي حسن الشبعان .
 ٢٥- الحاج: محمد بن حسن العلي .
 ٢٦- الحاج: عبدالله السلطان .
 ٢٧- السيد: جواد الحسين .
 ٢٨- السيد: أحمد الحسين .
 ٢٩- المرحوم: عبد ربّ النبي العلي وأخو محمد .
 ٣٠- الحاج: أحمد العيسى .
 ٣١- الحاج: عبدالله العيسى .
 ٣٢- المرحوم: حسين البناي .
 ٣٣- الحاج: صالح العمراني .
 ٣٤- المرحوم: حسين عبدالمحسن العلي، أبو ناجي .
 ٣٥- الحاج: عبدالله أحمد العباد، أبو محمد العبدالله .
 ٣٦- المرحوم: أحمد محمد العلي، أبو سلمان .
 ٣٧- المرحوم: سلمان الحميدان .
 ٣٨- المرحوم: أحمد محمد العيثان، أبو عبد الخالق .
 ٣٩- الحاج: عبد الحسن العيثان، أبو عبد الجليل .
 ٤٠- المرحوم: سلطان بن عبدالمحسن العلي .
 ٤١- الحاج: محمد العيسى .
 ٤٢- الحاج: علي حجي المسعود، وقد عمل فترة طويلة في البنيان .

٤٣- الحاج: عبدالله بن حجي المسعود.

الذين شاركوا من القارة في ترميم قصر إبراهيم قديماً:

١- الحاج: صالح المهدي أبو رضي.

٢- المرحوم: سلمان العلي.

٣- المرحوم: إبراهيم العيثان (شنان).

٤- المرحوم: حسين البناي.

٥- المرحوم: أحمد الجزيري، أبو شهاب.

٦- المرحوم: محمد العباس، أبو عبدالله.

٧- المرحوم: علي الرهيش.

٨- الحاج: أحمد المهدي، وهو عم الحاج: صالح المهدي.

٩- المرحوم: حسين الكلثوم.

هذا ما استطعنا معرفته، وقد بلغ عددهم (٤٣) فرداً من القارة.

كلمات متعلقة بالبنيان:

رف، روزنة، ليوان، مربعة، حوش، حوي، رواق، ساباط، براحة^(١).

(١) اعتمدنا في معرفة أسماء البنائين ومعلومات عنهم من: أحمد محمد علي آل محمد علي، المرحوم علي بن عبدالعزيز الجزيري، المرحوم: سلطان العلي، المرحوم: حسين علي المحسن، أحمد ناصر أحمد موسى من بلدة (الدالوة)، محمد علي أحمد العمراني من بلدة (الجبيل)، محمد محمد علي العمراني من بلدة (العمراني).

الخبازون قديماً

وهي مهنة استفاد منها أهل البلدة بشكل كبير، وخدمتهم في حياتهم، وسهّلت عليهم أموراً كثيرة، وقد اتخذ هذه المهنة أكثر من شخص (جزاهم الله خيراً) في أماكن مختلفة. وإليك الآن ذكرهم:

- ١- عبد الله العبود: في فريق الجماعة.
- ٢- حسين الدالوي: عند مسجد الشيخ محمد بن الشيخ عبد الله العيثان.
- ٣- حسين المحسن: عند فريق ضريب.
- ٤- الحاج: سلمان عبد الله السلطان (أبو عبد الله) في فريق الجماعة.
- ٥- المرحوم: محمد المهدي (أبو صالح): في فريق الدفينة.
- ٦- الحاج: عبد الله إبراهيم العبد الله: في فريق المقصب.
- ٧- السيد هاشم الشخص: عند مجلس الشخص.

القصابون قديماً:

وهي مهنة لا زالت موجودة إلى يومنا هذا، وهذه المهنة كان لها مكانة؛ لما لها من أهمية في سدّ فراغ كبير عند الأهالي، ومن اشتهروا في هذه المهنة:

- ١- محمد المهدي: في فريق الدفينة.
- ٢- علي الوردي وابنه عبد الله: في حارة الدفينة.

- ٣- عيسى الوردى: فى حارة الدفينة.
- ٤- محمد بن عيسى الوردى: فى حارة الدفينة.
- ٥- الحاج صالح المهدي: فى حارة الدفينة.
- ٦- أحمد المهدي: فى حارة الدفينة.
- ٧- علي ولد عليان، وهو من أسرة الحمد.
- ٨- المرحوم: علي بن كلثوم، أبو حسين.
- ٩- عبد اللطيف اليوسف وابنه عبد العزيز اليوسف وهم من المبرز عند مسجد الصفية سابقا، حالياً: فى (شبرت اللحم) فى القوع.
- كان هؤلاء يجلسون فى فريق المقصب وفى فريق الصفية وأيضاً فى سوق الأحد الأسبوعي^(١).

(١) أخذنا معلومات عن (الخبازين والقصابين) من: أحمد محمد علي آل محمد علي، المرحوم سلطان العلي، المرحوم: عبد المحسن الحمد.

هوس العيش

وهي طريقة معروفة منذ القدم لدى الأهالي، بل في المنطقة بشكل عام، والقصد من هذه الطريقة فصل (الرز) عن (الشعير) فاستخدمت هذه الطريقة.

وطريقة (هوس العيش) أنواع، فالبعض يستخدم (الحمير) والبعض يستخدم (أفراداً معينين لهوسه) وضربه بأعمدة.

وفي وقت الموسم يأتي كلّ صاحب نخل ويضع محصوله من العيش في المكان المخصص له في (القوع، الكوارج سابقاً) وبالتالي يأتي دور الحمير في هوسه.

معنى القوع اصطلاحاً: هو الأرض الصخرية المنبسطة، ويستخدم لشر العيش على أرضه.

وهناك أماكن عدة تستخدم لهذه الوظيفة، وهي على النحو الآتي:

- ١- قوع القمر: يقع غرب مسجد سليم في أراضي السيد حسين الغافلي.
- ٢- قوع شلواط: شمال غرب مقبرة الدالوة للأطفال.
- ٣- قوع أبو حصيص: يقع شمال شرق القارة وهو في قرية التويثير.
- ٤- قوع الأشقرين: يقع جنوب شرق جبل القارة.

أمّا المشهورون في زرع العيش، فهم:

- ١- عايش الجابر.

- ٢- أولاد السيد طاهر الراضي.
- ٣- المرحوم عايش الهلال.
- ٤- محمد المعيد.
- ٥- علي بن محمد بن عبدالوهاب العيثان.
- ٦- عبدالله العيثان أبو عبد الحميد أبو حبيب.
- ٧- عائلة العبد المحسن.
- ٨- عائلة العلي: محمد العبد الله وأخوانه، لهم ملك كبير في (العيش).

طريقة فصل الأرز عن سنابله:

ينشر على أرض صخرية صلبة جبلية بيضاء لعدة أيام حتى يجفّ من رطوبته، بعدها، يجعل على شكل دائرة في وسطه عامود من خشب، وتقوم بعد ذلك (الحمير) بالدوران وهي مربوطة في وسط العامود حتى يتم فصل الأرز عن سنابله ثم يأتي بعد ذلك ذري الرز حتى تتم عملية فرز الحشيش (التبن) عن الأرز، وهي عملية معروفة ومشهورة جداً.



صورة قديمة في القارة توضح الطريقة المتبعة في (هوس العيش)



صورة قديم أخذت عام ١٩٥٠م في القوع بجانب الجبل

حملات الحج

الحج فريضة إسلامية، تمر على المسلمين في كل سنة، والذهاب إلى الحج تابع من قلب عامر بالإيمان والتقوى.

ولا شك أن حملات الحج تسهّل الكثير من مشاقّ وتعب الحاج، وتحاول أن توفر له ما يحتاجه في هذه الرحلة الطويلة العذبة على النفس، حيث كانت تستغرق الرحلة سابقاً (سنة أشهر ذهاباً وإياباً من بداية شهر شوال حتى أواخر شهر ربيع الأول).

والحملات القديمة في بلدة القارة ليس لها خاصية معينة، وإنما كانت تنهج ما تنهجه الحملات الأخرى، وإن اختلفت الأفراد، حيث كانت تستغرق الرحلة ذهاباً وإياباً ستة أشهر، من بدايات شهر شوال إلى آخر شهر ربيع الأول، واستمرّ الوضع حتى الثمانينيات الهجرية حيث بعد ذلك ظهرت السيارات. ودعنا نذكر أسماء هذه الحملات التي أنشئت في البلدة (سابقاً):

١- حملة المرحوم: أحمد بن علي بن أحمد السلطان، وهو جدّ أهل الهفوف، عمل في العشرينيات الهجرية تقريباً منذ شبابه.

٢- حملة المرحوم: السيد محمد بن علي بن صالح الغافلي، أبو السيد عباس عمل حتى نهاية عقد الثلاثينيات من القرن الرابع عشر. وهذه الحملة كانت تمج على جمال.

بقي زمناً طويلاً حيث كان يخسر بشكل كبير ويضطر لبيع نخله لكي يسدّد ديونه وهذا يحصل كلّ سنتين أو ثلاث، حيث يذهب بـ (أربعين ناقة) ويرجع بأربع.

٣- حملة المرحوم: محمد (حسن) بن الشيخ سلمان العلي (أبو صادق)، عمل مع السيد علي السلطان في الحملة. بدأت من الخميسات الهجرية حتى السبعينيات.

٤- حملة المرحوم السيد علي السلطان العبد المحسن (أبو خلف)، بقي سنين طويلة من وقت شبابه حتى آخر عمره، أي من الخميسات الهجرية حتى السبعينيات وهو يعمل في هذه المهنة.

٥- حملة المرحوم محمد عايش علي الحويدر في حدود ١٣٨٢هـ مع أخيه إبراهيم. بقي أكثر من سنة حتى خسر خسارة كبيرة، وكان سابقاً على زمن التمر من أغنى أهالي القارة.

٦- حملة المرحوم الخطيب عبد المحسن العلوي أبو مصطفى، لفترة وجيزة ثم انقطع بحيث كان يذهب مع أهل العقار والجفر.

٧- حملة الحاج: بدر أحمد العباد، ويحدثنا قائلاً: أنشأت الحملة عام ١٤٠٤هـ حيث كانت أول رحلة في شهر رجب عام ١٤٠٤هـ، أمّا فكرة إنشاء الحملة فهي عشوائية ودون تخطيط مسبق حيث يقول: قررت وحدي، بعد ذلك خططت؛ لأن الرغبة هي الأساس، وكانت عندي رغبة قوية في السير على هذا الطريق النير وقد اشترت (حافلة) من القطيف في بداية تأسيسي للحملة تسع خمسين راكباً قيمته (١٢٠) ألف ريال، وذهبت بها إلى العمدة، ثم حان وقت الحج وذهبت في بداية الأمر عام ١٤٠٤هـ ولاقيت صعوبة بالغة في بداية الأمر من جميع الجوانب، كبداية تأسيس من حيث الإيجارات وكيفية التعامل كصاحب حملة مع المسؤولين في جميع الجوانب^(١).

وحملة بدر العباد، أبو أحمد، باقية إلى يومنا هذا.

٨- وقد تحولت في ١/٧/١٤١٧هـ إلى (جمعية) بها أعضاء، ومن أعضائها:

١- شهاب أحمد الجزيري.

٢- أحمد حسين الزويد.

٣- السيد صالح العبد المحسن، أبو أحمد.

(١) مجلة الحملة، العدد الأول ٢٩/١١/١٤١٩هـ - ١٩٩٩م - أجرى اللقاء المؤلف. أيضاً كتيب عن (الحج والعمرة) إعداد حملة الحج (الجمعية).

- ٤- طالب المسعود.
- ٥- السيد أمين الشخص.
- ٦- مرتضى عبد العزيز الجزيري.
- ٧- إبراهيم أبو حمد.
- ٨- علي حسن الشبعان.
- ٩- أحمد معتوق العيثان.
- ١٠- جعفر محمد العيثان، أبو حسام.

وانتهت عام ١٤٢٢هـ، وفي عام ١٤٢٣هـ توقفت الحملة.

٩- قافلة الإيثار بدأت عام ١٤٢٤هـ وتتعاقد سنوياً مع شركة المستجار للحج بالأحساء. حيث «انبثقت فكرة إنشاء قافلة الإيثار بنظام تعاوني- تكافلي لا يهدف إلى الربح المادي، بحيث إن أي وفورات مالية تُحقق، يتم إعادة توزيعها على حجاج الموسم ذاته، وأي عجز يلحق يتم تعويضه منهم أيضاً. وقد كانت القافلة امتداداً لحملة العباد للحج والعمرة التي خدمت القارة ١٣ عاماً والتي تحولت إلى نظام الجمعيات عام ١٤١٧هـ قبل أن تتحول إلى قافلة الإيثار عام ١٤٢٤هـ»^(١).

بلغ عدد حجاج عام ١٤١٧هـ ١٧٦ حاجاً.

بلغ عدد حجاج عام ١٤١٨هـ ١٣٧ حاجاً.

المعلمون في الحج:

التعليم في الحج مسؤولية كبيرة وشرط مهمّ توفره جميع الحملات من ضمن خدماتها التي توفرها للحجاج، وأحياناً يكون هناك متطوعون يفعلون ذلك بحيث تكون لديهم خبرة واسعة وممارسة طويلة أهلتهم بأن يكونوا على أهبة الاستعداد.

وكل صاحب حملة يحرص كلّ الحرص على توفير المعلم الذي يستطيع أن يفيد

(١) من إعلان لقافلة الإيثار في كتيب الزواج الجماعي رقم (٢٣).

الآخرين.

ومن الذين واصلوا المسير في هذا الطريق هو المرحوم عبد العزيز بن حسن الجزيري الذي حجّ (٥٦) مرة، وكان معلماً في الحج.

وقد حجّ على (الجمال) (٣٠) حجة، و (٢٦) حجة عبر المواصلات الحديثة وهو لا يجلس في بلدة القارة إلا شهراً أو شهرين.

في بدايته تجلته كالشمس، للسياح محمداً، للفقير، أبو عمار، صاحب الحملة، بعد ذلك مع الحاج صالح الزيد من المبرز.

بعدها مع الحاج علي القرقوش من الكوت، ثم مع محمد الخرس، ثم مع محمد حمادة من الهفوف، وبعدها مع أحمد العيسى من الهفوف، وآخر سنة ذهب فيها إلى الحج غير معلم مع حجي بن خلف الخالدي قبل وفاته بـ (٣-٤ سنين).

آخر سنة حجّ فيها على الإبل مع صالح الزيد.

توفي رحمه الله ليلة الأحد الموافق ١٠/٣/١٤١١ هـ ودفن في مقبرة القارة.

أيضاً من معلمي الحج: الشيخ إبراهيم بن عبد الله الخزعل، وقد استمر مع حملة بدر العباد منذ تأسيسها عام ١٤٠٤ هـ. أيضاً لقد عمل قبل حملة بدر العباد في عام ١٣٨٩ هـ حتى التحق بحملة بدر العباد إلى يومنا هذا. وكانت أول حجة له عام ١٣٧٩ هـ واستمر في الحج حتى يومنا هذا.

أيضاً الحاج عبد المحسن أحمد الجلواح كان من المعلمين في الحج^(١).

أيضاً: الشيخ محمد الياسين كان معلماً مع حملة بدر العباد في بلدة القارة.

(١) أخذنا المعلومات عن الحملات والمعلمين من: أحمد محمد علي آل محمد علي، جلسة ليلة الخميس ٢٨/٥/١٤١٧ هـ. المرحوم علي بن عبد العزيز الجزيري، المرحوم سلطان العلي، محفوظ السلطان، أبو فخري. أيضاً من موقع القارة كتب فصوله عن القارة الباحث أحمد عبد المحسن البدر.



الحاج/ بدر بن أحمد العباد،
مؤسس حملة العباد بالقارة



المرحوم عبد العزيز بن حسن الجزيري.



صورة قديمة ومعبرة.. لاستقبال الحجاج

المؤسسات التجارية والهيئات والمصالح الحكومية

١- لجنة التنمية الاجتماعية المحلية:

تأسست عام ١٤٠٢هـ ويشرف عليها مركز اللجنة الاجتماعية بالأحساء، وهي تقوم بأعمال اجتماعية وزراعية وصحية وثقافية لمواطني المنطقة على شكل برامج مدروسة. ومن ضمن أنشطتها: المجالات والأنشطة والبرامج

أولاً: الأنشطة الحالية:

ترعى اللجنة حالياً الأنشطة التالية:

- ١- نادي الجبيل الرياضي.
 - ٢- روضة الجبيل النموذجية.
 - ٣- دار الفتاة بالجبيل.
 - ٤- روضة التويثير النموذجية.
 - ٥- دار الفتاة بالتويثير.
 - ٦- نادي الدالوة الرياضي.
- وتطمح اللجنة تنفيذ مشاريع أخرى، في كلٍّ من القارة والتهيمية والطريبيل، في المستقبل القريب إن شاء الله تعالى.

ثانياً: الأهداف العامة:

- ١- تنمية شخصية الشباب وصقل مهاراته وإثراء خبراته وتحقيق رغباته ميوله برعاية وإشراف فنيين وتربويين مؤهلين، ليكون قادراً بإذن الله على النجاح في حياته المستقبلية.
- ١- تدريب الشباب على التعامل الصحيح والإيجابي مع الآخرين والمجتمع بمؤسساته المختلفة.
- ٢- رعاية وتأهيل الشباب لكسب مهارات وخبرات وبرامج فنية وعلمية لتنمية مواهبهم وقدراتهم.
- ٣- تطوير المستوى الثقافي والمهني والدراسي للشباب وتوفير الإمكانيات اللازمة لرعايتهم.
- ٤- تمكين الشباب من استثمار وقت الفراغ فيما يعود عليهم بالنفع وتجنب المجتمع من الانحراف الناجم من سوء استغلاله.
- ٥- تقديم العناية النفسية والاجتماعية لأصحاب الهوايات والمساعدة لحل المشكلات النفسية والاجتماعية التي تحد من نمو هواياتهم وقدراتهم.
- ٦- تنمية روح العمل لدى الشباب وتعليمه الاعتماد على النفس بعد الله تعالى.
- ٧- تطوير ملكة الإبداع والاختراع عند الشباب وتفعيل إنتاجيته وإرشاده إلى الطريقة الأفضل لتحقيق طموحاته.
- ٨- بناء جسور التعاون مع القطاع الخاص والمؤسسات التربوية والمهنية ذات الاهتمام بأصحاب الهوايات الفنية والمهنية.

ثالثاً: الدورات:

- ١- تقدم الدورة على شكل محاضرات وورش عمل.
- ٢- يتم الإعلان عن الدورات التدريبية في جميع المدارس المجاورة والأماكن العامة في حينه.
- ٣- يتم منح الشباب الدارسين شهادة حضور دورة تدريبية في نهاية الدورة.

رابعاً: الفئات المستفيدة من اللجنة:

- ١- الطفل: وهو أساس المجتمع الذي يجب أن نبذل كل ما يسهم في تنشئته نشأة سليمة ومتكاملة.
- ٢- الشاب: وهو عماد المجتمع الذي يعول عليه كثيراً في إحداث التغيرات المنشودة في المجتمع.
- ٣- الرجل: وهو العنصر الأبرز في تحمل المسؤوليات وتنفيذ واجبات المجتمع القائم.
- ٤- الفتاة: وهي صاحبة الدور المنتظر لبناء الأسرة السعيدة المنتجة.
- ٥- المرأة: وهي النصف الآخر والأهم في المجتمع الذي يقوم على تربية الأجيال والمشاركة في نمائه وازدهاره.
- ٦- كبار السن: وهم كنوز الحكمة والخبرة ممن أسهموا في بناء هذا المجتمع مما يوجب على برامج التنمية أن توفر لهم كافة الخدمات المناسبة. وأن تسعى للاستفادة منهم عند تنفيذ البرامج لخبرتهم وإبراز دورهم الفاعل في قيادة المجتمع نحو الأفضل^(١).

أعضاء مجلس إدارة اللجنة الحالي^(٢)

تم تشكيله بتاريخ: ١ / ١ / ١٤٢٦ هـ ولمدة ثلاث سنوات قادمة

م	الاسم	الوظيفة العملية	العمل باللجنة
١	نافع حسن المحمد	مرشد طلابي	الرئيس
٢	أحمد محمد الحاجي	معلم	نائب الرئيس - مشرف رياض الأطفال
٣	عبد رب الرسول أحمد البطاط	معلم	أمين الصندوق
٤	محمد عبد المحسن البدر	معلم	سكرتير اللجنة

(١) أخذنا هذه المعلومات من موقع القارة.

(٢) المصدر السابق.

م	الاسم	الوظيفة العملية	العمل باللجنة
٥	د/ أحمد محمد اللويحي	أستاذ جامعي	المشرف الثقافي
٦	محمد إبراهيم البوخسين	طبيب أسنان	المشرف الصحي
٧	علي محفوظ العلي	معلم	مشرف العلاقات العامة
٨	عبد المحسن عيسى المختار	موظف أرامكو	مشرف الأندية
٩	صادق إبراهيم العمراني	معلم	مشرف دور الفتاة
١٠	عبدالله محمد البوشفيح	موظف حكومي	المشرف الاجتماعي
١١	يوسف سلمان البري	معلم	المشرف الزراعي

المجالات التي يقدمها المركز

- ١ - الفنية.
- ٢ - المهنية.
- ٣ - التقنية.
- ٤ - المجال الفكري.
- ٥ - المجال الترفيهي.

ويمكن تفصيلها كما يلي مع ملاحظة أن بعض هذه الأنشطة تم القيام به فعلاً وبعضها نطمح إلى تحقيقه:

- ١ - المجال الفني:
 - أ. التصوير التشكيلي.
 - ب. التصميم والزخرفة.
 - ت. الخط العربي.
 - ث. أشغال النسيج والسجاد.
 - ج. أشغال الزجاج الملون.

- ح. أشغال الطباعة.
- خ. التصوير الضوئي.
- د. أشغال الخزف والطين.
- ذ. أشغال المعادن.
- ر. أشغال الذهب.
- ز. أشغال الورق والجلد.

٢- المجال المهني:

- أ. أعمال النجارة والديكور.
- ب. أعمال وصيانة الإلكترونيات.
- ت. صيانة السيارات والمحركات.
- ث. صيانة الأجهزة الكهربائية المنزلية.
- ج. أعمال الكهرباء المنزلية.
- ح. أعمال الحدادة واللحام.
- خ. أعمال الزراعة والبستنة.
- د. أعمال السباكة المنزلية الخفيفة.
- ذ. أعمال صناعة الأثاث والتنجيد.
- ر. أعمال البيع والتسويق.
- ز. صناعة التمور وتغليفها.

٣ - المجال التقني:

التدريب على استخدام الحاسب الآلي في المجالات التالية:

الرسم والتصميم بالحاسب الآلي باستخدام برامج الرسم، مثل: فوتوشوب، باوربوينت، فوتوبروش، الورد والأكسل، وجميع البرامج التي تخدم النشاط التقني.

- ٤- المجال الفكري:
- أ - إنشاء مكتبة.
- ب - تحفيظ القرآن الكريم.
- ج - التدريب على مهارات التحدث والإلقاء.
- د - التدريب على المهارات الاجتماعية.
- هـ - دورات تدريبية في بناء الذات.
- و - التدريب على مهارات القراءة.
- ز - التدريب على مهارات الأسرة السعيدة.
- ح - دروس التقوية التعليمية.
- ط - التدريب على الإسعافات الأولية.
- ي - مجالس الحوار الشبابية.
- ك - المركز الصيفي.
- ل - الاستشارات التعليمية والتربوية.
- م - الاستشارات الاقتصادية.
- ن - الاستشارات الاجتماعية.
- ظ - الاستشارات الطبية والصحية.
- غ - إقامة المعارض.
- ث - تنظيم المسابقات الثقافية.
- ن - دورات تدريبية متخصصة سواء كانت اجتماعية أم نفسية أم اقتصادية أم تربوية.
- ص - المحاضرات والندوات الثقافية العامة.
- ش - الرحلات والزيارات.
- ف - الأمسيات الشعرية.
- ث - اللقاءات المفتوحة.

٥- المجال الترفيهي:

- أ. تبادل الخبرة بين الشباب في ألعاب السوني.
- ب. إقامة المسابقات والدوري بين الشباب في ألعاب السوني، مثل دوري لكرة قدم إلكتروني.
- ت. تبادل الخبرة في أجهزة الجوالات والكاميرات.
- ث. العمل على إعداد نشرة حائطية حول مواصفات وكفاءة الأجهزة الإلكترونية المختلفة.
- ج. نادي سيارات لتبادل المعلومات بين الشباب حول السيارات المختلفة.
- ح. نادي تعارف بين شباب البلدة والشباب في مختلف أنحاء العالم عبر الإنترنت.
- خ. مسبح مجهز.
- د. صالة حديد مزودة بأجهزة تدريبات حديثة.
- ذ. قاعة بلياردو وتنس طاولة وبعض الألعاب الخفيفة^(١).

- ٢- صيدلية الشاوي.
- ٣- مؤسسة العيثان للمقاولات.
- ٤- مؤسسة العباد التجارية (أدوات كهربائية).
- ٥- مؤسسة عبد المحسن التجارية.
- ٦- محل الغافلي (مواد صحية) لصاحبه (محمد الغافلي أبو سلمان).
- ٧- ورشة المرحوم السيد عبد الله عدنان العبد المحسن.
- ٨- منجرة الدريس.

(١) أخذنا هذه المعلومات من موقع القارة.

- ٩- محكمة القارة، تأسست عام ١٤٠٠هـ وبقيت لمدة ٦ سنوات، والقضاة هم: الشيخ محمد بن أحمد الراجح، والشيخ عبد اللطيف بن صالح العامر.
- ١٠- مركز صحي القارة، حالياً تحول إلى مركز صحي التويثير.
- ١١- مكتب بريد القارة.
- ١٢- فرع البلدية. تأسس بين عام ٦٥ - ١٣٧٠هـ.
- ١٣- مقسم هاتف القارة (شركة الاتصالات السعودية). وقد كان بداية دخول الهاتف إلى القارة في شوال عام ١٤٠٧هـ.
- ١٤- إمارة القارة. وكان أميرها الأستاذ: عبد الله بن سعود الخزيم.
- ١٥- البنك العربي الوطني تأسس في القارة عام ١٤٠٧هـ.
- ١٦- مكتب الفرص النادرة (لصاحبه/ السيد: أمين عبد الله الشخص).
- ١٧- صيدلية دار الإلهام.
- ١٨- قرطاسية دار الحكمة.
- ١٩- مركز السلطان للتسويق/ لصاحبه سلمان السلطان.
- ٢٠- نواف للشلالات والنوافير والديكورات والتصاميم.
- ٢١- مطابخ ومطاعم القرى الشرقية للحفلات والمناسبات لصاحبه/ محمد عبدالله المهدي.
- ٢٢- أريج للورود والنباتات.
- ٢٣- الكساء لبيع وصيانة الحاسب الآلي والأجهزة الذكية ومستلزماتها.

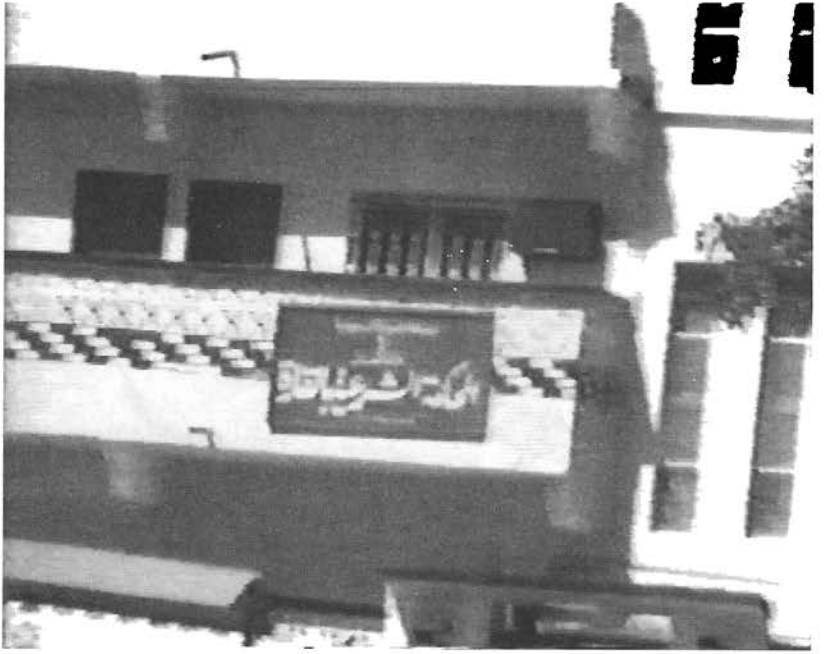

مقر المحكمة الشرعية بالقاهرة. ويلاحظ في الصورة اللوحة الخارجية للمحكمة





الخلاصة

نصل في نهاية المطاف لنقول: إنّ بلدة (القارة) قد قامت وبكلّ وضوح على أنقاض (المشقر) هذا الحصن الذي شغل الناس سنين طويلة واتضح الرؤية جلياً بعد أن خاض بها العلماء والباحثون، وبهذا الاكتشاف نستطيع أن نقول إن هذه المعرفة التامة سوف تجرّنا إلى معرفة المزيد من أسرار هذه المنطقة في المستقبل، بل ونريد أن نقول إنّ (مدينة هجر التاريخية) هي جزء لا يتجزأ من بلدة القارة مهما اختلف فيها القائلون. وقول ابن الفقيه واضح جداً في هذا القول قصة هجر (المشقر والشبعان والصفنا) توضح مدى ما تمثله هذه المدينة التاريخية من اتساع كبير يشمل من ضمن أجزائها (الشبعان وهو جبل القارة الكبير) و (المشقر) وهو رأس جبل القارة الذي يقع في وسطها. وبالتأكيد هذان يمثلان جزءاً كبيراً جداً من مدينة هجر التاريخية.

أيضاً دار الحديث حول حضارة الجرهاء (جرة) وما تتمخض عنه هذه الحضارة من تقارب كبير ومن دلائل أشار إليها بعض الباحثين، من ضمنها أن (بلدة القارة) قد شملها أو ذكر اسمها في الكشف عن هذه الحضارة القديمة بل كانت مرشحة من قبل بعض الباحثين.

وبعد أن عن قضينا رحلة في صفحات التاريخ تبين لنا جزء كبير من أسرار هذه البلدة وأنها بالفعل تمثل مركزاً هاماً وحضارياً موغلاً في القدم قد ارتكز على قاعدة قوية، وأن هذه القاعدة لا تزال موجودة إلى الآن لم يندثر رسمها، بل لا تزال الحضارة في طيات

تاريخها الكبير تمثل عنصراً هاماً جاء الوقت ليكتشفه الباحثون بعد رحلة شاقة ومتعبة وبعد جهد وعناء اتضح هذا الحصن (المشقر) وعرفت معاملة بكل وضوح وزال الشك من قبل الباحثين، ونحن على ثقة تامة أنّ المستقبل القريب إن شاء الله سوف يعرفنا على ما تبقى من حضارة هذه المنطقة بل ويكشف لنا أسرار كثيرة جداً، بل سوف نتبين كل ما قد فاتنا من معلومات ومن أحداث كثيرة.

أما بالنسبة لبلدة (الكوارج) اتضح جزء من تاريخها الحافل الذي يرتبط بشكل كبير ببعض الحضارات التي حكمت هذه المنطقة وخصوصاً (الحضارة الفارسية) التي تعلق ذكرها بهذه البلدة، كما بينا في البحث.

بل كانت هذه البلدة (الكوارج) بلدة مستقلة تزخر بحياكة النسيج، وصناعة الفخار، وغيرها من الصناعات وهي جزء لا يتجزأ من (مدينة هجر التاريخية).

ونستطيع أن نقول إنّ بلدة (الكوارج) قد انضمت أو التحقت ببلدة القارة بل أصبحت جزءاً لا يتجزأ منها.

أما بالنسبة لبلدة (ناظرة) وتشمل (حي بن عواد) فهي أصبحت كسابقتها (الكوارج) بل العلاقة الوطيدة بين (ناظرة) و(القارة) قد حفظها لنا الماضي بكل طيوفه. ومدى ما أدركه البعض على (حي بن عواد) الذي شاهده بكل وضوح والعوائل الموجودة فيه آنذاك. قد اتضح لنا الرؤية أن هذا الحيّ قد حمل بكل صنوفه طبيعة (ناظرة) وما تمثله من أبعاد كبيرة فهي لم تذكر في الكتب التاريخية إلا بشكل بسيط جداً.

ونستوضح بكل جلاء أن بلدة (القارة) قد قامت على أنقاض مدينة (هجر التاريخية جزّة) و (المشقر) لتتسع بعد ذلك لتشمل (الكوارج) و (ناظرة) لتصبح بلدة كبيرة مترامية الأطراف بما تمثله من أبعاد حضارية ومركز كبير لا يزال صداه موجوداً إلى الآن.

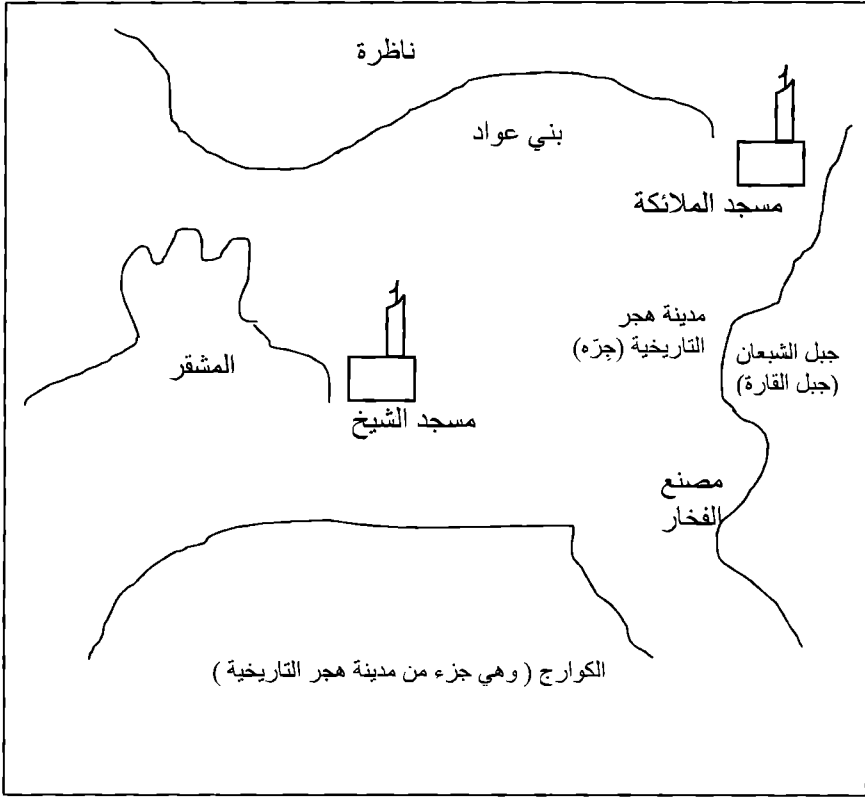

رسم توضيحي يمثل الحضارات التي قامت عليها بلدة القارة بالأحساء وأصبحت علماً بارزاً يمثل حقبة كبيرة جداً من التاريخ القديم يمتدّ لآلاف السنين. بالإضافة إلى توضيح بعض الآثار المهمة في بلدة القارة والتي لا تزال موجودة إلى يومنا هذا

الخاتمة

أعزائي:

هذا ما تمكنت من تحصيله من معلومات وحوادث تاريخية عن هذا البلد بعد رحلة متعبة ومضنية لازمتني أثناء إعدادي لهذا البحث ومدى الصعوبات التي واكبتها، وهذه الصعوبات قد تمثلت في عدة جوانب، ولولا كرم الله سبحانه وتعالى علينا وتفضله برحمته لما استطعنا إتمام هذا البحث.

وثق، أخي العزيز، أننا دائماً نطمح إلى الأفضل، ونحاول بقدر المستطاع أن نصل إلى أيّ معلومة تخصّ هذه البلدة. وقد تمكنا بفضل الله سبحانه وتعالى من الوصول إليها ولم مجالفنا الحظ للوصول إلى بعضها، بسبب بعض الصعاب التي واجهتنا، ونحن نأمل في المستقبل القريب إن شاء الله وفي طبعة هذا الكتاب (الثانية) أن نسدّ ما به من نقص وخلل. وهذا يعتمد عليكم أعزائي بتزويدنا- بعد قراءة هذا البحث- بكلّ ما من شأنه أن يسدّ نقصاً أو يصحح معلومةً، ونحن ننتظر ملاحظاتكم وآراءكم، وهي بلا شك محلّ تقدير واحترام، وكم أتمنى أن تجدوا لي عذراً في أيّ (نقص) أو (خطأ) أو (شبهة)، وهي بالتأكيد أمور غير مقصودة، فالاعتذار مسبقاً إليكم، ولا تنسوا أن تزودونا- كما قلت آنفاً ببعض الملاحظات والاقتراحات، ونحن بالانتظار، والله المستعان وهو الغاية.

الصور الشخصية لبعض الرواة



المرحوم الملا/ عبد الحسين العيثان



المرحوم/ عبد المحسن حمود الحمد



المرحوم/ محفوظ السلطان العلي



السيد عبدالله السيد إبراهيم العبدالمحسن



المرحوم الملا/ عبدالمحسن علي العلي



السيد/ حسن بن إبراهيم العبد المحسن



المرحوم/ السيد عبد الله الشخص، أبو نزار



المرحوم/ معتوق بن حسن الحمود



المرحوم/ عبدالله بن حسن العيثان



المرحوم/ عبدالله بن عبدالله العيثان



المرحوم/ محمد عايش الحسن



السيد/ حسن بن محمد العبد المحسن



المرحوم/ محمد بن حسين العيثان



المرحوم/ حسين بن علي بن أحمد المحسن



المرحوم/ سلطان العلي



السيد حسين بن السيد طاهر الغراش



المرحوم / حسين العلي أبو عبد المحسن



المرحوم / أحمد محمد علي آل محمد علي



المرحوم / محمد معتوق العيثان



المرحوم / محمد أحمد حسين المعبيد



المرحوم : علي الجزيري



المرحوم / محمد محمد حسين العيسى (حمدان)



المرحوم علي العيثان (الحر)



المرحوم / د. عبدالهادي الفضلي

أسماء الرواة^(١)

م	الاسم	تاريخ المقابلة	ملاحظات
١	د. عبد الهادي الفضلي	الثلاثاء عصرًا ٥/٤/١٤١٤هـ	في مجلسه بالدمام
٢	الخطيب/ حسين محمد الجويد	الخميس عصرًا ٦/٨/١٤١٣هـ	في مجلسه بالقارة
٣	المرحوم الخطيب/ عبد ربّ الحسين العيثان	الجمعة مساء ١/٧/١٤١٣هـ	المقابلة الأولى
٤	المرحوم الملا/ عبد الحسين العيثان	السبت ١٧/٢/١٤١٤هـ	المقابلة الثانية
٥	المرحوم الملا/ عبد المحسن العلي	ليلة الأحد ٢٦/١٢/١٤١٤هـ	في مجلسه
٦	المرحوم/ محمد بن حسين العيثان، أبو معتوق	ليلة الأربعاء ٩/٧/١٤١٧هـ	المقابلة الثانية
٧	المرحوم/ عبد الله العيثان، أبو سرور	ليلة الأربعاء ٩/٧/١٤١٧هـ	المقابلة الثانية

(١) جميع المقابلات مسجلة.

ملاحظات	تاريخ المقابلة	الاسم	م
في مجلسه في القوع	يوم الجمعة ١٤١٤/٢/٢٥ هـ	المرحوم/ عبد الله حسن علي العيثان	٨
عمره أثناء المقابلة ٦٠ سنة	١٤١٤/١/٢٩ هـ	السيد حسن بن إبراهيم بن هاشم العبد المحسن	٩
	ليلة الاثنين ١٤٢٠/٥/٢٥ هـ	الأستاذ/ السيد حسن بن محمد العبد المحسن	١٠
	الثلاثاء عصراً ١٤١٩/٣/٦ هـ	المرحوم/ عبد المحسن حمود الحمد، أبو أحمد	١١
في بيته	الخميس صباحاً ١٤١٩/٢/٢٤ هـ	المرحوم/ سلطان عبد المحسن العلي	١٢
في مصنع الفخار	الخميس ١٤١٧/٥/١٤ هـ	السيد/ علي حسين الغراش، أبو حسن	١٣
في بيته	الاثنين ١٤١٣/٧/٤ هـ	السيد حسين طاهر علي الغراش	١٤
في مجلسه	ليلة الأربعاء ١٤٢٠/٩/٢٧ هـ	المرحوم/ محفوظ حسن السلطان	١٦
في مجلسه في القوع	ليلة الثلاثاء ١٤١٩/٤/٤ هـ	المرحوم/ محمد أحمد حسين المعيد	١٧
المقابلة الأولى	الاثنين عصراً ١٤١٤/٢/٢٨ هـ	المرحوم/ عبد الله العيثان، أبو سرور	١٨
في مجلسه	السبت ١٤١٤/٣/١٨ هـ صباحاً	المرحوم السيد/ عبد الله الشخص، أبو نزار	١٩

م	الاسم	تاريخ المقابلة	ملاحظات
٢٠	المرحوم/ علي عبد العزيز الجزيري	الخميس صباحاً ١٠/٢/١٤١٩هـ	في مجلسه في القوع
٢١	المرحوم/ حسين العلي، أبو عبد المحسن	٧/٤/١٤١٤هـ ليلة الخميس	في مجلسه
٢٢	المرحوم/ عبد الله إبراهيم العبد الله/ والحاج/ محمد عايش الحسن	ليلة الاثنين ١٨/٣/١٤١٩هـ	
٢٣	المرحوم/ حسين علي أحمد المحسن، أبو علي	ليلة ٢٠/٦/١٤١٧هـ	في مجلسه في القوع
٢٤	المرحوم/ محمد محمد حسين العيسى (حمدان)	الخميس صباحاً ١٤/٧/١٤١٣هـ	في بيته في الجماعة
٢٥	المرحوم/ معتوق حسن السلمان	الاثنين ٢٢/٨/١٤١٥هـ	
٢٦	المرحوم/ أحمد محمد علي آل محمد علي	٣/٢/١٤١٩هـ	
٢٧	المرحوم/ محمد بن حسين العيثان، أبو معتوق	ليلة السبت ١٩/٢/١٤١٤هـ	المقابلة الأولى
٢٨	جلسة ليلة الخميس وليلة الجمعة	٣-٤ / ٧ / ١٤١٧هـ	
٢٩	جلسة ليلة الجمعة	٣/٨/١٤١٧هـ	
٣٠	جلسة ليلة الخميس	٥/٦/١٤١٧هـ	
٣١	جلسة ليلة الجمعة	١٨/٧/١٤١٧هـ	

م	الاسم	تاريخ المقابلة	ملاحظات
٣٢	جلسة ليلة الجمعة	١٠/٨/١٤١٧هـ	
٣٣	جلسة ليلة الجمعة	٢٠/٦/١٤١٧هـ	
٣٤	جلسة ليلة الخميس	٢/٨/١٤١٧هـ	
٣٥	جلسة ليلة الخميس	١٩/٦/١٤١٧هـ	
٣٦	المرحومة/ مريم الجزيري	الجمعة ظهراً ٦/٦/١٤١٧هـ	
٣٧	المرحومة/ تاجة بنت الشيخ حسن العيثان	ليلة الخميس ١٣/٥/١٤١٤هـ	
٣٨	جلسة ليلة الخميس	٢٨/٥/١٤١٧هـ	
٣٩	جلسة ليلة الخميس	١٧/٧/١٤١٧هـ	
٤٠	محمد علي أحمد العمراني، ومحمد محمد علي العمراني	ليلة الأحد ١٠/٣/١٤١٩هـ	الأول من الجبيل والثاني ساكن الحوطة
٤١	المرحوم/ محمد علي السلطان	الأحد عصراً ٢٨/١١/١٤١٧هـ	من الخليفة
٤٢	محمد أحمد علي الناصر	الخميس ١٥/٤/١٤١٧هـ	من التيمية
٤٣	الحاج/ عبد الحميد محمد المسبح	الأربعاء عصراً ٢٩/٦/١٤١٣هـ	من البطالية
٤٤	أحمد ناصر أحمد الموسى	ليلة الثلاثاء ٦/٣/١٤١٩هـ	من الدلوة

م	الاسم	تاريخ المقابلة	ملاحظات
٤٥	الحاج/ عبدالله أحمد محمد الياسين آل عبد اللطيف	الاثنين عصرًا ١١/٧/١٤١٣هـ	من البطالية
٤٦	الحاج/ حسين محمد أحمد المقهوي	الثلاثاء عصرًا ٢٥/٣/١٤٢١هـ	من الحليلة
٤٧	الحاج/ عايش سعد ماجد الماجد	الأحد ٢٣/٣/١٤٢١هـ	من الحليلة
٤٨	السيد عبدالله بن إبراهيم العبد المحسن (العمدة السابق)	الجمعة صباحًا ٢٣/١/١٤٢٤هـ	في مجلسه بالقارة

فهرس الرسومات

- ٥٨٦ تخطيط سوق الأحد قديماً
- ٦٢٩ رسم توضيحي يمثل الحضارات التي قامت عليها بلدة القارة بالأحساء

فهرس الصور

- (الدروفة) لعبة لا تزال في الذاكرة..... ٢٧
- صور لا تزال في الذاكرة..... ٢٧
- ألعاب شعبية.. يستمتع بها الأطفال..... ٢٨
- القريقعان..... ٢٨
- الذهاب إلى الجبل.. للنوم عادة قديمة.. اندثرت مع مرور الأيام..... ٢٩
- أيام لا يمكن أن تنسى.. وسوف تبقى في الذاكرة..... ٢٩
- تعليم القرآن الكريم في (المطوع).. حلقات.. استفاد منها الكثير..... ٣٠
- أبو طيبة، ظاهرة لا تزال موجودة إلى الآن، ولكن.. أقل بهجة من الماضي..... ٣٠
- أعمال يدوية قديمة.. تجيدها المرأة جيّداً..... ٣١
- استمارة سفر قديمة..... ٤٠
- استمارة سفر قديمة..... ٨٤
- الشاعر السيد/ حسن بن السيد إبراهيم العبدالمحسن..... ١٩٢
- مسابقات مثيرة تستهوي الأطفال.. وتنظيم جميل..... ٢٨٧
- توزيع الجوائز والهدايا على الفائزين..... ٢٨٧
- أكبر سفرة في العالم..... ٢٨٨
- أكبر طبق تمر في العالم..... ٢٨٩
- لعبة ال(أونو) وهي لعبة محببة لدى الأطفال ولا تزال..... ٢٨٩

- ٣٠٣ اجتماع الناس في الزواج الجماعي
- ٣٠٣ الزواج قديماً يأخذ طابعاً آخر من الفرحة
- ٣٠٤ براحة غار العيد.. وإبداع في استحضار التراث، في مهرجان الزواج الجماعي
- ٣٠٥ (زفة) المعرس بالسيارة
- ٣٠٥ صورة حديثة للزواج الجماعي
- ٣٠٦ الزواج قديماً وطريقة تحضير الطعام
- ٣٠٦ صورة رائعة تمثل جمال الطبيعة في براحة غار العيد، في الزواج الجماعي
- ٣٠٧ الاستعداد لعمل الطعام في الماضي
- ٣٠٧ ما يسمّى بـ (زفة المعرس) قديماً لها طابع آخر
- ٣٠٨ الجميع حول المعرس
- ٣٠٨ الاستعداد للزواج جهد كبير وتنظيم رائع
- ٣٠٩ صورة قديمة للطريقة المتبعة في الزواج قديماً
- ٣٠٩ صورة لغلّاف إحدى الكتيبات للزواج الجماعي
- ٣١١ فرسان الزواج الجماعي
- ٣١١ تنظيم رائع للزواج الجماعي
- ٣١٢ صورة حديثة للزواج الجماعي تبين الاستعداد الرائع والكبير للمهرجان
- ٣١٢ جانب آخر لفرسان الزواج الجماعي
- ٣١٣ صورة لبعض النشرات الخاصة بالزواج الجماعي
- ٣٣٧ المقرّ القديم لنادي الجبل بالقارة (نادي القارة)
- ٣٣٨ داخل نادي القارة
- ٣٣٨ لقطة أخرى لنادي القارة حديثاً
- ٣٣٩ صورة قديمة لفريق نادي القارة لكرة القدم
- ٣٣٩ نادي القارة لكرة القدم، صورة لا زالت في الأذهان
- ٣٤٠ صورة معبّرة لأحد احتفالات نادي القارة بالأحساء
- ٣٤٠ صورة أخرى معبّرة، وفي نفس مكان الصورة السابقة
- ٣٤١ إحدى مسرحيات النادي القديمة..
- ٣٤١ صورة لفريق نادي القارة لكرة القدم

- ٣٤٢ صورة قديمة لفريق نادي القارة لكرة الطائرة
- ٣٤٢ صورة قديمة ومعبرة لفريق نادي القارة لكرة القدم
- ٣٤٣ صورة قديمة لفريق نادي القارة لكرة القدم
- ٣٤٣ صورة أخرى لفريق النادي لكرة القدم
- ٣٤٤ أحد أنشطة النادي، التقطت الصورة في شهر ١١ / ١٩٧٩ م
- ٣٤٤ إحدى مسرحيات النادي، التقطت الصورة في شهر ١١ / ١٩٧٩ م
- ٣٤٥ فريق النادي لكرة القدم، التقطت الصورة بتاريخ ١٤ / ٦ / ١٣٩٩ هـ
- ٣٤٥ إحدى مسرحيات النادي.. صورة تمثل تاريخاً لا يمكن نسيانه
- ٣٤٦ صورة لفريق نادي القارة لكرة القدم
- ٣٤٦ صورة قديمة لفريق النادي لكرة السلة
- ٣٤٧ نادي القارة لكرة اليد.. وتحقيق إحدى بطولاته
- ٣٤٧ صورة قديمة لفريق القارة لكرة الطائرة
- ٣٤٨ صورة قديمة لنادي القارة لتنس الطاولة
- ٣٤٨ صورة أخرى لنادي القارة لكرة السلة
- ٣٤٩ جريدة اليوم الخميس ٢٧ / ٨ / ١٤٠٠ هـ العدد (٢٩٢٦)
- ٣٥١ جريدة البلاد، الخميس ٢٣ / ٦ / ١٤٠٥ هـ العدد (٧٩٠٢)
- ٣٥٢ فريق كرة القدم بالنادي
- ٣٥٢ فريق كرة اليد بنادي القارة
- ٣٥٤ بعض الصحف المحلية توأكب إنجازات النادي
- ٣٥٤ خبر قديم عن النادي في إحدى الصحف
- ٣٥٥ صورة قديمة لفريق كرة القدم بالنادي
- ٣٥٥ صورة قديمة لفريق النادي لتنس الطاولة
- ٣٥٦ استراحة الفريق بعد تحقيق البطولة
- ٣٥٦ صورة جماعية لفريق تنس الطاولة بالنادي
- ٣٥٧ إحدى بطولات التنس الأرضي
- ٣٥٧ استلام الكأس في إحدى بطولات النادي لتنس الطاولة
- ٣٥٨ الحكم الدولي علي الطريفي

- ٣٥٨ المدرب الوطني عبدالرسول الجزيري وتحقيق إحدى البطولات
- ٣٥٩ فريق النادي لكرة السلة
- ٣٥٩ صورة قديمة لفريق النادي لكرة الطائرة
- ٣٦٠ صورة قديمة لفريق النادي لكرة القدم
- ٣٦٠ صورة قديمة لفريق النادي لكرة القدم
- ٣٦١ صورة قديمة لفريق النادي لكرة القدم
- ٣٦١ صورة قديمة لفريق النادي لتنس الطاولة
- ٣٦٣ صحف محلية تتابع باهتمام أخبار النادي
- ٣٦٤ بعض الصحف المحلية تتحدث عن النادي
- ٣٦٥ ألقاب حصل عليها النادي بكل جدارة واستحقاق
- ٣٦٦ بطولات وكؤوس للنادي
- ٣٦٧ صحف محلية وأخبار النادي
- ٣٦٨ الأبطال قادمون في كل وقت ومكان
- ٣٦٩ إنجازات.. لا تزال في الذاكرة
- ٣٧٠ المدرب الوطني / محمد البراقي.. وإنجازات كبيرة
- ٣٧١ جميع الصحف المحلية تتحدث عن النادي
- ٣٧٢ القارة بطل ناشئي المملكة.. والبراقى مساعداً لمدرّب منتخب الشباب
- ٣٧٣ الحكم الدولي أمير الطريفي.. ومشاركات خارجية
- ٣٧٣ الحكم الدولي / علي الطريفي مشرفاً على حكام كأس آسيا
- ٣٧٤ الحكم الدولي / أمين الطريفي وإنجاز كبير
- ٣٧٤ الحكم الدولي / علي الطريفي..
- ٣٧٥ القارة يحصد كأس البطولة كالعادة
- ٣٧٦ إحدى مسرحيات النادي
- ٣٧٦ مشهد آخر من المسرحية
- ٣٧٧ جانب آخر من المسرحية
- ٣٧٧ فريق كرة اليد بالنادي
- ٣٨٢ صورة للجمعية التعاونية من الخارج

- ٣٨٢ داخل الجمعية
- ٣٨٣ صورة من الخارج للجمعية
- ٣٨٩ المقر الجديد للجمعية التعاونية
- ٣٨٩ شعار جمعية المواساة الخيرية للخدمات الاجتماعية بالقارة
- ٣٩٢ مقر الجمعية التعاونية القديم قبل الانتقال للجديد
- ٣٩٢ المقر الجديد للجمعية
- ٣٩٣ صورة لغلاف كتيب الجمعية
- ٣٩٦ صورة قديمة جداً لمسجد الملائكة من الداخل
- ٣٩٦ صورة أخرى لمسجد الملائكة
- ٣٩٧ مسجد الملائكة قبل أن يهدم ويبنى من جديد
- ٣٩٧ ما تبقى من مسجد أبي ساعد وهو يقع بين بلدة القارة وبلدة الدالوة
- ٣٩٩ تخطيط مسجد السوق
- ٤٠٠ تخطيط مسجد لبابي
- ٤٠١ تخطيط مسجد ناظرة
- ٤٠٣ مسجد ضريب.. من المساجد القديمة في القارة
- ٤٠٣ مسجد المقصب.. من أقدم مساجد القارة
- ٤٠٥ صورة قديمة جداً لمحراب مسجد المقصب
- ٤٠٥ مسجد المقصب بحلته الجديدة
- ٤٠٦ مسجد الوكرة قبل أن يعاد بناؤه
- ٤٠٦ صورة أخرى لمسجد الوكرة قبل أن يهدم ويبنى من جديد
- ٤٠٧ صورة أخرى لمسجد الوكرة من الداخل قبل الهدم
- ٤٠٧ مسجد الوكرة قديماً
- ٤٠٨ محراب مسجد الوكرة
- ٤٠٩ تخطيط توضيحي للـ(وكرة) المعمولة في مسجد الوكرة
- ٤١٠ صورة حديثة لمسجد الشيخ من الداخل.. بعد هدم جزء منه
- ٤١١ صورة أخرى لمسجد الشيخ
- ٤١١ مسجد الشيخ

- ٤١٢ مسجد الشيخ وهو ملاصق للجبل كما تشاهدون
- ٤١٢ مسجد الشيخ الثاني الذي بني في الحي الجديد
- ٤١٣ مسجد الجماعة (الكبير) ويلاحظ بقربه مجلس عائلة الشخص
- ٤١٣ مسجد الجماعة (الصغير)
- ٤١٥ مسجد سليم.. وهي صورة حديثة
- ٤١٧ مسجد النديد في الكوارج
- ٤١٧ صورة أخرى لمسجد الكوارج (النديد)
- ٤٢٠ مسجد الحريشة على الشارع الرئيسي
- ٤٢١ صورة قديمة.. لـ مسجد أبو سلسلة.. في حارة الجبل
- ٤٢٢ تخطيط مسجد القوع
- ٤٢٥ صورة عقد الاشتراك للكهرباء الأهلية (الصورة الأمامية)
- ٤٢٦ صورة عقد الاشتراك للكهرباء الأهلية (الصورة الخلفية)
- ٤٢٧ سند إيصال يوضح الطريقة المتبعة آنذاك
- ٤٣٣ المرحوم السيد/ محمد بن السيد هاشم بن السيد صالح العبد المحسن
- ٤٤٢ صورة قديمة لبلدة القارة.. من أرشيف أرامكو
- ٤٤٣ صورة جوية لرأس جبل القارة
- ٤٤٣ صورة لجبل رأس القارة عن طريق الأقمار الصناعية
- ٤٤٤ صورة لجبل القارة عن طريق الأقمار الصناعية
- ٤٤٤ صورة أخرى عن طريق الأقمار الصناعية،
- ٤٤٥ صورة أخرى عن طريق الأقمار الصناعية
- ٤٤٥ خريطة توضح جبل القارة
- ٤٤٩ رأس الجبل يتوسط البيوت.. صورة حديثة
- ٤٥٠ صورة للقارة ويبدو رأس الجبل واضحاً
- ٤٥٠ جبل راسخ.. يمثل حقبة كبيرة من التاريخ
- ٤٥١ صورة قديمة مأخوذة من على جبل الشبعان (القارة)
- ٤٥١ صورة قديمة لرأس جبل القارة، مأخوذة من الكوارج (القوع حالياً)
- ٤٥٢ فتحة جانبية في رأس الجبل

- ٤٥٤ جزء من جبل الشبعان (القارة) لا يزال في شموخه
- ٤٦١ مدخل غار العيد
- ٤٦١ إحدى ساحات غار الميهوب
- ٤٦٢ أحد الأماكن للنوم في غار الميهوب
- ٤٦٢ براحة غار الناقة
- ٤٦٣ التلاجة وهي تجويف فرعي بداخل غار الناقة
- ٤٦٣ براحة غار العيد
- ٤٦٤ إحدى غرف غار الميهوب.. ويلاحظ في الصورة سرير من حديد
- ٤٦٤ براحة غار الميهوب
- ٤٦٥ فتحة تطل على براحة غار العيد
- ٤٦٥ مدخل في كهف غار العيد
- ٤٦٧ المدخل الرئيسي لجبل القارة السياحي
- ٤٨٠ مدخل جبل القارة السياحي
- ٤٨٠ صورة من الداخل لجبل القارة السياحي
- ٤٨٠ صورة قديمة لأحد كهوف جبل القارة
- ٤٨١ إحدى الصحف السعودية
- ٤٨١ صورة معبرة من داخل جبل القارة السياحي
- ٤٨١ صورة قرية لمدخل جبل القارة السياحي
- ٤٨٢ جريدة اليوم، الجمعة ١٩ / ١١ / ١٤٢٠ هـ العدد (٩٧٥١)
- ٤٨٢ جريدة اليوم ٢٣ / ١١ / ١٤٢٠ هـ العدد (٩٧٥٥)
- ٤٨٢ جريدة اليوم، الخميس ١١ / ١١ / ١٤٢٠ هـ العدد (٩٧٤٣)
- ٤٨٣ جريدة الرياض بتاريخ ٢٨ / ٤ / ١٤١٨ هـ
- ٤٨٣ جريدة اليوم، الاثنين ٦ / ١٠ / ١٤٢١ هـ العدد (١٠٠٦٢)
- ٤٨٤ جريدة اليوم، الثلاثاء ٢٢ / ٣ / ١٤٢٠ هـ العدد (٩٥١٧)
- ٤٨٤ جريدة اليوم، الجمعة ١ / ٤ / ١٤٢٢ هـ العدد (١٠٢٣٤)
- ٤٨٥ جريدة اليوم، الأربعاء ٢ / ١٢ / ١٤٢٠ هـ - ٨ / مارس / ٢٠٠٠ م
- ٤٨٥ جريدة الاقتصادية، الخميس ٩ / ٤ / ١٤٢٠ هـ العدد (٢١٢٩)

- ٤٨٦ جريدة الرياض، الأربعاء ٢١/٧/١٤٢١ هـ العدد (١١٨٠٤) .
- ٤٨٦ جريدة اليوم، السبت ٥/٥/١٤٢١ هـ العدد (٩٩١٣) .
- ٤٨٧ جريدة اليوم، الثلاثاء ١٥/١٢/١٤٢٠ هـ العدد (٩٧٧٦) .
- ٤٨٧ جريدة اليوم، ١٤/١٢/١٤٢٠ هـ. العدد (٩٧٧٥) .
- ٤٨٨ جريدة اليوم، الأربعاء ٢٧/٤/١٤٢٢ هـ العدد (١٠٢٦٠) .
- ٤٨٨ جريدة اليوم، الجمعة ٧/١٢/١٤٢١ هـ العدد (١٠١٢٢) .
- ٤٨٩ صورة جوية لرأس جبل القارة
- ٤٨٩ رأس جبل القارة.....
- ٤٩٠ صورة جوية تجمع جبل القارة (الشبعان) ورأس الجبل وبلدة القارة
- ٤٩٣ صورة معبرة لمرتادي الجبل، يبدو أنه الشارع المؤدي إلى موقع الزواج الجماعي ...
- ٤٩٤ جبل القارة من تصوير الرحالة الالمانى هرمان بورخارت
- ٤٩٤ جبل القارة (الشبعان).....
- ٤٩٥ القوع (الكوارج قديماً)
- ٤٩٥ جبل القارة.....
- ٤٩٦ جريدة اليوم
- ٤٩٦ جبل القارة مع رأس الجبل، صورة قديمة لم أعرف مصدرها
- ٤٩٧ صورة قديمة لرأس جبل القارة، لم أعرف مصدرها
- ٤٩٧ رأس جبل القارة من بعيد
- ٤٩٩ إحدى الفتحات في رأس جبل القارة وبالتحديد خلف مسجد الشيخ
- ٥٠٠ جبل القارة (الشبعان) صورة من أعلى الجبل
- ٥٠٠ صورة معبرة لجبل القارة توضح سلسلة الجبال الممتدة
- ٥٠١ صورة لجبل رأس القارة وتلاحظون في الصورة، القوع (الكوارج سابقاً)
- ٥٠١ صورة أخرى تبين منظر الجبل .. ومدى التوسع العمراني
- ٥٠٢ صورة من أعلى تبين امتداد هذا الجبل (الشبعان).....
- ٥٠٢ منظر آخر للجبل
- ٥٠٣ براحة غار العيد
- ٥٠٣ فتحة مؤدية إلى براحة غار العيد.....

- ٥٠٤ صورة معبرة لمدخل جبل القارة السياحي
- ٥٠٤ صورة أخرى لمدخل جبل القارة السياحي
- ٥٠٥ جبل رأس القارة من الداخل، ونلاحظ كيف تم حفر هذه الكهوف بكل إتقان
- ٥٠٥ صورة أخرى داخل رأس الجبل
- ٥٠٦ خريطة توضح جبل القارة (الشبعان) وجبل رأس القارة (المشقر)
- ٥٠٦ صورة توضح جبل القارة (الشبعان) وجبل رأس القارة (المشقر)
- ٥١٠ المرحوم / السيد محمد (علي) الغراش
- ٥١١ صورة أخرى للمرحوم السيد محمد الغراش مع مجموعة من زوّار المصنع
- ٥١٢ المرحوم السيد حسين الغراش وعمل دؤوب
- ٥١٢ مدخل مصنع الفخار (الداغة) بالقارة
- ٥١٣ السيد صالح بن السيد علي الغراش ولحظة عمل دؤوب
- ٥١٤ صورة لمصنع الفخار بالقارة عن طريق الأقمار الصناعية
- ٥١٥ صورة قديمة في (الداغة)
- ٥١٥ السيد حسين بن السيد طاهر الغراش.. لحظة تأمل في كهوف (الداغة)
- ٥١٩ جريدة اليوم، الجمعة ١٢/٦/١٤٢٢هـ العدد (١٠٣٠٤)
- ٥١٩ جريدة اليوم، الأربعاء ٢/٥/١٤٢١هـ - ٢ اغسطس (آب) ٢٠٠٠م
- ٥٢٠ جريدة اليوم، الأربعاء ٢/٥/١٤٢١هـ - ٢ اغسطس (آب) ٢٠٠٠م
- ٥٢٠ مجلة الشرق السعودية، السبت ١٤/٥/١٤١١هـ العدد (٥٦٦)
- ٥٢١ جريدة اليوم، الجمعة ١٢/٦/١٤٢٢هـ العدد (١٠٣٠٤)
- ٥٢٢ مجلة الشرق السعودية، السبت ١٤/٥/١٤١١هـ العدد (٥٦٦)
- ٥٢٤ جانب من الداغة
- ٥٢٥ المكان الذي يوضع فيه الفخار لحرقه ويسمى ويعرف بـ(المحرقه)
- ٥٢٥ صورة أخرى لما يسمى (بالمحرقه)
- ٥٢٦ صورة أخرى من داخل مصنع الفخار
- ٥٢٦ الداغة من الداخل
- ٥٢٧ جانب آخر.. داخل الداغة
- ٥٢٧ السيد علي الغراش، لحظة إبداع... تصوير / بكر العبد المحسن

- أعمال متقنة.. داخل مصنع الفخار ٥٢٨
- المرحوم/ السيد حسن الغراش.. إبداع وإتقان ٥٢٨
- المرحوم السيد حسن الغراش.. إبداع وإتقان ٥٢٩
- المدخل الرئيسي لمصنع الفخار ٥٢٩
- مصنوعات فخارية.. داخل المصنع ٥٣٠
- السيد علي الغراش مع الامير سلمان بن عبد العزيز ٥٣٠
- السيد علي الغراش مع الامير سلمان ٥٣١
- السيد علي الغراش مع الرئيس الفرنسي ٥٣١
- المرحوم السيد حسين الغراش ومرحلة حرق الفخار اهداء له عام ١٣٨٨ ٥٣٢
- اهداء الى المرحوم السيد حسين الغراش ١٣٨٨ ٥٣٢
- السيد صالح بن السيد علي الغراش ٥٣٣
- زيارة الأمير متعب بن عبدالله بن عبدالعزيز لبيت الشارقة ٥٣٣
- السيد علي الغراش وصورة قديمة تحكي الواقع ٥٣٤
- الصرف الصحي بين القارة وبلدة الجبيل قبل أن يردم ٥٤٠
- خزان القارة بمبناه القديم قبل أن يردم ٥٧٠
- صورة أخرى للخزان من قريب ٥٧١
- صورة أخرى للخزان من بعيد ٥٧١
- سند استلام أو ما نسميه الآن بـ (فاتورة) وهي خاصّة بالأهالي ٥٧٢
- رسم حفرة بئر ارتوازي بتاريخ ٢١/٤/١٣٧٨ هـ ٥٧٣
- سند استلام، أو ما نسميه في وقتنا الحالي بـ (فاتورة) ٥٧٤
- صورة لـ رسم بناء خزان القارة في فريق الرحل الجنوبي ٥٧٤
- المصروفات التي استعملت لبناء هذا الخزان ٥٧٥
- سوق الأحد، وتلاحظ في الصورة العماريات مأخوذة من شريط القارة ٥٨٧
- صورة حديثة لسوق الأحد من أعلى جبل القارة (الشبعان) ٥٨٨
- سوق الأحد عن قرب، تصوير بكر العبد المحسن ٥٨٨
- جانب من سوق الأحد بالقارة ٥٨٩
- صورة أخرى لسوق الأحد بالقارة ٥٨٩

- ٥٩٠ صورة حديثة لسوق الأحد بالقارة
- ٥٩٠ جانب آخر من سوق الأحد.....
- ٥٩١ سوق الأحد، ونلاحظ هنا أنه ملاصق لجبل القارة (الشبعان).....
- ٥٩١ صورة أخرى تبين جزءاً من البضائع التي تباع في السوق
- ٥٩٢ صورة من بعيد لجزء من سوق الأحد
- ٥٩٢ بضائع متعددة تباع في السوق..
- ٥٩٣ صورة قديمة لسوق الأحد بالقارة
- ٥٩٣ بائع يعرض بضاعته.....
- ٥٩٤ مجموعة من الباعة عند الجمعية التعاونية
- ٥٩٤ الباعة منتشرون في كل مكان في السوق.....
- ٥٩٥ سيارة متجهة إلى سوق الأحد.....
- ٦٠٨ صورة قديمة في القارة توضح الطريقة المتبعة في (هوس العيش)
- ٦٠٩ صورة قديم أخذت عام ١٩٥٠م في القوع بجانب الجبل
- ٦١٥ صورة قديمة ومعبرة.. لاستقبال الحجاج
- ٦٢٥ مقر المحكمة الشرعية بالقارة.....

فهرس الوثائق

- ورقة خطية مؤرخة بتاريخ ٢/ رمضان / ١١٠٦ هـ بقلم علي بن ناصر بن بدران الأحسائي ... ١٠
- وثيقة خاصة بعائلة البدر بتاريخ ١٢ - ١٠ - ١١٨٦ هـ ١١
- وثيقة تذكر اسم عبدالله الجلواح الواسطي مؤرخة بتاريخ ٢٦ / ١٠ / ١١٨٥ هـ ٥٨
- وثيقة تتعلق بنسب عائلة الراضي ١٤٤
- وثيقة تتعلق بنسب عائلة السادة في القارة ١٤٧
- وثيقة تبين نسب عائلة الشخص، مؤرخة بعام ١٣١٠ هـ ١٨١
- وثيقة تبين ذكر اسم غافل جد الأسرة ٢٤٣
- وثيقة تبين بيع سهم حمود الحمد على ابنه عبد المحسن في السوق ٥٨٣
- وثيقة تتعلق بـ(سوق الأحد)، وهي مؤرخة بتاريخ ١٢ / ١١ / ١٣١٦ هـ ٥٨٤
- وثيقة تتعلق بسوق الأحد مؤرخة بتاريخ ١٢٩٧ هـ ٥٨٥

المحتويات

٧	عائلات القارة
٨	١- عائلة البدر
١٢	عائلة البدر
١٣	معلومات تابعة لـ (مشجّر) أسرة (البدر)
١٤	٢- عائلة الثواب
١٦	معلومات تابعة لـ (مشجّر) أسرة (الثواب)
١٧	٣- عائلة الخليفة (بحر)
١٧	معلومات تابعة لـ (مشجّر) أسرة (بحر)
١٨	عائلة الخليفة (بحر)
١٩	٤- عائلة الحسين (الصباطي)
٢٠	٥- عائلة الحمادي
٢١	معلومات تابعة لـ (مشجّر) أسرة (الحمادي)
٢١	٦- عائلة/ الحمد- العباس- السلطان- الكلثوم- المحسن
٢٢	عائلة الحمد الأولى
٢٣	تابع عائلة الحمد الأولى
٢٤	معلومات تابعة لـ (مشجّر) أسرة الحمد
٣١	عائلة العباس (الثانية)

- ٣٢ ٧- عائلة الكاظم
- ٣٣ ٨- عائلة الحسن (أبو هلا)
- ٣٤ ٩- عائلة الحمد (الثانية)
- ٣٦ معلومات تابعة لـ (مشجّر) أسرة الحمد
- ٣٧ ١٠- عائلة الحميدان
- ٣٨ معلومات تابعة لـ (مشجّر) أسرة الحميدان
- ٣٨ ١١- عائلة الحسن (يقصر) - العلوان
- ٤٠ معلومات تابعة لـ (مشجّر) أسرة الحسن (يقصر)
- ٤١ ١٢- عائلة الحمود - المحمد علي
- ٤٣ معلومات تابعة لـ (مشجّر) أسرة الحمود
- ٤٣ ١٣- عائلة الجزيري
- ٤٦ معلومات تابعة لـ (مشجّر) أسرة الجزيري
- ٤٨ عائلة الجزيري الموجودة في بلدة (التيمية)
- ٤٩ عائلة الجزيري فرع العمران (الصبايخ)^(١)
- ٥٠ ١٤- عائلة الخليفة
- ٥٠ معلومات تابعة لـ (مشجّر) أسرة الخليفة
- ٥١ ١٥- عائلة الجابر (الفرع الأول)
- ٥٢ معلومات تابعة لـ (مشجّر) أسرة الجابر (الفرع الأول)
- ٥٤ معلومات تابعة لـ (مشجّر) أسرة الجابر (الفرع الثاني)
- ٥٤ عائلة الجلواح
- ٦٠ معلومات تابعة لـ (مشجّر) أسرة الجلواح
- ٦٢ ١٧- عائلة الخزعل
- ٦٤ معلومات تابعة لـ (مشجّر) أسرة الخزعل
- ٦٤ ١٨- عائلة الحويدر
- ٦٥ ١٩- عائلة العمراني (السليم العلي)
- ٦٦ معلومات تابعة لـ (مشجّر) أسرة العمراني
- ٦٧ ٢٠- عائلة الدالوي

- ٢١- عائلة النعمة ٦٨
 معلومات تابعة لـ (مشجّر) أسرة النعمة ٦٨
 ٢٢- عائلة الشوملي ٦٩
 ٢٣- عائلة السناوي ٧٠
 معلومات تابعة لـ (مشجّر) أسرة السناوي ٧٢
 ٢٤- عائلة الشايب ٧٤
 معلومات تابعة لـ (مشجّر) أسرة الشايب ٧٤
 ٢٥- عائلة الرهيش ٧٥
 ٢٦- عائلة العبدالله ٧٦
 معلومات تابعة لـ (مشجّر) أسرة العبدالله ٧٧
 ٢٧- عائلة الطريقي ٧٧
 معلومات تابعة لـ (مشجّر) أسرة الطريقي ٧٩
 ٢٨- عائلة الصويلح ٨٠
 معلومات تابعة لـ (مشجّر) أسرة الصويلح ٨١
 ٢٩- عائلة الزويد ٨٢
 معلومات تابعة لـ (مشجّر) أسرة الزويد ٨٣
 ٣٠- عائلة الحمود (الدليل) ٨٥
 معلومات تابعة لـ (مشجّر) أسرة الحمود (الدليل) ٨٦
 ٣١- عائلة الأقم ٨٧
 معلومات تابعة لـ (مشجّر) أسرة الأقم ٨٨
 ٣٢- عائلة الدرويش ٨٩
 معلومات تابعة لـ (مشجّر) أسرة الدرويش ٨٩
 ٣٣- عائلة المهدي (الغويلي) ٩١
 معلومات تابعة لـ (مشجّر) أسرة الغويلي: ٩١
 ٣٤- عائلة الورددي ٩٣
 ٣٥- عائلة الدهام ٩٤
 معلومات تابعة لـ (مشجّر) فرع الدهام ٩٤

- ٩٥ فرع.. السويلم
- ٩٦ فرع.. الصاهود
- ٩٦ فرع الدّواس
- ٩٧ ٣٦- عائلة الزهير
- ٩٨ معلومات تابعة لـ (مشجّر) عائلة الزهير
- ٩٨ ٣٧- عائلة العباد
- ١٠٠ ٣٨- عائلة المعبيد (الأولى)
- ١٠٠ معلومات تابعة لـ (مشجّر) عائلة المعبيد (الأولى)
- ١٠٢ ٣٩- عائلة المعبيد (الثانية)
- ١٠٣ معلومات تابعة لـ (مشجّر) عائلة المعبيد (الثانية)
- ١٠٤ معلومات تابعة لـ (مشجّر) عائلة المعبيد (الثانية)
- ١٠٥ ٤٠- عائلة الغراش
- ١٠٦ معلومات تابعة لـ (مشجّر) عائلة الغراش
- ١٠٧ ٤١- عائلة المهدي
- ١٠٨ معلومات تابعة لـ (مشجّر) عائلة المهدي
- ١٠٩ ٤٢- عائلة الياسين (الناصر)
- ١١٠ معلومات تابعة لـ (مشجّر) عائلة الياسين
- ١١١ ٤٣- عائلة الهلال
- ١١٢ معلومات تابعة لـ (مشجّر) عائلة الهلال
- ١١٣ ٤٤- عائلة الدريس (فرع المضحي) (١)
- ١١٤ عائلة الدريس فرع (٢)
- ١١٤ معلومات تابعة لـ (مشجّر) عائلة الدريس فرع (٢)
- ١١٦ عائلة الدريس فرع (٣)
- ١١٧ ٤٥- عائلة الرضي (المقلّد)
- ١١٧ معلومات تابعة لـ (مشجّر) عائلة الرضي (المقلّد)
- ١١٩ ٤٦- عائلة العاشور
- ١٢٠ ٤٧- عائلة السلطان الأولى

- عائلة السلطان (الزكري) بلدة الحليمة..... ١٢١
- معلومات تابعة لـ (مشجّر) عائلة السلطان (الزكري) ١٢١
- ٤٨- عائلة الشواكر ١٢٢
- ٤٩- عائلة السلطان (الثانية) ١٢٣
- ٥٠- عائلة الطريفي (أبو حمّود) ١٢٤
- معلومات تابعة لـ (مشجّر) عائلة الطريفي (أبو حمّود) ١٢٥
- ٥١- عائلة المسعود ١٢٦
- معلومات تابعة لـ (مشجّر) عائلة المسعود ١٢٧
- ٥٢- عائلة أبو حمد ١٣٣
- ٥٣- عائلة الأحمد (المرزوق) ١٣٤
- معلومات تابعة لـ (مشجّر) عائلة الأحمد (المرزوق) ١٣٤
- ٥٤- عائلة الطليح ١٣٥
- ٥٥- عائلة المحسن ١٣٦
- ٥٦- عائلة الأحمد ١٣٧
- ٥٧- عائلة المطوع ١٣٨
- معلومات تابعة لـ (مشجّر) عائلة المطوع ١٣٩
- ٥٨- عائلة المغيري ١٤٢
- ٥٩- عائلة الراضي ١٤٣
- معلومات تابعة لـ (مشجّر) عائلة الراضي ١٤٣
- ٦٠- عائلة السادة ١٤٥
- معلومات تابعة لـ (مشجّر) عائلة السادة ١٤٦
- ٦١- عائلة العبد السلام ١٤٧
- ٦٢- عائلة المركزي ١٤٨
- ٦٣- عائلة الغانم ١٤٨
- تابع عائلة الغانم ١٥١
- ٦٤- عائلة العلي ١٥٣
- (آل ناصر) ١٥٤

- ١٥٥ معلومات تابعة لـ (مشجّر) فرع (آل ناصر)
- ١٥٨ معلومات تابعة لـ (مشجّر) عائلة العلي (آل ناصر)
- ١٦٤ عائلة العلي (آل ناصر)
- ١٦٤ معلومات تابعة لـ (مشجّر) عائلة العلي (آل ناصر)
- ١٦٦ تابع عائلة آل علي (آل عبد الحسن)
- ١٦٦ معلومات تابعة لـ (مشجّر) عائلة العلي (آل عبد الحسن)
- ١٦٧ ٦٨- فرع (آل سعيد)
- ١٦٧ معلومات تابعة لـ (مشجّر) عائلة العلي (آل سعيد)
- ١٦٩ عائلة أبو حليقة
- ١٧٠ معلومات تابعة لـ (مشجّر) عائلة أبو حليقة
- ١٧٢ تابع أسرة آل علي فرع عبّاد ولد أحمد
- ١٧٣ معلومات تابعة لـ (مشجّر) فرع عبّاد ولد أحمد
- ١٧٥ معلومات تابعة للمشجّر السابق
- ١٧٦ فرع آخر من أسرة العلي (آل عبد الرضا)
- ١٧٦ معلومات تابعة للمشجّر السابق
- ١٧٧ عائلة الشبعان
- ١٧٨ معلومات تابعة لـ (مشجّر) عائلة الشبعان
- ١٧٩ عائلة العلي (فرع آل حجي)
- ١٧٩ عائلة العلي (فرع مطويع)
- ١٨٠ ٦٥- عائلة الشخص
- ١٨٢ عائلة الشخص
- ١٨٣ تابع مشجّر عائلة الشخص
- ١٨٤ معلومات تابعة لـ (مشجّر) عائلة الشخص
- ١٨٥ تابع مشجر عائلة الشخص
- ١٨٦ تابع مشجر عائلة الشخص
- ١٨٧ معلومات تابعة لـ (مشجّر) عائلة الشخص
- ١٨٨ عائلة الشخص (الموجودة في الهفوف)

- ١٨٩ معلومات تابعة لـ (مشجّر) عائلة الشخص
- ١٨٩ ٦٦- عائلة العبد المحسن
- ١٩٤ معلومات تابعة لـ (مشجّر) عائلة العبد المحسن
- ١٩٨ معلومات تابعة لـ (مشجّر) عائلة (العبد المحسن)
- ١٩٩ معلومات تابعة لـ (مشجّر) عائلة (العبد المحسن)
- ٢٠٢ معلومات تابعة لـ (مشجّر) عائلة (العبد المحسن)
- ٢٠٤ معلومات تابعة لـ (مشجّر) عائلة (العبد المحسن)
- ٢٠٥ معلومات تابعة لـ (مشجّر) عائلة (العبد المحسن)
- ٢٠٥ ٦٧- عائلة: الفضل، العويش، الباشا، العايش
- ٢٠٥ معلومات تابعة لـ (مشجّر) عائلة (الفضل)
- ٢٠٧ عائلات وأسماء قديمة في القارة
- ٢١٥ ٦٨- عائلة العيثان
- ٢١٩ معلومات تابعة لـ (مشجّر) عائلة العيثان
- ٢٢٢ معلومات تابعة لـ (مشجّر) عائلة العيثان
- ٢٢٤ معلومات تابعة لـ (مشجّر) عائلة العيثان
- ٢٢٦ معلومات تابعة لـ (مشجّر) عائلة العيثان
- ٢٢٧ معلومات تابعة لـ (مشجّر) عائلة العيثان
- ٢٣٠ معلومات تابعة لـ (مشجّر) عائلة العيثان
- ٢٣١ معلومات تابعة لـ (مشجّر) عائلة العيثان
- ٢٣٤ معلومات تابعة لـ (مشجّر) عائلة العيثان
- ٢٣٥ معلومات تابعة لـ (مشجّر) عائلة العيثان
- ٢٣٧ عائلة العيثان تابع فرع أهل البصرة
- ٢٣٨ ٦٩- عائلة.. أبو سنة
- ٢٤٠ معلومات تابعة لـ (مشجّر) عائلة أبو سنة
- ٢٤٠ ٧٠- عائلة الراشد
- ٢٤٢ ٧١- عائلة الغافلي
- ٢٤٥ معلومات تابعة لـ (مشجّر) عائلة الغافلي

- ٢٤٧ معلومات تابعة لـ (مشجّر) عائلة الغافلي
- ٢٤٩ معلومات تابعة لـ (مشجّر) عائلة الغافلي
- ٢٤٩ ٧٢- عائلة المرزوق
- ٢٥٠ ٧٣- عائلة الجفري
- ٢٥١ معلومات تابعة لـ (مشجّر) عائلة الجفري
- ٢٥١ ٧٤- عائلة القنبر
- ٢٥٢ ٧٥- عائلة الصفواني
- ٢٥٣ ٧٦- عائلة الجويد
- ٢٥٣ معلومات تابعة لـ (مشجّر) عائلة الجويد
- ٢٥٤ ٧٧- عائلة السالم (الغني)
- ٢٥٥ ٧٨- عائلة الفرّج
- ٢٥٥ معلومات تابعة لـ (مشجّر) عائلة الفرّج
- ٢٥٦ ٧٩- عائلة العوض
- ٢٥٦ معلومات تابعة لـ (مشجّر) عائلة العوض
- ٢٥٧ ٨٠- عائلة الغنّام
- ٢٥٨ ٨١- عائلة المزيعل
- ٢٥٩ ٨٢- عائلة الهيشان
- ٢٥٩ معلومات تابعة لـ (مشجّر) عائلة الهيشان
- ٢٦٠ ٨٣- عائلة الرشيد (والناصر)
- ٢٦١ معلومات تابعة لـ (مشجّر) عائلة الرشيد والناصر
- ٢٧١ الفصل السادس: الحياة الاجتماعية في بلدة القارة
- ٢٧٣ ١ - العادات والتقاليد
- ٢٧٣ أولاً: ختم القرآن (التحميدة)
- ٢٧٤ ثانياً: المكّسح
- ٢٧٤ ثالثاً: الحجّة
- ٢٧٤ رابعاً: هناك عادة في آخر شهر صفر
- ٢٧٥ الأناشيد والأهازيج والقصص

٢٨١ الألعاب الشعبية
٢٨٤ القرقيعان
٢٨٥ أبو طيله
٢٨٦ مهرجان الطفل
٢٩١	٢ - الزواج
٢٩١ طريقة الزواج قديماً
٢٩٣ ملابس العروس قديماً
٢٩٤ الزواج الجماعي
٢٩٥ الهيكل الإداري والتنظيمي لمهرجان الزواج الجماعي
٢٩٦ تنظيم آخر حديث للجان المهرجان
٢٩٦ لجان الزواج الجماعي
٢٩٦ أولاً: لجنة الإشراف
٢٩٦ ثانياً: لجنة الاستقبال
٢٩٦ ثالثاً: لجنة المحاسبة
٢٩٧ رابعاً: اللجنة الإعلامية
٢٩٧ خامساً: لجنة إعداد المكان
٢٩٧ سادساً: لجنة الوجبة
٢٩٧ سابعاً: لجنة المشتريات
٢٩٧ ثامناً: لجنة الزفاف
٢٩٧ تاسعاً: لجنة الحركة
٢٩٨ إحصائية لمهرجانات الزواج الجماعي بالقارة في السنوات الماضية
٢٩٩ أعضاء المهرجان
٣١٥	٣ - الأمثال الشعبية
٣٢٠	٤ - الختان
٣٢١	٥ - الحجامة
٣٢١	٦ - العقيقة: (طعام الولادة)
٣٢٢	٧ - البلدية الأهلية

- ٣٢٢ ٨ - مهنة السقاية
- ٣٢٣ المؤسسات الاجتماعية
- ٣٢٣ ١ - نادي القارة
- ٣٢٣ لمحة موجزة عن النادي
- ٣٢٥ رؤساء النادي
- ٣٢٧ بطولات النادي
- ٣٢٧ أنشطة النادي
- ٣٢٧ أولاً: النشاط الرياضي، ويتمثل في الألعاب الآتية
- ٣٢٨ أسماء الحكام الذين شاركوا في تحكيم بطولات المملكة في مختلف الألعاب ..
- ٣٢٩ أسماء الذين مثلوا المنتخب السعودي في مختلف الألعاب
- ٣٣٠ أسماء المدربين في مختلف الألعاب
- ٣٣١ أسماء مدربين آخرين
- ٣٣٦ ثانياً: النشاط الاجتماعي
- ٣٣٧ ثالثاً: النشاط الثقافي
- ٣٧٩ ٢ - الجمعية التعاونية.. متعددة الأغراض بالقارة
- ٣٧٩ تأسيس الجمعية
- ٣٧٩ مؤسسوها
- ٣٨٠ الرؤساء السابقون للجمعية
- ٣٨١ عدد الأعضاء
- ٣٨٥ ٣ - جمعية المواساة الخيرية للخدمات الاجتماعية بالقارة
- ٣٨٥ أهداف الجمعية
- ٣٨٦ أنشطة الجمعية
- ٣٨٧ رؤساء الجمعية
- ٣٩٠ عدد المشتركين والمتسبين في الجمعية من بلدة القارة
- ٣٩١ عدد المشتركين والمتسبين في الجمعية من بلدة التويثير
- ٣٩١ عدد المشتركين والمتسبين في الجمعية من بلدة الدالوة
- ٣٩١ عدد المشتركين والمتسبين في الجمعية من بلدة الطربيل

٣٩٥	المساجد
٤٢٣	قصة الكهرباء الأهلية
٤٢٩	الطبّ الشعبي
٤٣٣	أسماء من عملوا في الطب الشعبي
٤٣٧	الفصل السابع: آثار القارة
٤٣٩	١ - جبل القارة
٤٤٦	وقعة كتران
٤٤٨	الأفراد الذين شاركوا في حرب كتران من القارة
٤٥٤	وصفه
٤٥٧	المغارات
٤٧١	طريقة تكوينه
٤٧٤	جبل القارة في الصحافة
٥٠٧	٢ - مصنع الفخار
٥٠٧	تاريخه
٥١٠	متاعب المهنة
٥١١	طريقة العمل
٥١٧	المصنع في الصحافة
٥٢٣	الكلمات الخاصة بالفخار وأنواعه
٥٣٥	الفصل الثامن: النشاط الاقتصادي
٥٣٧	الزراعة
٥٤٠	نظام الري
٥٤٠	أولاً: نهر سليسل
٥٤٤	ثانياً: نهر غزالة
٥٤٤	ثالثاً: نهر طبيع
٥٤٥	رابعاً: نهر لبايي
٥٤٥	خامساً: نهر الربيبة

- سادساً: نهر أبو المخانيث..... ٥٤٥
- سابعاً: نهر أبو الحضائر..... ٥٤٥
- ثامناً: نهر حزين..... ٥٤٥
- تاسعاً: نهر ضريب..... ٥٤٦
- عاشراً: نهر عجرشي..... ٥٤٦
- الآبار والعيون..... ٥٦٦
- سوق الأحد..... ٥٧٩
- طريقة البيع في السوق..... ٥٨٠
- الغوص..... ٥٩٧
- العاملون في الغوص..... ٥٩٨
- البنائون في القارة..... ٦٠١
- الذين شاركوا من القارة في ترميم قصر إبراهيم قديماً..... ٦٠٤
- كلمات متعلقة بالبنيان..... ٦٠٤
- الخبازون قديماً..... ٦٠٥
- القصابون قديماً..... ٦٠٥
- هوس العيش..... ٦٠٧
- طريقة فصل الأرز عن سنابله..... ٦٠٨
- حملات الحج..... ٦١١
- المعلمون في الحج..... ٦١٣
- المؤسسات التجارية والهيئات والمصالح الحكومية..... ٦١٧
- ١ - لجنة التنمية الاجتماعية المحلية..... ٦١٧
- أولاً: الأنشطة الحالية..... ٦١٧
- ثانياً: الأهداف العامة..... ٦١٨
- ثالثاً: الدورات..... ٦١٨
- رابعاً: الفئات المستفيدة من اللجنة..... ٦١٩
- أعضاء مجلس إدارة اللجنة الحالي..... ٦١٩
- المجالات التي يقدمها المركز..... ٦٢٠

٦٢٠	١ - المجال الفني
٦٢١	٢ - المجال المهني
٦٢١	٣ - المجال التقني
٦٢٢	٤ - المجال الفكري
٦٢٣	٥ - المجال الترفيهي
٦٢٧	الخلاصة
٦٣١	الخاتمة
٦٣٣	الصور الشخصية لبعض الرواة
٦٣٩	أسماء الرواة
٦٤٥	فهرس الرسومات
٦٤٧	فهرس الصور
٦٥٩	فهرس الوثائق
٦٦١	المحتويات



صورة قديمة لزيارة الأمير سلمان بن عبد العزيز للسيد علي الغراش



صورة قديمة لزيارة الرئيس الفرنسي الأسبق للسيد علي الغراش

ISBN 978-614-426-384-6



9 786144 263846

الرويس - مفرق محلات محفوظ ستورز - بناية رمال

ص.ب: ٥٤٧٩/١٤ - هاتف: ٢٨٧١٧٩/٠٣ - ٥٤١٢١١/٠١

E-mail: almahajja@terra.net.lb - ٥٥٢٨٤٧/٠١ - تلغرافكس:

www.daralmahaja.com info@daralmahaja.com

